

سەرەتايەك بۆ تىگەيشتنى ھونەرى شېۋەكارى

- سەرەتایەك بۆ تیگە‌یشتنی هونەری شیوە‌کاری.
- نووسینی: حەسەن سلیمان.
- وەرگێران و پیشە‌کی و پە‌راویز: نە‌ژاد عزیز سورمێ.
- چاپی یە‌كە‌م: بە‌غدا 1986- تیراز 5000 دانە.
- چاپی دوو‌هە‌م: کوردستان-هە‌ولێر 2005.
- چاپخانە‌ی: وە‌زارە‌تی پە‌روه‌ردە‌ی حکوومە‌تی کوردستان.

حهسه ن سلیمان

سه ره تابه ک بو تیگه یشتنی هونه ری شیوه کاری

نه ادبی ز سوری

کردوو به کوردی و
پیشه کی و پهراویزی بو نووسیوه

چاپی دووم 2005

9	هونه ری شیوه کاری .. بو؟
21	سایکۆلۆژییه تی هیتل
26	هونه ر و سرووشت و مرۆف
34	لاکیتشه و بازنه و چوار گۆشه
48	رێژهی زیرین
53	هیتله ناسۆیی و شاولییه کان و ستوون بوونیان
63	مهودای سییهم
72	هیتلی چه ماوه
79	ناوازه کانی هیتل
88	ناههنگ
93	گوئججان
96	ململانیی نیوان پۆزه تیف و نیتگه تیف
111	جوولانهوه له هونه ر و ژیاندا
145	بزاڤی په ره سه ندن له زانست و هونه ر و ژیاندا
153	جوولانهوه و شیوه ئۆرگانییه کان و په یوه ندی به هونه ره وه
169	جوولانهوه ی بایۆلۆژی و کاری هونه ری

- 184 تاهنگ و هاوسهنگبون له جولانهوه دا
- 190 جولانهوه و قوتابخانه هونه ریبه هاوچه رخنه کان
- 195 جولانهوه وهک دهروازه یهک بو تیگه یشتنی کاری هونه ری
- 205 زمانی شپوهی هونه ری
- 211 دهروازه یهک بو ره گزی ململانی له کاری هونه ری دا
- 223 هیل و بو شایی
- 239 ساوی بو شایی و رووه کان
- 257 گیروگرفتی بو شایی و روو له قوتابخانه هونه ریبه نو پیه کان دا
- 275 ره گزی دهس تخه له تدان و لیتلی له کاری هونه ری دا
- 289 په یوه نندی هونه رمه ند
- 307 هونه ر پیوستیبه کی مرز فایه تیبه
- 325 په راویز
- 335 پاشکوی تابلوکان

هونهری شیوه کاری.. بو؟

(1)

به جیا باسکردنی هونهری شیوه کاری، هه رگیز نه وه ناگه یه نی که نه م هونه ره (به گشت لقه کانیه وه)⁽¹⁾ له لقه کانی دیکه ی هونه ر لیك ده کرتنه وه..

نه وه نده ی زیاتر په یوه ندی به وه هه یه، که بیجگه له وه ی به ر له په یدابوونی نووسینه وه هه یه، یه که مین هو ی ده برپینی ئاده میزادی دیرینیش بووه له پیش میژووی په یدابوونی نووسینه وه ما بیه ته وه و پیمان گه یشته بی⁽²⁾ و گه لیك لایه نی ژیا نی نه وان سه رده مه دیرینانه ی بو یه کاله کردینه وه، هه ر نه مه ش سیما و ئادگار یکی دیکه ی به م هونه ره داوه، رو لیکی گرنه گ له شارستانییه تی مرؤ قایه تیدا بیینی، به وه ی زمانی شیوه له زمانی نووسین راستگوتره..!

خه لکی که ده ناخشن یا ده نووسن ته واو ئاگایان له زمان و قه له می خو بان ده بی و نه وه ده زانن که گو بیان لی ده گیری و ده خویندرینه وه بو یه ده بیین زورشت ده شارنه وه، یا به به لگه و هه نجه تی دوور له راستیه وه دای ده پو شن.. یا هه ر به نه یینی ده به ییلنه وه، به تایبه تیش

له ههندی له و مهسه لانهی (په یوهندیان به ئایین و نه ربیتی نه و کۆمه له وه ههیه، وهک به شیک له ئهرکی ریزلینانی خوداوهند و به هه ند هه لگرتنی (3).

به لام نیگار که به زمانی هیل و رهنگه وه بۆمان ده دوی، بواری نه وهی تیا نییه، به م جوړه (هونه ر تاقه میژووی راستگۆی مرۆقه) (4) دیسان زمانی هونه ریش زمانی که گشت مرۆقیکی نه م گۆی زه وییه تیی دهگا، وهکی دی ئاشکرایه زمانی ئاسایی باوه کو هۆبه کی پیکگه یشتن و تیکگه یشتن بی، هه ر سنوورداره و له بازنه یه کی دیاریکراودا ناچپسته دهره وه و (هه ر له سنووری نه و کۆمه له ده مینیته وه له زمانه که ده گا.. وه لی که بمانه وی له و سنووره رت بکات، ده بی په نا بۆ به کاره یینانی ته کنیکی ئالۆزی وهرگی پان به یین.. چه ندی هونه ره، له گه ل نه وهی سیما نیشتمانییه که ی پپوه ده بی، به لام زمانی که هه موو مرۆقایه تیش تییده گا.. (5).

لیردها هونه ر بایه خیکی گرنگی دیکه شی ده بی، به وهی بی سنووره، نه گه ر له پال هه موو لقه کانی تری هونه ریشه وه به شداری له شارستانییه تی مرۆقایه تی کرد بی، سه باره ت به و بی سنوورییه شیه وه له لقه کانی تری (وه کو نه ده ب) جیای ده کاته وه، نه وه نه گه ر باسی جیاوازی هۆبه کانی دهر برین نه که یین، که له هونه ری شیوه کاریدا زیاتر هیل و رهنگ و هه ندیک پپوانه ی نه ندازه یی ده ور ده بینن، که چی له نه ده بدا زمان و نووسین ده وری سه ره کیان هه یه. هه ر به و هۆبه شه وه هونه ری شیوه کاری رۆلئیکی چاکی له به ره و پششبردنی هونه ری بیناسازی (ARCHITECTURE) دا دیوه، نه ک وه ک کلاورۆژنه و روانگه یه ک، به لکو هه میشه لایه نی ئیستاتیکی زانستی نه ندازه بووه، به مه ش خزمه تیکی بهرچاوی مرۆقایه تی کردوه و ده وریکی بالایشی له لایه نی سایکۆلۆژی و وه بهرنانی ههستی مرۆقایه تی له

ئادىمىزاد دا دىۋە و كارى له رەفتارىدا كىردوۋە... ۋەك ئەۋەى بەشدارى له بەرھەم ھىنان و پەرەسەندى لايەنى جوانكارى شىۋەى زۆربەى زۆرى ئەۋ كەلوپەل و شتومەكانە ھەبوۋە كە مرۆڧ بەكارى دىنى، له جل و بگرە تا دەگاتە شىۋەى ھۆبەكانى بەرھەم ھىنان و دامەزراۋە پىشەسازى و بازرگانى و پەرۋەردەبىي و ھاتوچۆۋ... تاد. شان بەشانى لقەكانى دىكەى داھىنانى مرۆڧايەتەش بەشدارى خەباتى مرۆڧى كىردوۋە له پىناۋى ئازادى و ۋەدبەھىنانى ژيانىكى ئاسوودەبىي بى چەوسانەۋە، وپراى ئەۋەى بەدەرىژايى مېژوۋىشەۋە شاھەدىكى راستگۆى چاخەكان بوۋە، بەۋەى ژيان و گوزەرانى و بارى مرۆڧى بۆ بەرجەستە كىردوۋىن⁽⁶⁾... مەگەر مرۆڧى ئەم سەردەمەمان بەھۆى ئەۋ وىنە و كۆلراۋانەى دىۋارى ئەشكەوتان و دۆزراۋە ئاركىۋولۆژىيەكان (زانستى شوپنەۋارناسىي) نەبوايە، چى له بارەى ئەۋان شارستانىيەتە پىشكەوتوانە دەزانى كە له دىرژەمانەۋە ھەبوۋن، تەنانت ئىستاش رۆژ بە رۆژ ھەر بەھۆى بە دواداچوۋن و پىشكىنى ئاركىۋولۆژى شتى تازەمان بۆ دەركەۋى.

(2)

بە داخەۋە دەلېم له لاي ئىمە تاكو ئىستا كە باسى ھونەرى شىۋەكارى دەكرى لەۋە زىاتر نىيە، كۆمەلېك تابلۆيا چەند داتاشراۋېك له ھۆلېك پىشان دەدرېن و خەلكى دىنە تەماشايان، كە دەشەپنە تەماشا، يەكسەر له روانگەيەكى ئەدەبىي رووتەۋە سەبىرى كارە ھونەرىيەكان دەكەن و ھەر بەۋ جۆرەش لىكى دەدەنەۋە، بەرادەيەك بىنەران ئەۋەندەى خۆيان بە ناۋونىشانى كارە ھونەرىيەكانى نىۋكە تەلۇكى پىشانگاگە دەبەستنەۋە، ئەۋەندە بە تەنگ پىكھاتە و رەنگ و لايەنى پىكھاتەن و جوانكارى دىكەۋە نېن تەنانت كار دەگاتە ئەۋەى ھەندى جار داۋا له ھونەرمەند دەكەن

مانای ئەم تابلۆ یا ئەو داتاشارویان بۆ لێک بداتەو!!

ئەمەش زیاتر بە هۆی نەبوونی هۆشیاریی هونەرییەووەیە کە ئەویش بەرەنجامی چەند هۆبە کە، لە پێش هەمووشیانەووە شێوازی تەقلیدی پەرورەدە و فێرکردنی هونەر لە قوتابخانە و خوێندنگاکان و بایەخ نەدان بە مێژوو و دەوری هونەر لە ژیان و شارستانییهتی مەرۆقپایەتیدا. دیسان بە هەند هەلنەگرتنی هونەرمەند وەک داھێنەرێک، جا ئەگەر هونەرمەند لە کۆمەلگا پێشکەوتووکاندا مەلەبەندیکی گەشی تیشکاویژی شارستانییهتی بێ و بەو چاوەوە سەیر بکری، ئەوا لە کۆمەلگای دواکەوتوودا وەک کەسێکی دواکەوتوو لە ژياندا دەژمێردری، ئەمەش لە خۆیدا کۆسپێکی ترە، هەر بەهۆی هونەرمەندەکان خۆیان (سەبارەت بە گەلێک هۆی جۆراو جۆر، دەوری پیشەرەوی خۆیان لە بیر دەچیتەووە و وەک پێویست هەست بە لێپرسینەووە ناکەن).. دەخاتە بەر بەرەو پێش چوونی هونەر، بەو هۆی بۆ زەوق و میزاجی چەند کەسانێک جەماوەری حەقیقی خۆیان دەدۆزین و لە بۆچوون و روانینی ئەو کەسانە نزیک دەبنەووە کە هونەر بە وەخت بردنەسەر و ئارەزوویەکی لابەلایی تێدەگەن. نەبوونی چاپکراوی بەردەستیش کە تاییبەت بێ بە هونەر، وەک روژنامە و گوڤار بە کوردی، هەر وەها نەبوونی رەخنەیی هونەری، کۆسپێکی دیکە یە.

ئەم ۆزۆربەیی ئەوسەرچاوانەیی لەم هۆنەرە دەدوین بەزمانی بێگانەن و لە هونەری ئەو نەتەوانە دەدوین، ئەمەش بوو بە هۆی ئەو هۆی هونەرمەندانی کورد بخاتە ژێر کاریگەری هەندێ ریبازی هونەری ئەوروپا، کە بەهیچ شێوەیەک هونەری کوردی لە پاشەرۆژدا سیمای رەسەنی خۆی تیا نادۆزیتەووە. دەبێ ئیمە بزانی کە (هونەری جیھانی) مانای ئەو نییە هونەرمەند لە جەوھەری مەسەلە و واقعیی کۆمەلگا و کولتووری خۆی نامۆبیت و دوور بکەوێتەووە.

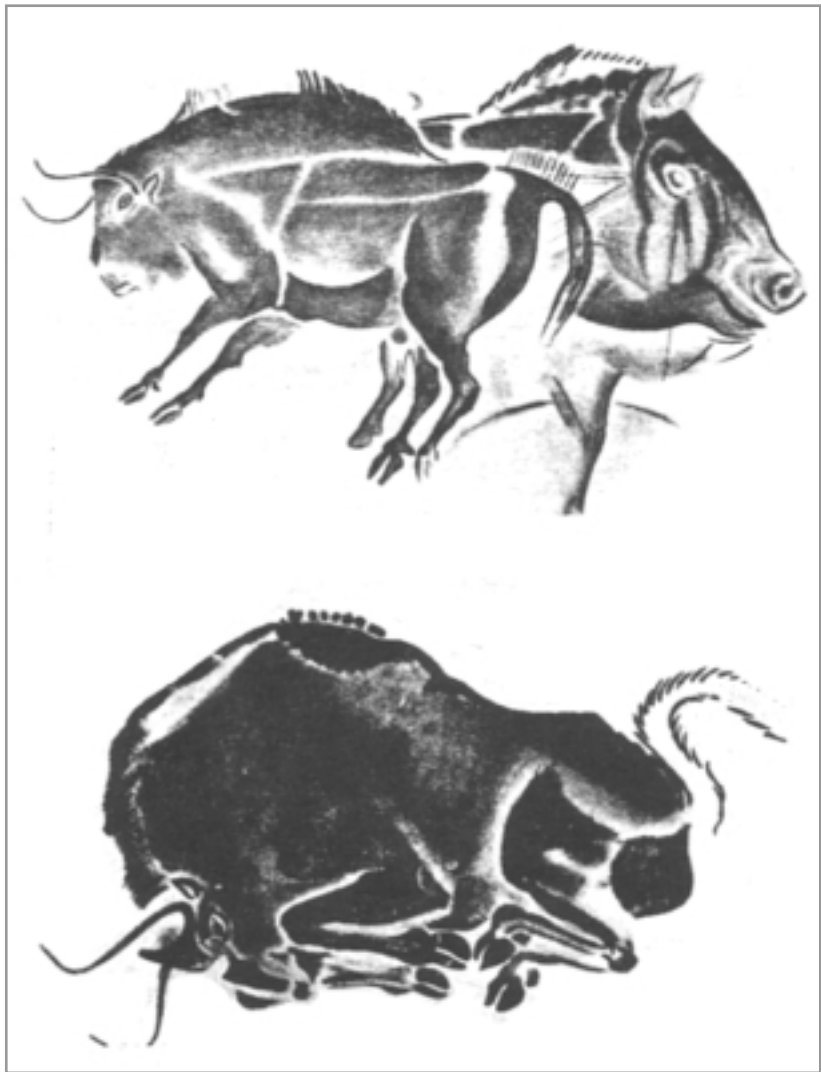

نمونه یک له دهسکردی ناده میزادی دتیرین که به سهر دیواری نه شکو و تانه وه ماوه ته وهو میژوی
 وینه کیشانی له (15-20) هزار سال له مه وهر که مترنییه.

ئەو ھەتتا گەلپىك ھونەرمەندى ئەم رۆژھەلاتتە سووديان لە رىبازە ھونەرىيەكانى ئەورووپا ۋە رىگرتوۋە، بەلام لە سەر حىسسابى رەسەنايەتى ھونەرى و مۆركى واقىيى خۇبانەو نەبوۋە، بۇ ئىمۇنە ھونەرى ھىندى و ژاپۇنى..

(ھونەرمەندى ھىندى ئەگەر سوودىشى لە ھونەرى ئەوروپايى ۋە رىگرتىبى مۆركى تايىبەتى و ناسراۋى خۆى نەدۆراندوۋە، بەلاى كەمەو لە لايەنى ئەو زمانە شىۋەيىيەى پىيى رووبەروۋى جەماوەر دەپىتەو. ھونەرمەندى ژاپۇنىش ھەر بەوجۆرە، لەگەل باروزروفى ژاپۇن و چۆكدادانى لە شەرى دوۋەمى جىھانىداۋ سەپاندنى گەلپىك روالەتى شارستانىيەتى نۆتى رۆژئاۋا و خۆپىندنى ھەزاران لاۋى ژاپۇنى لە ئامۆژگا و ئەكادىمىيى ھونەرە جوانەكانى رۆژئاۋا، لە مۆركى كەلەپوورى ناسراۋى خۇبان جىيانەبوۋنەتەو) (7).

بەم جۆرە ھونەرمەندى كورد لە ھەلومەرجى ئىستادا كە زىاتر ئاۋ لە سەرچاۋەى ھونەرى رۆژئاۋا ۋە خواتەو، ئەگەر بىەۋى دىلسۆز بىت بۇ ھونەرەكەى، پىيۋىستە ئەوۋى لە بەرچاۋىيى چۆن دەگاتە ئەوۋى سىما و مۆركى تايىبەتى ھونەرى كوردى بدۆزىتەو كە پىيەو ۋە بناسرىتەو (8)، ئەوۋى لە بەرچاۋىيى بۇكى رەسم دەكا و لەو ۋە ردىبىتەو ئەو رىبازە ھونەرىيەكانى ئەوروپا چۆن و لە چ ھەلومەرجىكدا سەربان ھەلداو..

ھونەرمەندى كورد بە مە زىاتر سىماى رەسەنى خۆى دەدۆزىتەو ۋە شاىەدىكى راستگۆى سەردەمەكەشى دەبىت و مېژوۋىەكىش بۇ ھونەرى گەلەكەى دروست دەكا كە نەوۋەكانى دوارۆژ شانازى پىتو بەكەن ۋەك ئەوۋى ئىستاش ئەوروپاي رۆژئاۋا بگرە ھەموو مەرۆقاىەتىش شانازى بە ھونەرمەندانى سەردەمى بوۋزانەو (رىنىسانس) دەكەن.

(3)

له چاو باروزروفی
هونه رهنندی کورد و
نه بوونی ره خنه ی
هونه ری، به به راورد
له گهل لقه کانی تری
هونه ر، بو وینه
شیعر، هونه ری
کوردی به ره و پیش
چووه، نه و به ره و
پیش چوونه شی
له سه ردهستی
کوومه لیک
هونه رهنند بووه چ له



کوردستان یا له دهره وه. وه کی دی له تهک نه مه دا سه رچاوه یه کی
چاپکراوی نه و تۆمان نییه به کوردی دهر باره ی نه م هونه ره چ وه ک
میژوو یا یه کالاکردنه وه و تیگه یشتنی چه مکی ته کنیکی و
تویژینه وه ی ریبازه کانی.

بو به به پروای من ههر هه ولتیک له م روانگه یه وه بدری به نووسین بی
یا وه رگپران له دوو سه ره وه سوودی ده بی:

یه که میان وه کو بابه ته که (ناوه روکی بابه ته که) خو ی که کتیبخانه ی
کوردی پتویستی پتی هه یه، دووه میشیان وه ک هۆبه ک بو
چه سپاندنی گهل لیک زاراوه ی وا که سبه ی روژی سوودیکی زوری بو
قامووسی کوردی و زمانه که مان به گشتی ده بی. لیره دا ده توانین له
قوناخی یه که مدا به و نه نجامه بگه یین نه ک ههر به ته نیا له ریگای
هونه ر، بگره به هۆی گهل لیک لایه نی تریشه وه که رو شنبیری کوردی

پیتوبستی پیتیان ههیه، وهکوفه لسهفه و زانستی دهرووناسی و کومه لایه تی و ئابووری و زینده وهرزانی و ئەندازه و ئەستیره ناسی و.. تاد.

ئەم ههولە بچکولانهی منیش هەر لەم گوشه نیگایه وه بووه.. هەرچی چوونیکه وهرگێرانی کتیبیکی وا دهشی کاریکی ئاسان نه بی، هەرچی نه بی به هۆی ئەوهی نووسین و وهرگێرانی لەم بابته یا هەر نه بووه، یا که ههیشبووبی، بهو چهشنه نه بووه زمانه کهمانی لێ راهینرابی و زاروه پیتوبستییه کانی چهسپاندبی وهک ئەوهی له زمانه کانی تر چهسپینراون. له کۆتاییدا ئەوهی ده بی بگوتری، ئەمه ی بهردهستتان بریتیه له کتیبیک که دهقه ئەسلییه که ی به سی بهش بلاوکراوه ته وه، هەر به شیکیان له دوو تویی کتیبیکی قهواره نیو به تال دایه.. که ئەمانه ن:

* به شی یه کهم (کتیبی یه کهم) به ناوی (سیکولوجیه الخطوط) ه و 16 ی مایسی سالی 1967 له لایهن (دار الکاتب العربی للطباعة و النشر) له میسر بلاوکراوته وه.

* کتیبی دووهم (الحركة في الفن و الحياة) سالی 1969 هەر له هه مان دهزگا بلاو بووه ته وه.

* کتیبی سییه م (لغة الشكل الفني) سالی 1970 له دهزگای (الهیئة المصرية العامة للتالیف و النشر) دا بلاوکراوته وه.

ئەم سی به ره مهش که دهکاته ئەم کتیبیه ی بهردهستتان گه لی کاری هونه ری و وینه ی روونکردنه وه یان تیدایه که زۆر به یان له بهر لیلی و کالییه وه له چاپ دهرنه ده چوون بو به ماوه یه کی زۆر خه ربکی په یدا کردنیان بووم که هه ندیکیان به داخه وه په یدا نه بوون و به ناچاری دامانانه وه.



هونهری ژاپونی که قوتابخانه و پتیاره هونهریه تازه کان نهمیانتوانی
کاری تن بکمن و مؤزکی رهسهنی بگوزن

ديسان ههولم داوه:

- 1- له بهر زوړی وینه کان چاو له هه نديکيان پپوشم، به تايبه تيش نه و وينا نهی زانيومه کار ناکه نه سهر ناوهړوکی باسه کان.
- 2- زياتر وشه ی کوردی به کار بهیتم، نه وانه ی که به راستم زانیون چونکه له و باوهړه دام نه گهر نه مړوش نامۆ بن ده گونجی له دواروژدا وه کو هه ر وشه یه کی دیکه ی باو و ره سهن جیی خو یان بگرن.
- 3- نه و زار او ه و ناوانه ی تی یان دابووه و نووسهر روونی نه کردوونه ته وه و من به پتویستم زانیون بو خوینه ری کورد روونیان بکه مه وه، له به شی په راویز (که له پاشکو ی کتیبه که دایه) روونم کردوونه ته وه. به تايبه تيش کورته ی ژياننامه ی نه و هونه رمه ندانه ی ناویان له کتیبه که دا هاتووه. بیجگه له و په راویزانه ی له شوینی خو یاندا هاتوون.
- 4- له لایه نی دهر پرینه وه، زياتر له و قابله نزيك بيمه وه که دهر پرینی کوردی به به ردا دهر پری، نه مه ش هه ندی جار بووه به هوی پاش و پیش خستنیك به گویره ی رسته ی تیکسته نه سلپیه که. هیوادارم توانیبتم مه به سستی نووسهر بگه یه نم.

نه آدس ز سوری

حوزهیرانی 1984

- 1- مه‌به‌ست له لقه‌کانی هونه‌ری شتو‌ه‌کاری: وینه‌کیشان Painting و بیناسازی Archi- tecture و سه‌نگتراشی sculpture به‌هر سه‌ جوړه‌کانییه‌وه، هه‌روه‌ها هونه‌ری نه‌خس و نیگار Decoretive
- 2- له‌م سه‌ی چل‌ساله‌ی دواییدا له‌یه‌ک‌یک له‌ئه‌شکه‌وته‌کانی هه‌ر‌یمی باکووری ئیسه‌پانیا‌دا هه‌ندئ وینه‌ی ناژه‌لان دۆزراونه‌ته‌وه که‌بو چهرخی به‌ردین ده‌گه‌رینه‌وه.
- 3- پروانه‌حه‌سه‌ن سه‌لیمان - الفنان ذلك الانسان - گوڤاری (الفنون) ی میسه‌ری ژماره‌3ی هاوینی سالی 1971 ل 64.
- 4- هه‌مان سه‌رچاوه‌ی پیشوو- ل 72 .
- 5- پروانه: گرومۆف و کاجان - وظيفة الفن الاجتماعية- وه‌رگیتانی (عدنان مدانات) دار ابن خلدون ل 121 .
- 6- کاری هونه‌رمه‌ندان‌ی وه‌کو داڤنیشی و مایکل ئه‌نجیلۆ و رامبرانت و برۆژیل و گوڤا و دیلاکروا و کۆری و قان کوخ و پیکاسۆ و ده‌یانی دی گه‌واهی ئه‌وه‌ده‌دن.
- 7- پروانه - جمال قطب- الاصاله و عناصر التذوق الفني - گوڤاری الدوحة ژماره 60 - 1980 .
- 8- ئه‌م مه‌سه‌له‌یه‌ باسیکی دوور و درتژ هه‌لده‌گری که‌لیرده‌دا هه‌لبه‌ته‌جیگای نابیتته‌وه، به‌لام ئه‌وه‌ی پیوسته‌بگوترئ ئه‌وه‌یه‌که‌ئیمه‌به‌هیچ جوژیک مه‌به‌ستمان له‌وه‌نییه‌هونه‌ری کوردی له‌هونه‌ری مرۆڤایه‌تی بکه‌ینه‌وه. یا پیمان و ابی هونه‌رمه‌ندی کورد سوود له‌تاقی‌کردنه‌وه ده‌وله‌مه‌نده‌کانی هونه‌ری روژتاوا و هرنه‌گری! ئه‌وه‌نده‌ی به‌ته‌نگ ئه‌وه‌وه‌ین هیوامان به‌وه‌بێ له‌پاشه‌روژدا هونه‌ری کوردی له‌نیو هونه‌ری روژه‌ه‌لاتدا بناسریتته‌وه و سه‌نگ و به‌های خۆی هه‌بێ.

تێبینی:

وینه‌کانی له‌گه‌ل ئه‌و پیشه‌کییه‌ داندارون به‌پیتی پیوسته‌خۆم دامتان.

وه‌رگیتانی

بهشی به کهم

سایکۆلۆژیەتی هیڵ

نوسەر ئەم بەشە ی پێشکەش بە د. عەبدولخەمید یونس کردووە

به رایبی

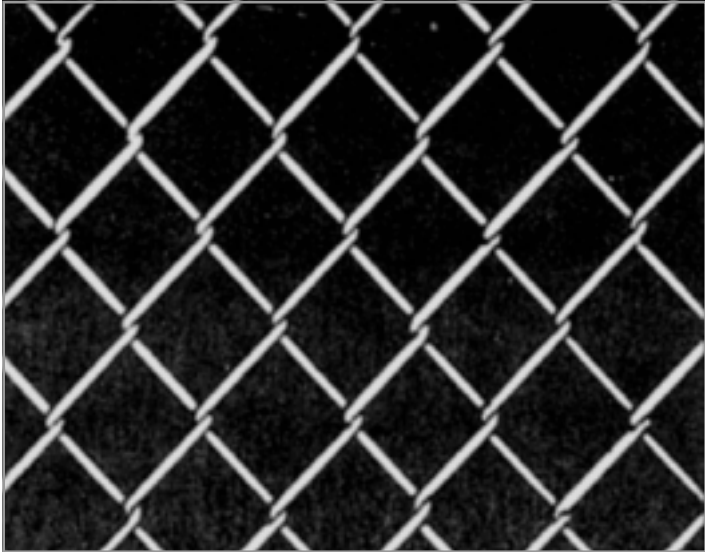

وتنه (1)

ئه گهر هه ندی له نووسینه کانی دهوری بهرئ هه لئویرین، وهک
تیرامانه کانی لیناردۆ (داقنیشی) ده رباره ی - ئه و به رزی و
نزمییه ی له په یوه ندی هیله جورا و جوره کان و به رزی و
نزمییه کانیه وه په یدا ده بی - ده بینین تیگه یشتن و

هه لسه نگاندى وینه له سه ده كانى رابوردوودا به چه مكى نه ده بى و
فه لسه فييه وه به سترابووه وه، به لكو ئيستاش هه ندى نووسين له
قاوخی نهو چه مكه ناچنه ده ره وه.

ئه مهش سه بارهت به جيگيربوني نهو پروايه ي له هوشى خه لكيدا
بووه به وه ي ههر وینه يه ك يا ده بى هه و الیک بگه يه نى يا خود
چيروکيک بگيرپته وه.

هه رچه نده ئه مهش ماوه ي چهند سه ده يه ك يه كيک بووه له
فه رمانه كانى وینه، به لام تاكه فه رمانى هونه ر نه بووه.
باره كه لاسه نگریش بوو كه فه يله سووفه كان تيوره كانى خوبانيان
ده رباره ي (بوون) هه وه بنيات دهن، پاشان هه و ليان ده دا ده رگا و
به رهه ليک بو نهو تيوره نه بيننه وه تا به سه ر فه لسه فه ي جوانيى
بسه پين.

هه لبهت لي ره دا نهو ماوه يه مان نييه له تيوره كانى فه لسه فه ي
جوانى و په يوه ندى به چه شه وه رگرتنى هونه رييه وه بدويين. به لام
گرنگ نه وه يه ده ستنيشاني نهو هوپانه بکه ين كه يارمه تي
گوپيني رييازي تيگه يشتن و تيرامانى خه لكي داوه به رامبه ر
به كاري هونه ري، له كاتي كدا هونه رمه ند وه ختي گرتنى رييازيك
له كيشاني وینه ي شتيكدا، وای ده رده خست كه "خوی وای
هه ست پیده كا". چهند هوپه كيش ريگايان له دانانى ده ستووريك
بو زماني شيوه خوش كرد، به جوړيك وای ليتهات هونه رمه ند و
نه وه ي كه چيژيشي لي وهرده گري بگه رپنه وه سه ريان، به بى
نه وه ي به چهند مه سه له يه كي باوه رپيكر او ي بژميرن.

ديارتريني نهو هوپانه ش نه مانه بوون:

1- نووسينه كانى ماركس - نه نگلز و لي دو انيان له ديارده و

شته کان به چه مکیکی زانستیانه، وه کو لیدوان دهر باره ی هۆ و تامانج و فهران و مادده ی به کارهینراو و به ستنه وه ی ئەمانه ش هه مووی به واقیعی ماتریالی و میژوو بییه وه.

2- له لایه کی دیکه وه نووسینه کانی (رسکن) که له و پروایه دابوو شتیک هه یه پیی ده لئین ده ستخه له تدانی هه ست، واته ئیمه شته کان وه ک خۆمان به بوونه وه ری زیندوو ده بینین یا خۆمان ده قه بهریان ده که یین و وا هه ست ده که یین له سرووشت داین و ته نانه ت خۆمان له بنه چه ی کاریکی هونه ری رووتیشدا ده بینین. من دان به راستی ئەو بوچوونانه داده نییم، به لام ئەو نه یه توانیوه به لگه یه کی زانستی به تیۆره که ی بدات.

به م چه شنه ده ست براو په رده له سه ر نه یینی کاری داهینانی هونه ری به وه لابرا، تا ئەوه ی کۆمه لیک له هونه رمه نده پیشه نگه کان له سالی 1919 دا ئامۆزگایه کیان له ئەلمانیا دا کیل کرده وه. هاتن مشتومریان له سه ر زمانی شیوه دا کرد و هه ولیان دده ا بگه نه ئەوه ی گری کویره کانی بکه نه وه وه ده ستووریکی بو دابنن.

جا ئەگه ر ئیمه ش باسی ئەو زمانه و ئەوان مه سه لانه ده که یین، له م به رچاوخستنه دا ته نیا به بیرورای ئەو پیشه نگه مه زانه ناوه ستین، له وانیش پرۆفیسۆر ئاتان و پاشانیش هونه رمه ندان پۆل کلی و (1) کاندنسکی و (2) نووسینه کانی هاربرد رید (3) له ئینگلستان و ئەزنفان له فه ره نساو هه روه ها هی ویلنسکی و روجر فرای.

من خۆم به بیروباوه ری ئەوانه نابه ستمه وه، من له بواری ئەو بیرورایانه وه روانین و ئەزموونی تایبه تی خۆم دهرده برم،

به تايبه تيش ئايدىيالىزمى ئەوان پيشه نگانە ژىربىيژىتى
(مەنتىقى) لاواز كردبوون و نووسينه كانىانى له چوارچىويه كى
تەمومژاويدا گير كردبوو.



هونهرو سرووشت و مرؤف

ههروهك ئه و زمانه ی كه ئیستا له پیکهاتوو هكانی ددهوئین پیشان خۆی له و دیو لاسایی كردنه وهی سرووشتدا دزیبووه وه، یا به واتایه کی تر، خۆی له پشت لاسایی كردنه وهی هونه رمه ند نابوو كه واقیعی بینراوی دهرده خسته وه.

ئهم زمانه یش له لایه نی ئاههنگ و هاوسهنگییه وه، تا رادهیه کی زۆر پالی به یاسایه كانی سرووشته وه دابوو، چونكه به ههستی مرؤقه وه دهنوسی، كه ئهم ههسته یش ههزاران ساله به ئهزمونی بهر ههستییه وه پیتی راهاتوو، دیسان بهرهنجامی یاسای ئاههنگ و هاوسهنگ بوونیشه كه فیسئۆلۆژییه تی ئاده میزاد و گشت بوونه وه رتیکی زیندووی له سه ر بنیات دهنری و ته نانه ت به یاسا كانی هاوسهنگبوون و ئاههنگی ئه ستیره كانی ئاسمان و په یوه ندی ناوه خۆی ئه وانیشه وه به ستراره ته وه.

سه ره تایش له گه لیدا هاتنه وه گونجان، یا بلئین ههست و نهستی مرؤقانه ی پابه ندی ئه و یاسایانه بو، ئینجا پاشان ئاده میزاد پیتی زانین و دۆزینییه وه، لی ره دا پتوبسته ئه وه یش له بهر چاوبگرین

که جیاوازییه کی زۆر له نیتوان لیتکۆلینه وهی بنه ماکانی هونه ر و شوینکه وتنی ته واو و چوونه ژیریاری چهند یاسایه کی دیاریکراوو ئه و ئاگادارکردنه وانهدا هه یه که هه میسه (کلن) بهر له وهی دهست به باسه کانی بکا دهیدرکاندن، به وهی ترسی له وهیه قوتابیه کانی بکه ونه بهر داوی ئه کادیمیه تیکی تازه وه که بیته هۆی راگرنتی بیرو هه ستیان.

که چی ئه م ئاگادارکردنه وهیه بیهووده بوو، پیشبینیه که یشی به راست ده رچوو، وای لیتهات گه لیک هونه رمه ند به م ئه کادیمیه ته تازه یه وه به سترانه وه.

هه رچونیک بی، با ئاشنای ئه و زمانه بین که به سرووشت و یاساکانیه وه به ستراره ته وه، سه ره ستیشین له وهی به کارمان هیتنا یاخود ره تمان کرده وه.

خۆبه ستنه وهی له ئه ندازه به ده ریش به هیچ جوړیک نامانگه یه نیتته ئه وهی له وینه یه ک بگه بین یا وینه یه ک بکیشین، به لام ده شی یارمه تی ئه وه بدات قوولتر له کاری هونه ری بگه بین. که سایه تی هونه رمه ندیش له وه دایه، چۆن ئه و یاسایانه هه لده بزیری و کاره هونه ربیه که ی له سه ر بنیات ده نی، جیاوازی ئه و یاسایانه ش له هونه رمه ندیکه وه بۆیه کیککی دی جیاوازییه کی به رفه ریه، به لام له نیتوان دوو کاری هونه ریدا به رته سکتیه، که هه ردوو کیش ده سکردی هه مان هونه رمه ند بن.



پنت



وتنه (2)

با له ساده‌ترین شتی ئەم سررووشته بدوئین. پنت (خال) و نوخته‌ی‌شی پێده‌گوترئ- وه‌رگێر- یا چه‌ند- په‌له‌یه‌کی بچووک.

کئ له ئیمه پنتی‌کی له‌نیو‌مدانه دیوه که به‌ره‌به‌ره گه‌وره بووه و تا بووه‌ته پیاویک یاخود ئاز‌ه‌لێک به‌ره‌و رووته‌وه دئ. - پروانه وینه-3



وینه (3)

کئی له ئیسه لهو دلۆپانه ورد نه بوو ته وه که به سه ر مینای په نجه رده دا دینه خواری، یا پوله کوتری نه دیوه له شینایی ناسماندا دهن به چند پنتیکی رهش و تا به ته وای لیده چنه وه. یا له په نجه رده وه دهر واینه چند پنتیکی بزبو، دهر واینه ربواران که خه ربکی کویشن.

ئه مانه به شیکن له روانینه هه میسه بیه کماندا به درتژیایی روژ، دهسکه وتی هونه رمه ندیش له سه رجه می ئه و روانینه به رده و امانه ی ژیانمانه وه پیک دی.

جا کاتی ئه و هونه رمه نده پنتیک یا په لیه ک ده خاته سه ر کاغه ز، ئه و پنته یا مانایه کی هیما ییمان ده داتی، یا خود روانینیکی بیناییمان بو رهنگ ده داته وه. به لام له هه مان کاتیشدا یاسایه کی ئه ندازه ییمان بو ده سه لمینتی، فه رمانیشی به گویره ی تابلوو به لای چاکه دایه، چونکه به ریکه وت نه که وتوو ده ته جیگای خوی بو ئه وه ی بوونه وه ریک یا فورمییک دهر بیری که مانایه کی هه و آل نامیزی به خووه گرتبی.

هه رچی له ژیانیشماندا که له وینه ی هه مه چه شنه دا ده بیینین له هویشی ناوه وه مانی دا ده که یین (خزن)، هه رکه ده شیبینین سووک و ئاسان به هیما یه ک یا چه مکیکی ده به ستینه وه، وه لی ئه و هیما و چه مکانه له وانه نین بینه دی ئه گه ر ئه و پنته یا ئه و پنتانه یاسایه کی ئه ندازه یی یا ماتاتیکی له په یوه ندیان به رووبه ری لاپه ره که وه دیاری نه کردبن، ئه گه ر وا نه بیئ ئه و پنتانه ناتوانن هیچ هه ستیکی هه سانه وه مان بده نی یا مانایه کی دیاریکراومان پی رابگه یه نن له پچر پچری و یه ک ئه نواییه وه به دهر. پروانه وینه ی (4).

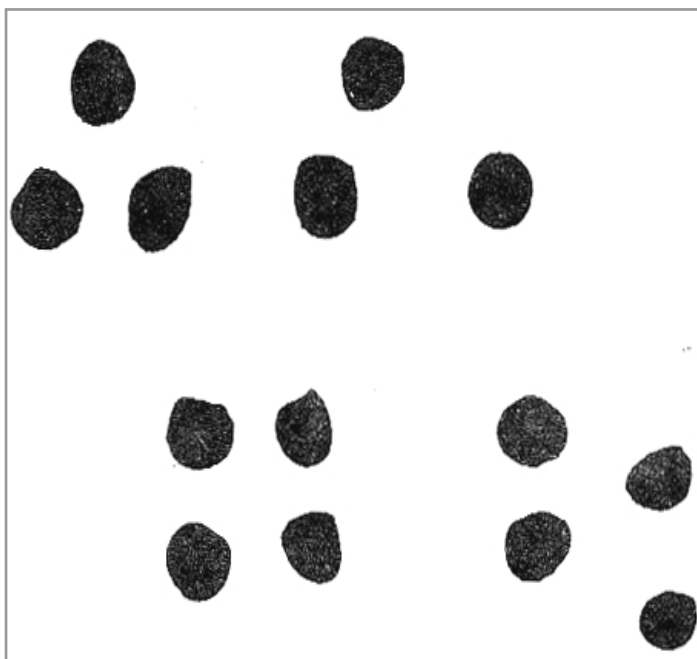

وتنه (4)



سايكۆلۆژيەتى پىنت



ۋىتە (5)

- 1- دەشى پىنت كونيىك بى- پروانە ۋىتە 2 .
- 2- دەشى پىنت قەبارەيەك بى- پروانە ۋىتە 5 .

- 3- له وانە یه رووبه پری بی.
- 4- دهشی منالیی شتیک بی.
- 5- دهگونجی ئاوابوونی شتیک بی.
- 6- یاخود چند هیزیک بیت، له ئەنجامی هیزی دیکه ی ناوهندی راونه ره وه لیك پچرا بی.
- 7- دهشی پنت مهلبه ندیك بی و چند هیزیک تیدا کۆبیتته وه، به واتا بییت به مهلبه ندی کۆکردنه وه ی رووکاری هیله کان، له م باره یدا پنت فه رمانیکی پاشقه بری* (سلبی) ده بی، ئەو هیز و رووکارانه ی ده ور و به ریشی رۆلکی پیشقه بریان (ئیحابی) ده بی بروانه وینه ی (6).
- 8- له وانە یشه پنت بی به مهلبه ندیکی پرشنگدان، لی ره دا

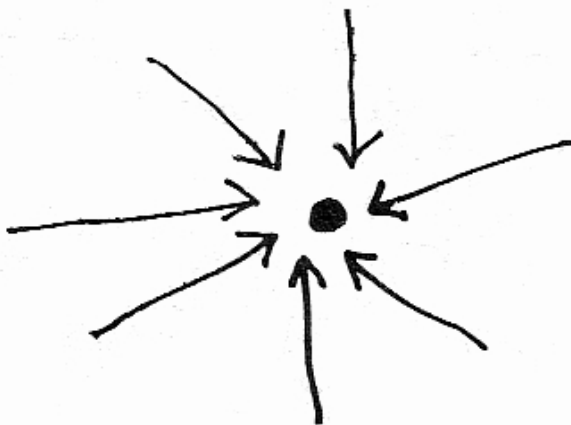

وینه 6

* (پاشقه بر به «سلبی» و پیشقه بر به «ئیحابی» به کاره ئیناوه به پیتی شوتن و لیوه شانە و یشه وه هه ندی جار نیگه تیف و پۆزه تیفم به کاره ئیناوه-وه رگێر).

به‌هایه‌کی پیششه‌بری ده‌بی، به‌لام نه‌و زه‌مین‌هی لی‌ی ده‌رده‌قولی و
هه‌روه‌ها بو‌شایی ده‌وروبه‌ری ده‌بن به‌ چند هی‌زیکی پاشقه‌بر-
پروانه وینه‌ی (7).

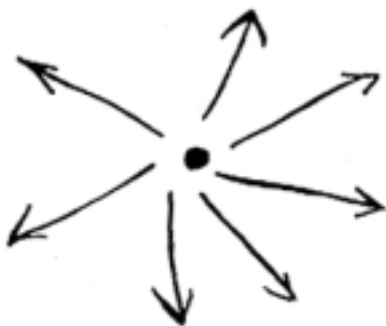

وتنه (7)
مه‌لنه‌ندی پرسنگدان
(لی‌رده‌ا پنت هی‌زیکی پاشقه‌بره)



لاکیشه و بازنه و چوارگوشه

وتمان (پنت) ده‌شی رووبه‌ریک بی یاخود منالیی شتیک، له
پاشانیش له‌وانه‌یه بازنه‌یه‌ک یا چوارگوشه یا لاکیشه‌یه‌ک بی.

چوارگۆشه

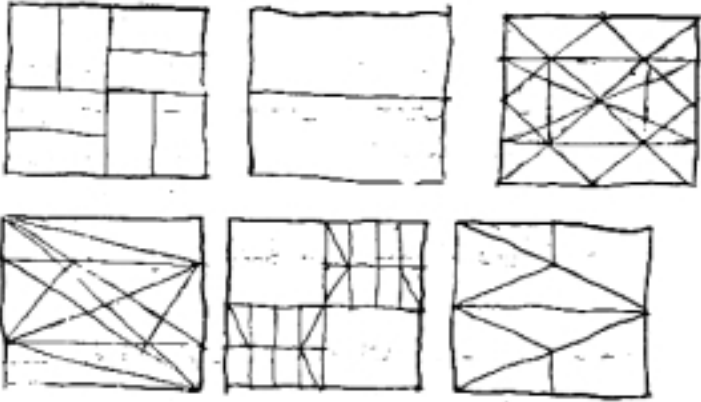

وتته (8)

زۆر جار شىۋەي جىاجىيا و ھەمەچەشن لە سروشتدا دەبينىن، لەگەڵ ئەو ھى ھەندى جار ئەو شىۋانە لەبارەي پىكھاتىيانەو بە ئالۆزى دەردەكەون، بەلام ئىمە ھەرزوو بەزوو بەھۆي فۆرمى گشتىيانەو دەتوانىن شىۋەكانىيان دىارى بكەين. ئەوجا دىين لىي دەدوئىين تا دەستنىشانى ئەو بەكەين كە تا چ رادەيەك بەدلمانە و پىي دلخۆش دەبين، ياخود چەندمان لەبەر دەبىزى و لىي دوور دەكەوينەو.

لێرەدا دەبى ھەلۆستەيەكى بۆ بكەين و لەخۆمان بپرسىن:

داخۆ شىۋەي جوان بەچى را ديارە؟

بۆ وەلامدانەو ھى ئەم پرسىيارەش كە گەللىك جار لەخۆمانى دەكەين، ئەو ھى دەوئى بگەرپىينەو سەر شتە داكراوەكانى مېشكمان.

کهواته با دهست پیبکه‌ین و له شتیکی ساکار بدوئین، با ئه و شته ساده‌یه (چوارگوشه) بی.



وتنه (9)

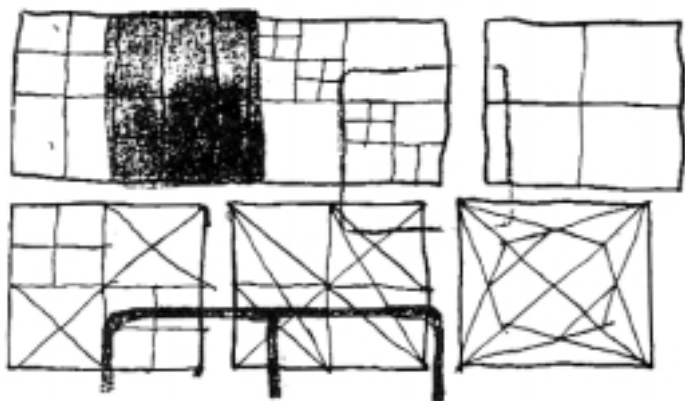

وتنه (10)

بیگومان چوارگوشه نیشانه‌ی سه‌قامگیری و ره‌خسیوییه، چونکه لایه‌کانی یه‌کسانن و گوشه‌کانیشی وه‌ستاون، چوارگوشه هم زاده‌ی بازنه‌یه و هم پیشیه‌وه‌بنده، به‌لام چه‌ندی چوارگوشه‌یه له‌گرووی (راسته‌هیل) انه.

جائگه‌رئه و په‌یوه‌ندییه هیل نامی‌زانه‌ی که‌له‌وانه‌یه وینه‌ی (8، 9، 10، 11) ی‌لی بخولق‌ینین، که‌لابخه‌ین و هه‌ردو لایشمان دریژ‌کردنه‌وه، به‌واتا چوارگوشه‌یه‌کی دیکه‌مان

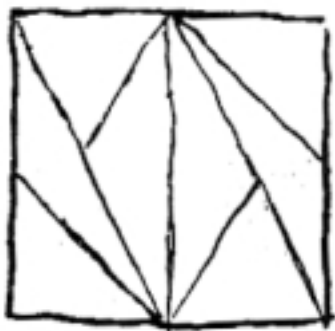

وینه (11)

له‌ته‌نیشته چوارگوشه‌که‌دانا، لاکیشه‌یه‌کی لی‌پیکدی، له‌همان کاتیشدا ده‌کری‌په‌یوه‌نده شیوه‌ی زیاتریشی لی‌په‌یدا بکه‌ین و ده‌ره‌یینین.

له‌وکاته‌دا فورمه‌که، جوانتر و ده‌وله‌مه‌ندتریش ده‌بی - بروانه وینه (12)، چونکه حه‌تمن به‌گویره‌ی په‌یوه‌ندی (به‌ش) به‌گشت) وه‌که‌رت و پارچه‌ی ده‌وله‌مه‌ندتری تیدا ده‌بی.

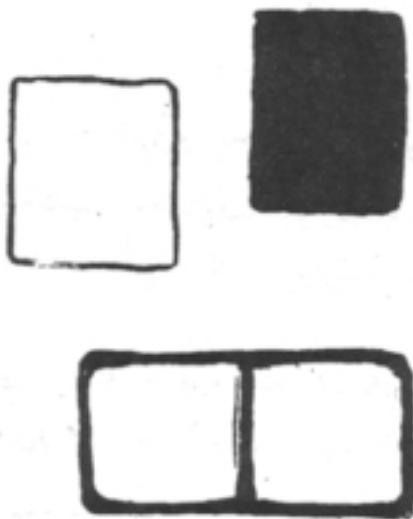

وتنه (12)

کاتیک (پانی) یش له گه لّ ده رهاورده یه کی نه ندازه یی (دریژی) دا یه کسان ده بی، وهک نیوه، یا سییه ک، یا خود چواریه ک، ئیدی ئیمه له و ریزگه ریبه دوور ده که وینه وه که له یه کسانبوونی دریژی و پانی شیوه دا په یدا بووه، به لام لاکیشه که مان راسته و خو له وینه ی دوو یا سی چوارگوشه ی ته ک یه ک دیته بهرچاو.

بازنه

بازنه یش وهک چوارگوشه، فورمیکي بنچینه ییه و سیفه تی ته و اوی خو ی هه یه، ده بی نه وه یش له بهرچاو بگرین که روو که شی ستاتیکي، ته نانه ت شیوه یشی به هو ی چیوه ی ده و روبه ریبه وه

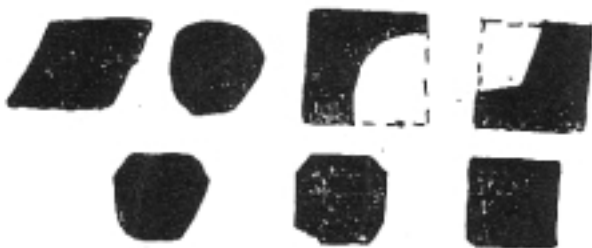

وینه (13)

کاری تیده کری. ئیمه ناتوانین بلتین، چپوه، بازنه که دیاری دهکا، چونکه ئهوی راستیییه ئهوهیه، رووبه ره کانی له بوشایی دهو روبه ری جیا دهکاته وه، ئهوه دیش له بهر ئهوهی هیللی دهروهی نرخیکی سه قامگرتووی نییه.



وینه (14)

به لکو هه میسه و امان لیده کا هه ست به جو لانه وهی بکهین، پروانه وینه (15، 16).

بازنه له پیکهاتنی ئه ندازه بییدا هه ژاره، بۆبه ئیمه له گه لپک وینه دا ده بینین که ئه گهر هونه رمه ند ناچار بوو بازنه یه ک دابنی، ته ماشا ده که ی سه باره ت به نابه روپکی شیوه یه وه ده یشکی نیته وه



وتنه (15)

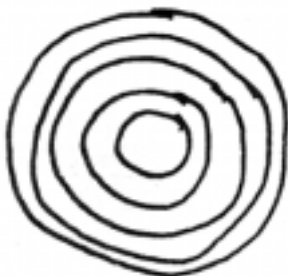

وتنه (16)



وهك ئه وهى به شىكى له پشت رووبه رىك يا خود فورمىكى دىكه ده شارىته وه، كه چى له گه ل ئه وهى رووكه شىكى هه ژارىشى هه به، به لام ده وله مهنديشه، چونكه توانستى دروست كردن و ده رهاوردنى زوره، هه ر بۆ نمونه شىوهى هيلكه يى به كىكه له ده رهاورده كانى بازنه كه نه ختيك له خوى ئالۆزتره، له بهر ئه وهى به ره نجامى گه لىك ته وه ره به - بروانه وىنه (17-18).

شىوهى هيلكه بيش له بهرچاوماندا ئاسوده ترين شىوهى بازنه بيه،

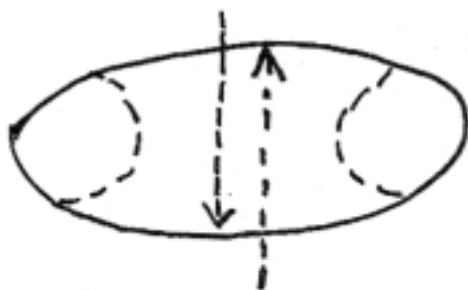

وینه (17)

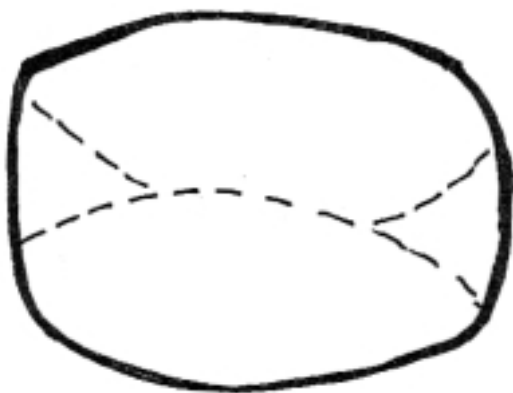

وینه (18)

چونکه له و شیوه نه اندازه ییبه به دهره که چاومان پتی راهاتووه و په یوه ندیشی پیمانوه زیتره به وهی له شیوهی نه د امیکي له شمان ده کا- پروانه وینه (19).

به کورتی شیوهی بازه یی و دهره اورده کانی بناغهی گشت بوونه وهریکي نؤرگانی زیندووی نه م بوونه، دانه وپله و بهروبووم و گول و گولاله و هیلکه شهیتانوکه، گشتیان بؤسه ر بازنه و

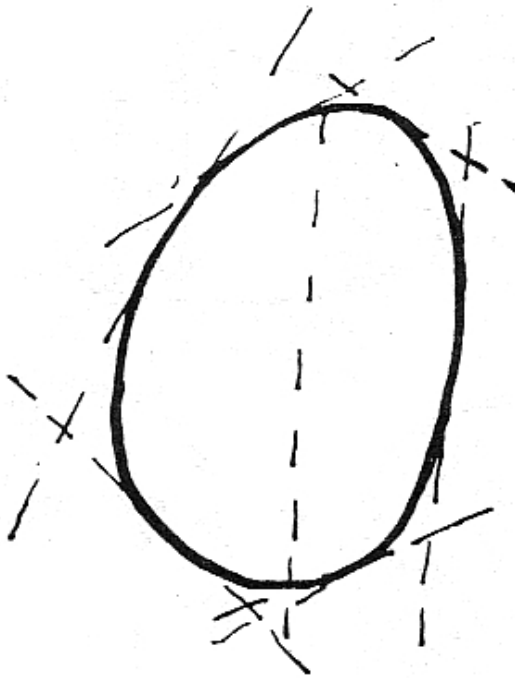

وینه (19)

دهرهاورده کانی (مشتق) دهگه پینه وه، که له وه یشدا زیاتر به خانه و ئاوله مه (جنین) و سیکسه وه مان ده به ستیته وه. پروانه وینه ی (20، 21، 22، 23، 24، 25، 26، 27).

له شیوه کانی دیکه ش زیاترمان لیخوش دیت و پیی ئاسوده ده بین، ئه وه تا به بی وه ستاندن و بی ئه وه ی سه ره تا و کوتا ییشی لیك بکه یینه وه و نیگامان به سه رچوارچی وه ی ده ره وه یدا تیده په ری - پروانه وینه (28).



وٲنه (21)



وٲنه (20)



وٲنه (23)



وٲنه (22)

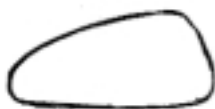

وٲنه (24)

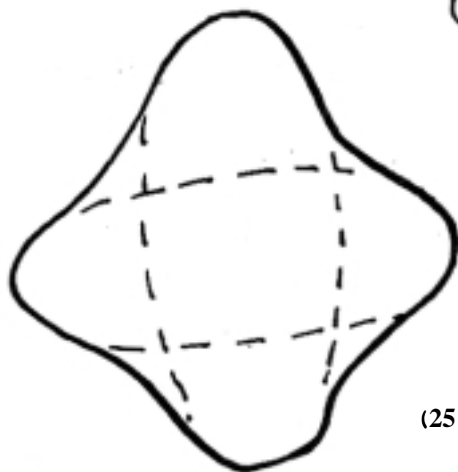

وٲنه (25)

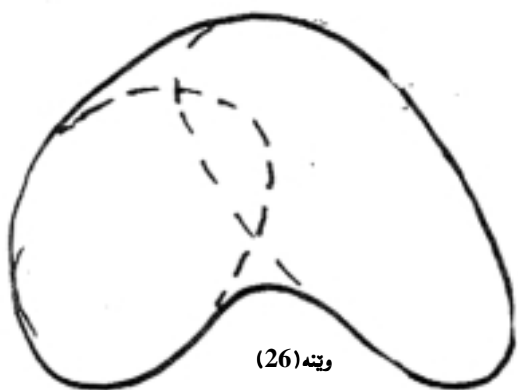

وینته (26)

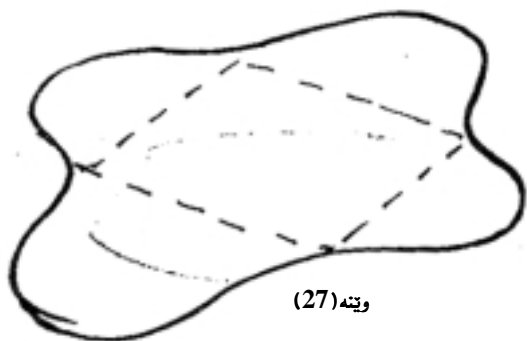

وینته (27)

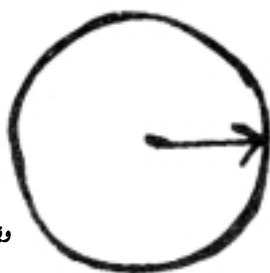

وینته (28)

لاکیشہ

ہر کاغہ زیکی وینہ و نیگار کیشان بگری لاکیشہ یہ ، چونکہ وہ کو وتمان چوارگوشہ لہ لایہ کی بہ گویرہ ی دہرہاوردہ کانسیہ وہ سنووردارہ ، لہ لایہ کی دی ئہ و پہ یوہندیانہ ی و بہ ریشمان دینئ سنووردار دہ بن ، وہ کی دی لہ لاکیشہ دا بؤ بہ کارہینانی رووبہر ، سہرہستیہ کی تہ و او مان ہہ یہ ، بہ درتیزی بی یا خود پانی ، چۆنمان بؤ بلوی یان چۆنی بابہ تہ کہ بیہ وی . کاتئ ئہ نڈاز یار تیکیش نہ خشہ ی خانوویہ ک دہ کیشئ ، ئہ گہر کون و کہ لہ بہری لاکیشہ ی تیا بہ کار بیتئ بہ ئاسانی دہ توانئ شان و شہ و کہ تیکئ پی بدا ، چونکہ :

پہ نجرہ ی لاکیشہ ، لہ چوارگوشہ زیاتر ہاوسہ نگئ بہ ہیئہ ئاسویہ کانہ وہ دہ دا ، خوئہ گہر شاید ئہ نڈاز یارہ کہ ناچار بوو چوارگوشہ یا خود شیوہ یہ کی لہ چوارگوشہ نزیک بہ کار بیتئ ، سہیر دہ کہ یں ہہ ول دہ دا ، بہ ہوی چہ نڈ ہیئیک کہ دہ یانکاتہ چہ نڈ لاکیشہ یہ ک زہقیہ کہ ی دہ مرینئ و لہ و فورمہ (کہ فورمی چوارگوشہ یہ) دووری دہ خاتہ وہ . لہ ریکخستنئ ژووریشدا خوانی لاکیشہ لہ ہی چوارگوشہ

چاکتره، چونکه ده توانین به ئاسانی وا بکهین لای درپژایی (گه وره تری) له گه ل یه کیک له چوار دیواری ژووره که ته ریب ببن. زۆریه ی هه ره زۆری کتیبانیش لاکیشه یه، ئەمه ش نه ک هه ر سوودی له هاو پێژه بووندا هه یه، به لکو له فه رمانیشدا. چونکه کتیبی لاکیشه به تایبه تیش ئەگه ر گه وره بی گرتنی ئاسانتر ده بی



وتنه (29)

ته نانه ت ئەگه ر به کراوه ییش بی. (بروانه وتنه ی (29)). دیسان نزیکترین شیوه ش که (رپژه ی زیرین Golden Section دابین ده کا لاکیشه یه، هیچ لاکیشه یه کیش نییه که پبی ئاسووده بین ئەگه ر پابه ندی ئەو رپژه یه نه بی، بروانه وتنه ی (32,31,30).

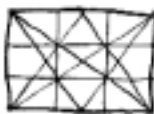
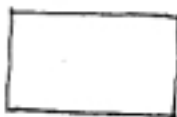

وتنه (30)

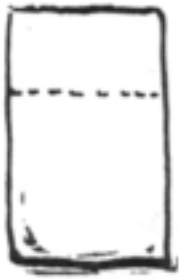

وینه (31)

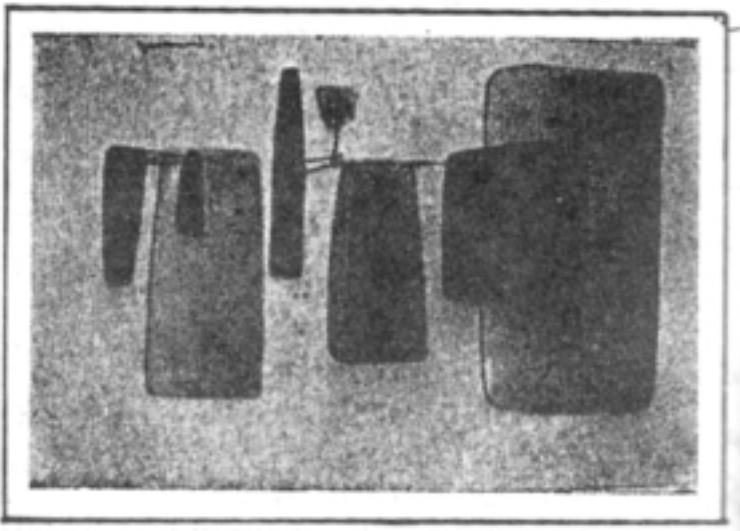

وینه (32)

وینه‌بک هونرمه‌ند هه‌ستی خۆی به‌هۆی لاکینه‌وه دره‌پروه

رِزْهَى زِیْرِن

Golden Section

که نیگارکیش دهست به وینه‌یه‌ک ده‌کا، هه‌وَلّ ده‌دا رووبه‌ره‌که بوّ
چهند رِزْه‌یه‌کی سه‌ره‌تایی دابه‌ش بکا، هه‌میشه‌ش ده‌بینین
هه‌ندی له‌و هیلا‌نه له‌گه‌لّ (لا) یه‌کی وینه‌که‌دا ته‌ریب یاخود
شاوَلّی ده‌بن.

به‌دریژایی میژووی هونه‌ر نیگارکیش‌ه‌کان له‌ دانانی هیلّی
ئاسوویی نیوه‌راستی رووبه‌ر دوورکه‌وتوونه‌ته‌وه و په‌سندیان
نه‌کردوه و خوْیان لی‌دزیوه‌ته‌وه.

ئه‌و شوینه‌ی هیلّ‌ه ئاسوویه‌که‌یشی لی‌ ده‌کی‌شری زوَر شت له
وینه‌که‌دا دیار ده‌کا، ساکارترینیان ئه‌وه‌یه، که له‌سه‌ریه‌تی
"رووبه‌ر" بکاته دوو به‌ش، ئاسمان و زه‌وی، هه‌ریه‌وپیتیه‌وه‌ش
فه‌رمانی هه‌ر به‌شیک‌ی ده‌ستنیشان ده‌کا و ئه‌م چه‌مکه‌یش دیاری
ده‌کا که وینه‌که‌ پيشانی ده‌دا.

ده‌بی سه‌رنجی ئه‌وه‌یش بده‌ین که ئه‌گه‌ر هاتوو چوارگوشه‌یه‌کمان
کرد به‌ دووبه‌شی یه‌کسان، هه‌میشه‌ به‌شه‌که‌ی سه‌ره‌وه له‌ به‌شی

خواره وه گه وره تر دهرده كه وي، ههستي ئه وه يشمان وه بهر دهنی كه بهشی سه ره وه جیی له بهشی خواره وه تهنگ كردووه. جا ئه گهر هاتوو له وه هیله ستوونی و ئاسۆییانه دواین كه رووبه ریک دابهش دهكهن، پپو بیسته باسی ریژه یا خود كه رتی زیرین Golden Section بكهین.

ئیمه به گوپرهی توانا تهقه لالا دهدهین به ههندی نه گرین بو ئه وهی خوینهر له وه دا به سه هو نه چئ كه له م یاسایه به دهر هیچ یاسایه کی تر نییه به راوردی جوانی چهند رووبه ریکمان بو بکا، ههر چهندی ئیمه دان به وه شدا ده نیین، له زۆریه ی کاره هونه رییه كاندا وینه بی یا بیناسازی، له ژیر رکیفی ئه م ریژه یه دان.

ریژه ی زیرینیش له ریژه ی (5/3 بو 8/5 بو 13/8) دا دهرناچئ، یانی ریژه ی ئه و په یوه ندییه کی كه له دهرهاورده ئه ندازه ییه ساده كاندا دوور ده كه ونه وه، بو نمونه (2/1 بو 4/2

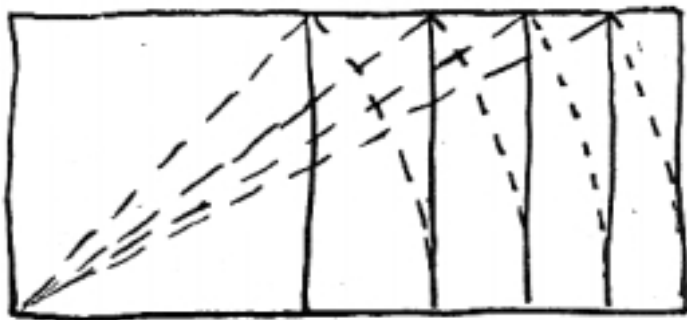

وینه (33)

بۆ 8/4 بۆ 16/8 و... تاد). پروانه وینه (33)

دیسان ریژہی زیپرین لہ شیکردنہ وہی کاری ہونہ رمہ نندہ بہ ناوبانگہ کانیشدا بہ کہ لکمان دی، لہ گہل ٹہ وہی تاکہ دہستووری نیو پھیوہندییہ یہ کخراوہ کانیش نییہ چاکتر ٹہ وہیہ توپژہر یا خود قوتابی، بہ پیتی توانا لہ ہہ موو پھیوہندییہ کانی ژبانی رۆژانہی خوردبیٹتہ وہ کہ تییان ہہ لڈہنگوی، نہک ہہر بہ تہ نیا لہ کارہ ہونہ ریہیہ نہ مرہکان و دروستکراوہ بیناسازیہ مہزنہکان رامپیتی، دہبی لہ شتہ سادہ کانی دہوروپشتمانہ وہ بدوی و لپی وردبیٹتہ وہ، وک پھیوہندی درپژی بہ پانییہ وہ، لہ زۆریہی کتیب و دہرگایان دا، ہہروہا سرنجدانی دابہ شبوونی نووسین لہ دوو تویی کتیبدا، یا ریژہی دہرگاکہ و تیگرتنی مینایہ کی لاکیشہ.

ٹہم شتانہ کہ یاسای گہورہشمان نادہنی بہ لام زہینمان روونتر دہکەن و ہیزی سرنجدانمان لہو پھیوہندیانہ دا پتر دہکەن کہ لہ پاشانیش بہ ئاسانی چپژبان لی و ہردہ گرین، ٹہمەش سہرہنجامی ستوون بوونی ہیلی شاولییہ بہ سہر ئاسوییدا، ٹہو پھیوہندیانہی ہونہ رمہندی ٹہ بستراکتی (مۆندریان) (4).

وینہ کانی لہ سہر بنیات دہنا. پروانه وینہی (34). یا ٹہو پھیوہندییہ ٹہندازییانہی دہرہاوردہی سادہیان ہہیہ و لہ کوکردنہ وہی ہندی تہ لیشہ داری دہرگایہ کی ئیسلامیی کوئدا دہردہ کہوی.

بہ قوولی تیوہرامانی شتہ سادہ کانی ژبانی رۆژانہمان، تاقہ دہروازہیہ کہ بۆ پھیوہردہ کردنی ہہستی ہونہریمان. پروانه وینہ (35) و (36).

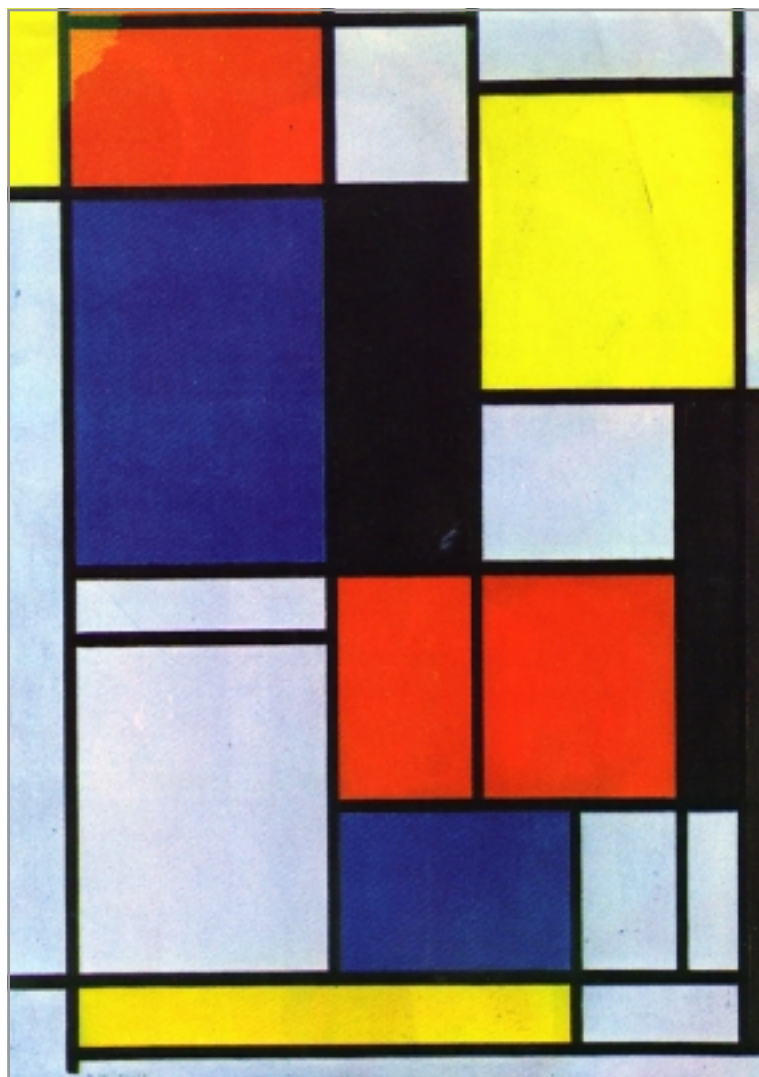

وینہ (34)

تابلویہ کی ٹہبستراکتی-ھونہرمہند پیت موندریان



چند درهختیک



وتنه (35)

کاتدرایه کی قووتی



شاندی ههنگ

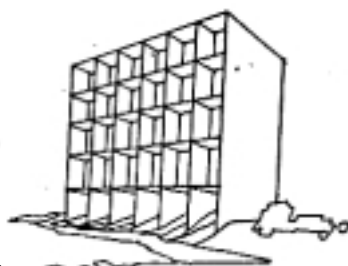

وتنه (36)

ساختمانیکي نوئ

هیلله ئاسۆیی و شاولییه کان و ستوون بوونیان

ئەو هی تاقیکردنەوێ سایکۆلۆژییەکانمان پشتی پێ دەبەستی،
هەستکردمانە بە ستوونی و ئاسۆیی - پروانە وینە (37).
هیللی ستوونی هەستی هیزی هەلکشوومان دەدات و وامان
لێدەکا هەست بە هەمان ئەو ژیان و نەشوفایە بکەین کە لە
رووکاندا دەبینین و هەست بە سەرکەشییەکان دەکەین. هیللی
ئاسۆیی سێفەتی زیندووی پتر تێدا یە. لە کاتی کادا هیللی
ئاسۆیی هەمیشە لە گەڵ پالدا نەوێ و نووستن و حەسانەوێ و
مردنەوێ پیلۆز دەکری.

کاتی دوو هیللیش لە یەکاندا دەبینین، یەکیان ستوونی و
ئەوی دی ئاسۆیی، ستوونییە کە درێژتر دیار دەبێ.
دیسان هەر هیللیکی ئاسۆیی دەگری راکشانی خاک و ئاومان
بەخەیا لدا دینی، لە گەڵ ئەم لێک بەستنەوێ شدا هیللە کە کورت
دەبیتەوێ، بەلام ئیمە کە یفمان زیاتر بە هیللی ستوونی دی،

چونکه به رهو رووی یاسای کیّشی زهوییه وه راده وهستی، سه رنجیش دهدهین له دیمه نه کانی سرووشتیشدا هیله ستونیه کان له هیله ئاسوییه کان خیراترن، دیسان هه ر به هوی هیله ستونیه کانیشه وه زیتر درک به شان ده کهین، کیّشی بیناسازیش، کیّشی هیله ستونیه کان.

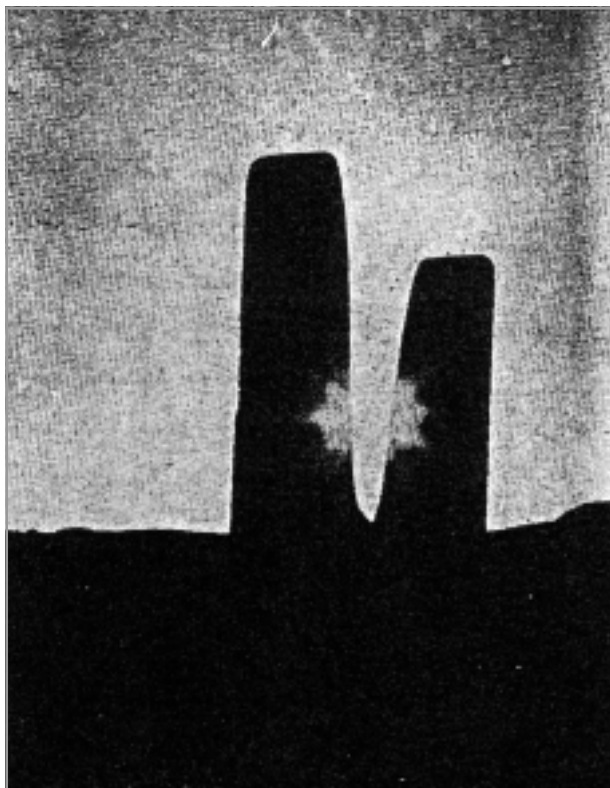

وتنه (37)

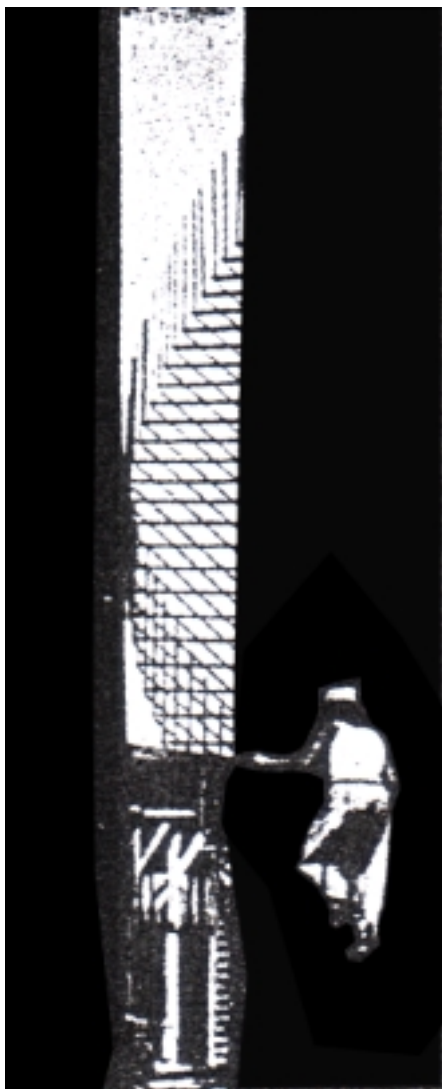

وتنه (38)

که هیلیکی ستوونی
له سه ر کاغه زیکدا
ده کیشین له ویستی
بیناسازه که زیاتره، که
ئه مه یش به درپژایی
میژوووه هه روابووه بو
گه یشتنی به
دابینکردنی
ئاره زوووه کانی، ئه ویش
ساختمانیه که بهرز
بکاته وه بی ئه وهی
گوپیداته سهنگی ماده
به کارهینراوه کان و
کیشی زهوی، پروانه
وتنه (38).

جوانی بینای ساختمانیش به‌وه به‌نده، که ئیمه تا چند هه‌ست
به هیتی ره‌گدا کوتانیبه‌وه ده‌که‌ین. پروانه وینه (39).

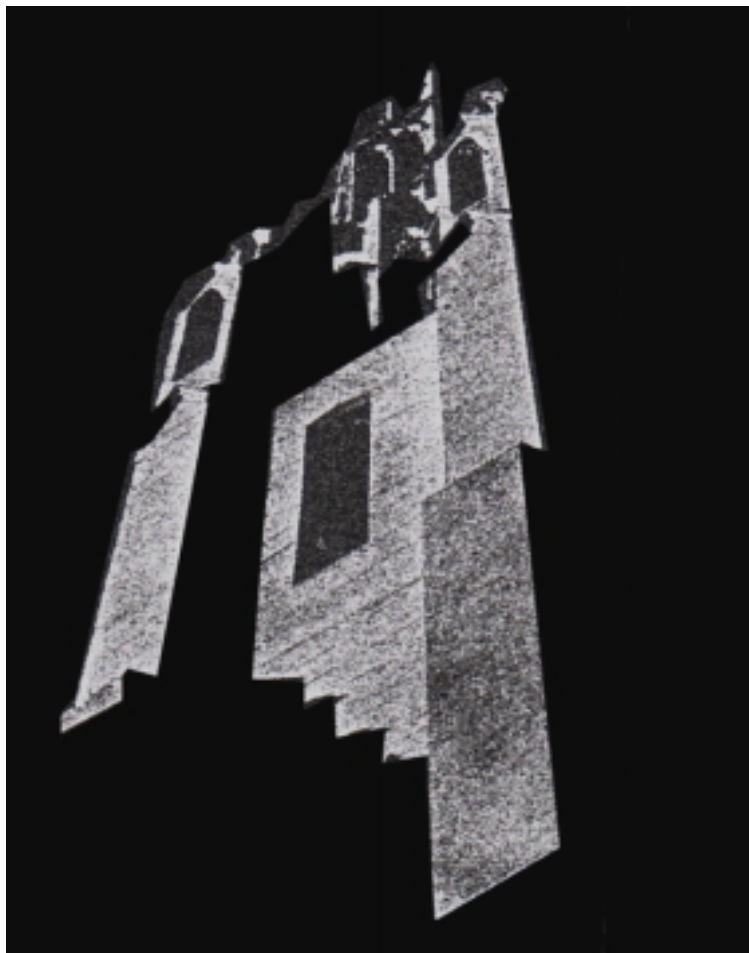

وینه (39)

بينا له ته يمانه يه کی چړی نه خشه ستوونی و ئاسو بيه کانيه وه پټک دى که يه ک له گه ل ئه وى دى ستوون دهن و به گژبه کدا ده چن ..
 ئه م هيلانه ش له گه ل چه شنيکى دیکه ی هیله ستوونيه کان جياوازن، وهک دارتیلی کاره با و ته له فون، چونکه ئه و هیلانه ئه گهر هیللی ستوونيشن و به ره و رووی هیللی (زه وى) يش راو ده ستن، به للام هه ستي ره گدا کوتانمان وه بهر ناهين، سه بارهت به ريکبوونيشيانه وه هه ست به ونبوون ناکه ين، وهک ئه و هه سته ی په له گياى په رت و بلاوى نيو پارچه زه و بيه ک وه به رمان دينى، چونکه ئه وان هیللی رووتن و هيزی مملانتيان ده به ردا نيهه. پروانه ويته ی (40).

ئه گهر به اتبايه ئه و هیلانه ويته ی شووره يه کی ريک خراوو به يه که وه به سترابووانه وه ئه و ا به به بينينيان ئاسو وده تر ده بووين، له وه ی که دارتیلی په رش و بلاوو ليک دوور بسينين، چونکه نزیکى دارتيله کان له يه کترى و پټکه وه به سترانيان ئاهه نگیکی (ئيقاعى) به رده و امان ده داتى.

وه لى ئه و ونده ش هه يه که ئه و ئاهه نکه، ئاهه نگیکی وه رس که ره، له بهر ئه وه ی يه ک هه وايه، گرنگترين شتیش که موسيqa به نيگار ده دا، ده و له مه نديى هه مه رهنگی و جوړاو جوړی هیله کان و په يوه نديان به يه کتريه وه، هیللی ئه ستور به هى باريک و هى خاو به گوږه ی هیللی پته و و هیللی توخ و په يوه ندى به هى کال و هى کورت به هى دريژه وه.

له گه ل ساکارى نه خشه ی ويته (41 و 42) سه رنج ده دهن ويته (42) له ويته (41) ده و له مه ندره، سه بارهت به وه ی هیله کاني جوړاو جوړن.

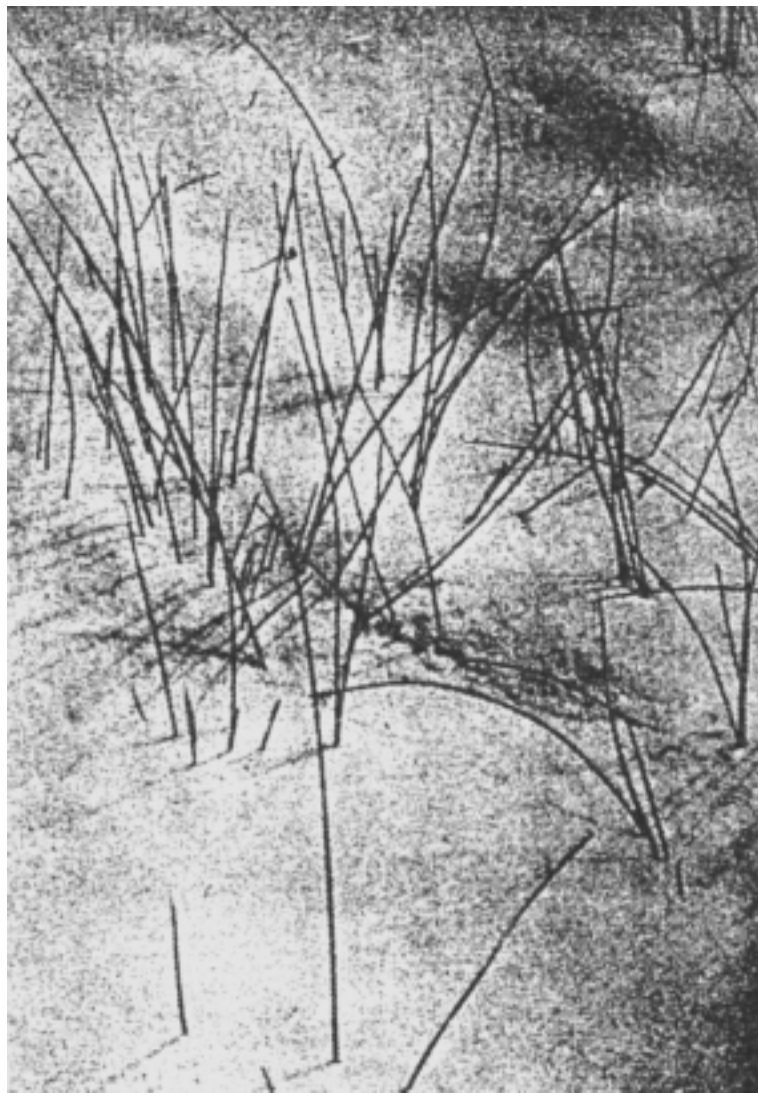

رسته (40)

ئیمه که تهماشای نیگار تیک ده که یین، نابئی چه مکی بینراوی
 تهنیا له ریگای هیله کانیه وه ببینین و باوه ری پی بکه یین، وهک
 ئه وهی دار تیلی کاره با و ته له فۆن ده بینین، به لکو پیوسته له



وتنه (41)

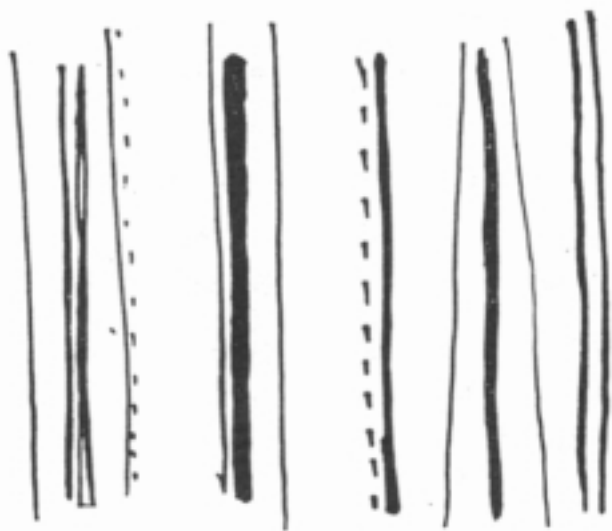

وتنه (42)

هه مانکاتیشدا ههست به بههای شیوه کاربی خودی خوشی بکه بین
 وهکو ئامرازیک له داهینانی ههیکه لیکی ئاههنگای تهبا..
 بهم جوړه ئه و خالانهی که لهم بهشه و هه موو بهشه کانی دیکه ی
 ئه م کتیبه دا باسمان لیگردوه، له و مه بهسته به دهر نییه که له
 تیروان و لیدوانی کاری هونه ری یارمه تی خوینه ر ده دا.
 نه خشه و پیکه اتنی وینه ش به ته نیا پابه ندی هیله ئه ندازه نییه
 وشکه کان نییه، که چند راهینانیکی جه بری وهکو (س=ص)
 سنوریان بو داده نئ، به لکو ئه و شتانه ش ده گریته وه که به هو ی
 پشکنین و تیروانین و لی خوردبوونه وهی به رده وام ههستیان
 پیده که بین و ههستی جوانیشمان به هو ی تاقیکردنه وه و توپزینه وه
 گه شه پیده دهین. سکیچی بهرکه مالی تابلوش ته نیا پشت به
 زانینه وه نابهستی، به لکو پشت به و ههسته ش ده بهستی که
 دهره نجامی ئه و درپژی و پانییه یه. هونه رمه ند له کاتی
 لیکولینه وهی سرووشتدا لپی خورد ده بیته وه.
 خو به ستنه وهی هونه رمه ندی دیرین به سرووشت نرخ و به هایه کی
 کلاسیکی نه مری به کاره کانی داوه، بو نمونه به های جوانی
 ههیکه له که ی وینه (43) ته نیا له و هاوسه نگبوون و جوانییه پدا
 نییه به لکو له و ههسته ناسکه دایه لوچی قوماشه شو ربووه وه که ی
 تراشیوه، که دژ به جوولانه وهی له شه هه لکشاو ده که یه. ئه وه
 ههستی ناسکی سرووشته توانیویه تی بگاته ئه وهی نا کوکی نیوان
 له شی لووسی ئافره ته که و کورنیشکی هیله ساناییه کانی که
 له زه وییه وه کیل دهنه وه و دهستی شی له ژیر لوچه نیمچه
 ریکه کانی قوماشه که بهرز کردو ته وه و نایه لی شو ر بیته وه،
 له کاتی کدا له دهستی به رده بیته وه.



وتنه (44)



وتنه (43)

جا ئه گهر بمانه وى بزانيں ههستى هونه رمه ندى دىرين تا چ راده يه ك
به سرووشت گه يشتوووه و راستگويانه دهري برپوه با سه يري ويته
(44) بكه ين، دهستىك نايه لى لوى قوماشه كه شوربيته وه،
ئىنجا بيين له گه ل لوى قوماشى هه يكه له كه ي ويته (43) ي
به راورد بكه ين.



مهودای سییه‌م

هیلتی ئاسۆیی به مهودای یه‌که‌م داده‌ندرئ، هیلتی ستونیش که له‌گه‌ڵ هیلتی ئاسۆبیدا شاول ده‌بن به مهودای دووهم. به‌لام ئه‌و هیلانیه‌ی له‌نیو وینه‌که‌دا لار ده‌بنه‌وه و قه‌واره‌یان له پنتی نه‌مانی سه‌ر ره‌وتی ئاسۆلی ده‌چنه‌وه، پیتی ده‌لێن مهودای سییه‌م - پروانه وینه (45).

له‌گه‌ڵ لیچوونه‌وه‌ی قه‌باره‌ی نیو وینه‌که‌یش، ماوه‌ و قه‌باره‌ و مملانیی نیوان رووناھی و سیبه‌ری سه‌ر (ته‌ن)ه‌ کیشراوه‌کان

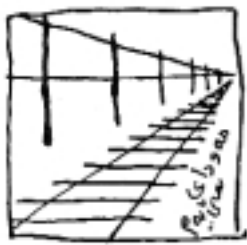
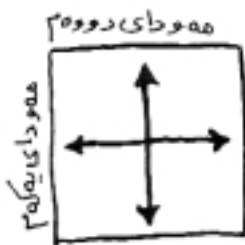

وتنه (45)

که م دهبنه وه، ههروه ها ههستکردن به (چری و کیشیش که م دهبیته وه) پروانه وینه ی (46).

فه رمان و به های مه ودای سییه م نه وهیه، په یوه ندی نیوان (کات) و (ماوه) دیاری دهکا و ده بی به پیوه ری گشتیشیان- پروانه وینه (46)، له م وینه په دا ده توانین ماوه ی کاتی و دریشی دیاری بکه ین که دالانه که برپوبه تی تا به وسه ری گوزه ره که گه یشتو وه.

سایکۆلۆژییه تی مه ودای سییه م

پله به پله له به رزییه وه بو نشیوی.

پله به پله له به هیتزییه وه بو لاوازی.

پله به پله له توندوتیژییه وه بو هیمنی.

پله به پله له قورساییه وه بو سووکی.

پله به پله له پته وییه وه بو خاوی.

پروانه وینه (46).

دهشی مه ودای سییه م ماوه یه کی ساته وه ختی بی، له وانه شه ماوه یه کی به دریشی بی یا هیتلیکی ئەندازه بی، دهشی به رده وامی بارسته یه کی رووه و ئاسۆمان بداتی، که واته ده گونجی ههستی به رده وامبوونمان به ره و نه بوون و دیماهی نه هاتن پی بدات.

یا له وانه یه ته کاندانی هیتزیک بی که به هو ی به رده وامییه وه بیته یز

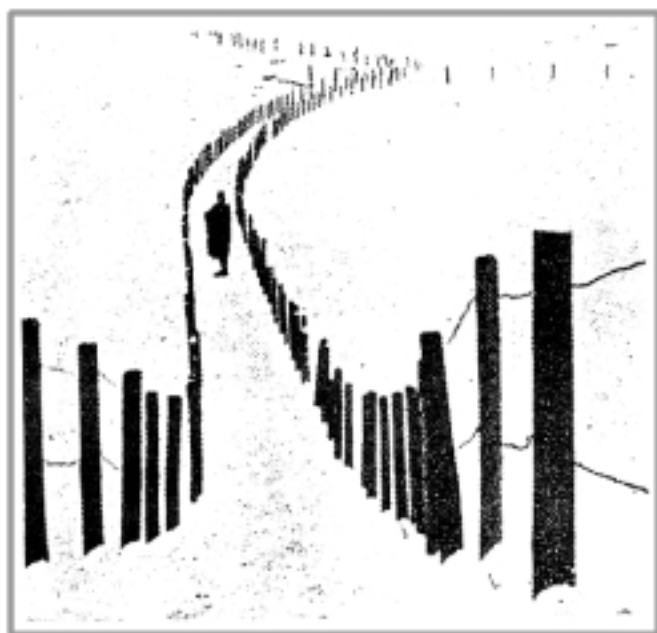

وتنه (46)

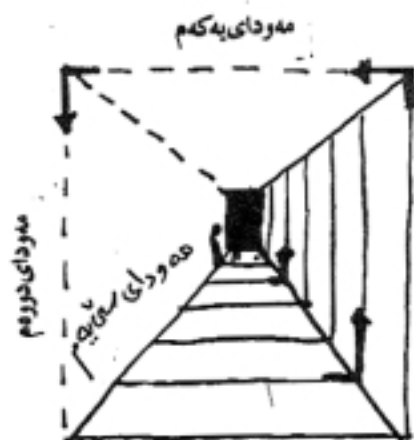

نهبستراکتی وتنه (46)

بی۔

مہودای سییہم لہوانہیہ ماوہیہک دہربیری، کہواتہ رہگہزی ئہو
مہودایہ بہواتہ کات یان ماوہ، دہگونجی لہگہل بارستہیہکی
دووردا بن بہ لایہکی مملانی، لایہکھی تربشی ئہو بارستہیہیہ
کہ لہ پیشہوہی وینہ (47) دایہ، چونکہ بارستایی و ماوہ
ہاورپڑہیہکی پیچہوانہیی پیک دین۔
ہیلہ ستونیہکانیش لہگہل ماوہدا ہر بہو چہشنہن- پروانہ

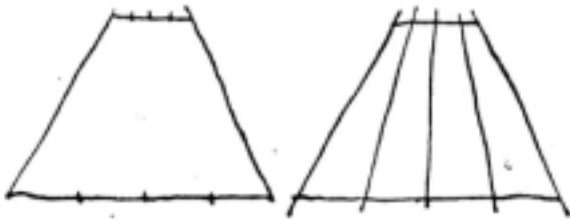

وتہ (47)

وتہ (47) و (48).

ہیلی ئاسو بہرزی و رپڑہی شتہکان دیاری دہکا- پروانہ وینہ

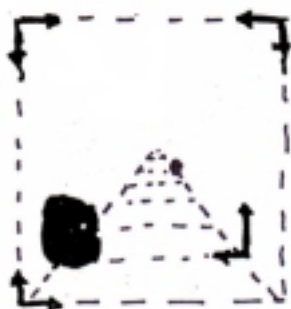

وینہ (48)

بارستہ گہورہ کھی لای دہستہ چہ پ = بہ بارستہ
بچووکہ کہ نہوی کہ لہ پاشکوی وینہ کہ دایہ ،
دہستہ راست + رہ گیزی کات و ماوہ .



وینہ (49)

ہیلی ناسنی شہ مندہ فہر

(48) و (50). بہ رزی شتہ کانیش ماوہ دیاری دہکا - پروانہ
وینہ (46) و (48) و (50).
مہوداکان لہ گہل ماوہدا ہاور پڑیہ کی پیچہ وانہ یی پیک دین ،
ہیلہ ناسویہ کانیش لہ گہل ماوہدا ہہ ربہ و جوڑن .
مہودای سیہم و ہکو حہ قیقہ تیکی دہسخہ لہ تدانی بینایی و
واقیعی کات و ماوہیہ .

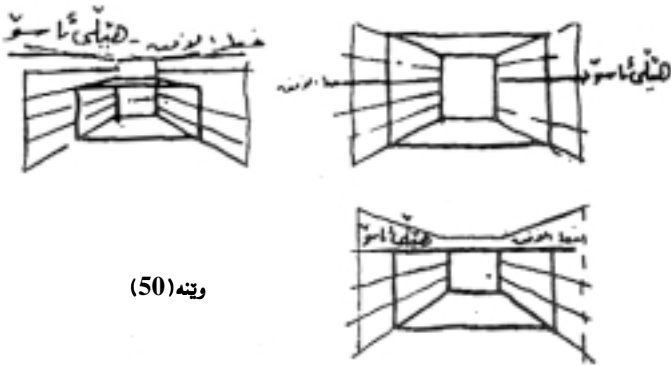

وتنه (50)

سایکۆلۆژیەتی هیل

هیل هەرگیز بۆشایی دەرنابری، پروانه وینه (51).

هیل دەربری جه مسه رانه.

هیل وهک بنکه یه که، سه ره تایه.

هیل ناکۆکانیش لیک جودا ده کاته وه، "بوون و مردن، شه و روژ".

هیل دەربری لیوارانه، (دەربری که نده لان).

هیل وهک هاوسه نگ بوونیکی سایکۆلۆژی، واته وهک هیمایه ک بو گۆرینی رهنگ "لیک کردنه وهی دوو رهنگ". یا هیمایه که،

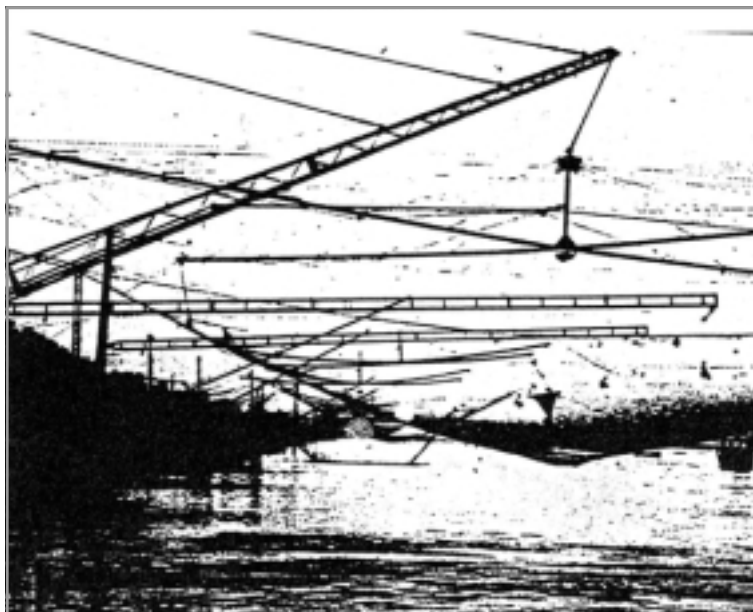

وتنه (51)

خواست و ناخواست، دیار و نادیار، بوون و نه بوون، دیماهی هاتوو و بی پایان "هیټلی ناسو" لیک ده کاتوه. هیټل رابه ری بیناییه. وهک ریژهیه کی نه اندازهیی و وهک پیناسه کردنی ساده ترین شت.

هیټل ته و او بوونی فورم Form ده چه سپینتی. هیټل ئابلوقه ی بوشایی ده دا، به و اتا بوی ده بیته چوارچیوه (روخه کانی په نجه ره).

هیټل وهک نه نجامی پالنه په ستوو ته کاندان، پروانه وینه (52) به و اتا نه نجامی شتیکه له جوولانه وه دا، یا جوولانه وه ی شتیکی



وینه (52)

- وینه (52).

هیلّ به رده و امی جوولانه وهیه به مانای رووتی جوولانه وه و
(هیلّ) به وهی له گه لّ ریچکهی جوولانه وه دا یه کسانه.

هیلّ وهک ته کاندانی وزه یه کی چالاک - وینه (52).

هیلّ وهک ده رپه رینی پنتیک - وینه (52).

ئه گهر هه موو ئه و واتا فه لسه فی و ره مزبیا نه بخه ینه لاه،
ده بینین زۆر له بنیات تراوه کانی دهستی مروّف، له رووخساردا
ناوه رپۆکیکی هیلّ ئامیزیان هه یه وه کو (ئانتینی رادیو و
ته له فزیۆن و تیلّ و تیلدر و سیمی کاره با و ژیتی ئامیّره
مۆسیقییه کان و وه کو ژیتی قانون و پیانو).

ئیمه هیلّ له هه موو شتیک، له هه موو شوینیکدا ده بینین، له

ریگه و بانان، له کارگه کاندای، له ئیستگهی شه مه نده فه ر- وینه
(49) - ته نانه ت له سه ربانی مالان وهک ته نافی جل هه ل خستن.
هه رچی چۆنیکه ده بی هیل وهک رووکاری چه ند هیزیک سه یر
بکری، که له چه ند پنتیکدا یه کتری ده برن، به گویره ی وینه که و
ئه و هیلانه ی به گوشه ی وه ستاو له سه ر یه کتر ستوون ده بن
بایه خی خویان هه یه، باریکی مات بوون و سه ره وتن پیک دینن.
به لام ئه و هیلانه ی که به وه دا ده شکینه وه وه کو بلیتی دژ به هه ر
چوارلای وینه که وه ستاون، وینه که دابه شی چه ند رووبه ریکی
لیک لادراو و به رامبه ر یه ک ده کهن، هه می شه ش له ناو
رووبه ریکی پر بوودا هه سته ی جوولانه وه مان وه به ر دینن.



هیللی چه ماوه

به ره وهی بچینه ناوباسه که وه، ده مانه وی خوینهر ئه وه بزانی که لیخورد بوونه وه و تیپرامانی سرووشت له م قسه و باسانه گرنگترن، چونکه ئیمه هیللی چه ماوه له زور شتدا ده بینین که له ژیانی رۆژانه ماندا تیی هه لده نگوین، وه کو گه لاو گولی دره ختان- وینه (53) و (54) کاسه و پهرداخ- و مناره و گومبه زی مزگه و ته کان و ساختمانه ئیسلامیه کان یا نووسین - وینه (55) چاکتر و به سوود تریش بوو ئه گهر خوینهر چاوی خووی لی راهینا بوایه و سه رنجی ئه و جیاوازییه ساکارانه ی بدابوایه که له نیوان چه ماوه یی هیلله کان و گشت شته کانی ده وروپشتی دان، که چۆن چه ماوه یی هیللی ده ره وهی مه سینیه که له گه ل هی چادانی کدا جیاوازه، پروانه وینه (56) و (57).

ئه وهی یارمه تی ئه وه شمان ده دا له هیللی چه ماوه بگه یین و ههستی پی بکه یین ئه وه یه: مرۆ قه له میک به دهسته وه بگری و هه ولبدا چه ند هیللی کی چه ماوه ی لی کجودا بکیشی.. یا زنجیری، په تی، فری بداته سه ر روویه کی سپی و له کورنیشکی چه ماوه کانه وه رامینتی که له ئاکامی ئه و فریدانه دا دروست ده بن. وینه (58) و (59) و (60).



وتنه (53)



وتنه (54)



هیتلی چهماوه له (نوسین) دا.

وینه (55)

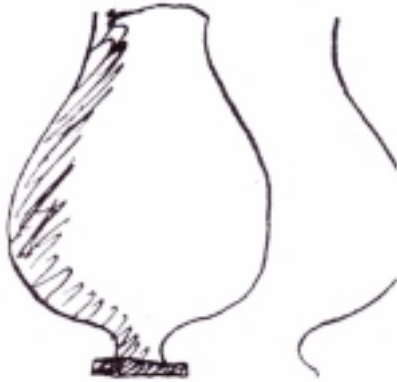

وینه (56)



وینه (57)

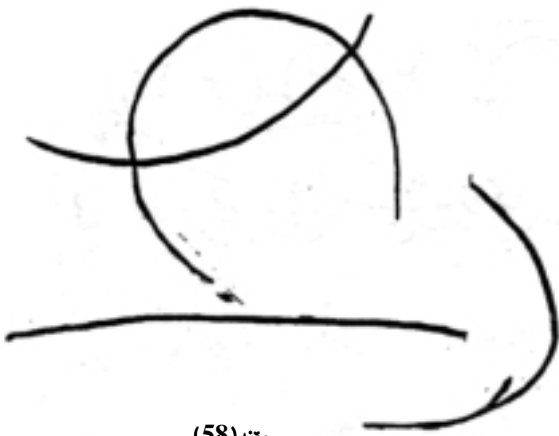

ریتنه (58)



ریتنه (59)



وتنه (60)

شیوه چهماوهکان

باشترین نمونه‌ی لیک‌کردنه‌وه‌ی چهماوه‌کان ته‌وه‌یه له سرووشتدا ده‌یبینین، بۆ نمونه: گردۆلکه لماوییه‌کان هه‌روه‌ها ئیسقان و هیلکه شه‌یتانوکه .

ئینجا مروّف بۆ په‌ره‌پیدانی روانین و حوكمه خوکاره‌کانی خۆی

لهو شتانهی سرووشت وردبیتتهوه، باشتهره لهوهی پابهندی کۆمه لێک یاسای دیاریکراو بێ. چه ماوهیش له شییوه بیناسازییهکانی مزگهوت و کلیسه کۆنهکان به چاکی دهرده کهوێ. کاتێ ئیمه باسی هیل ده کهین. راستان بێ یا چه ماوه، ههریه که و بهتهنیا، مانای ئهوه نییه لێک دا براون، چونکه ههریه کیان بایهخ و سیفته تی خۆی ههیه که وامان لیدهکا بهیهک چاو سهیربان بکهین، بههای جوانی ههریه کیکیشیان له سه ره ئهوه کهی تر بنیات نراوه. هیله راسته تیژهکان وشکه لانی و هیز و چۆلنشینی و دیهاتییه تی وهخۆ هه لده گرن. به لام که زۆر ده بن ناسازی و پچرپچری ده گه یه نن.

هیلتی چه ماوهیش واتای شیرینی و مێینه تی ده گه یه نی، به لام هیلتی چه ماوه که له راده به دهر نه رم و نۆل بێ، ئه وا ئه ویش پچر پچر دهرده کهوێ.

په ره سه نندی خه تی عه ره بیش به پیتی سه رده م و کۆمه لگا گانه وه باشته رین به لگه ی ئه مه ن، پروانه وینه (61) و (62)، وهک چهنده چه ماوه یه کی هونه ری (بارۆک)⁽⁵⁾ و (رکۆکۆ)⁽⁶⁾ ده بینین که له ئاستی پیوست دهرچوون، سه یر ده که یین وایان لیها توه نه خشه کانیان بێ هیزی نواندوه.

به کور تی جوانی نه خشه کیشان له په یوه ندی هیلتی راست به هیلتی چه ماوه وه راده ی لیک نزیک یانه وه دیت. پروانه وینه (61). ئه م دوو هیله به جوړیک پیک ده به سترینه وه، وهک پیکه وه به سترانی هیز و شووشی.

که هیلتی راستیش هیز به خۆبه وه ده گری، هیلتی چه ماوهیش له پال ریکو پیککی و شووشیه وه، نه رم و نۆلشی تیدا یه. وینه ش

چەندی لە روو پتر یان چەند رووبەریکی لە روخسار و مەودادا
 ویکچووی تێدابی، نەخشە ی وینە که بی هیتر دیتە بەرچاو، بە
 پیچە وانە وەش، چەندی رووبەرەکان لیک جیاوازی، نەخشە که
 ئەوەندە دەوڵە مەندتر دەبی.



وتنه (62)



وتنه (61)

ئاوازهکانی هیل

چاکترین سەرەتا بو تیگە یشتنی ئاوازی هیل ئەو یه پنتیک
 له بەرچاوی خۆمان بگرین که دەجوولیتە وە شوینە واری له پاش
 خۆیدا به جی دیتی، که له ئاکامی ئەمەشدا هیل لیک درێژ
 دەبیته وە.

ئا ئەم رېگايە، باشتىن رېگايەكە بۆ لىدوانى ھىلى كىشراو، ھەر بەمەشەو نرختىكى بزيو و زىندوو بە نىگارەكە دەدەين، كە ھىلەكە چۆن لار دەبىتەو و بە توندى تەكان دەدا. چۆن دەشكىتەو و پاشان راگىر دەبى تا جارىكى دى تەكان بداتەو. يا چۆن سووك بە ئەسپايى بەسەر رووى كاغەز تىدەپەرى. پروانە وىنە (63) و (64) و (65) و (66).



وینە (63)

ھىلىش لەسەر كاغەزدا چەندى جوولانەوھى تىدا زىندوو بى و ژيانى تىبا بى، ئەوا توانا و ھەستىارى و بەھرى ھونەرمەند بەدەردەخا ھەر چەندىش ھىل ھەستى بى تاقتى و سەرەتن و سارد و سىرمان و بەر بىنى، وەكو بلىتى مردوو بى، ھەرگىز ناتوانرى بىزوينرى.

لە راستىشدا بى ئەوھى بىنەر ھەستى بى بكا چاوى لەگەل ھىلەكەدا دەگەرى و پەيوەندىيەكانى دەدۆزىتەو، بەرزى و نزمى، وەستان و جوولانەوھى، تەكاندان و پىنتى راگىر بوونى.



وینہ (64) کاریکی ہونہرمہند خوان میرز



وینہ (65) نمونہی دہسکردی مندالن.

کورت و کرمانج چاو دہگہری، ئاواز و بہرزی و نزمیہ کانی
 دہدوژیتہ وہ، ئینجا بریاری تہ بایی و ناتہ بایی پیوہندیہ کان دہدا
 کہ داخو شتیک دہلئ یان ئہوہ تا لالہ.



وینته (66) «رهشہبا» دہسکردی ہونہرمہندیکی سوریالی.



وینته (67) ہیلٹیکی چالاک کہ نازادانہ ریہ دہکات.



وینته (68) نمہ ہیلٹہش بہ ہمان شتیوہ دہرواو و لوول بہدہوری خوی دا دہخوا.



وتنه (69) همان هیل، بهلام له هیلکی دیکه دهالتی.

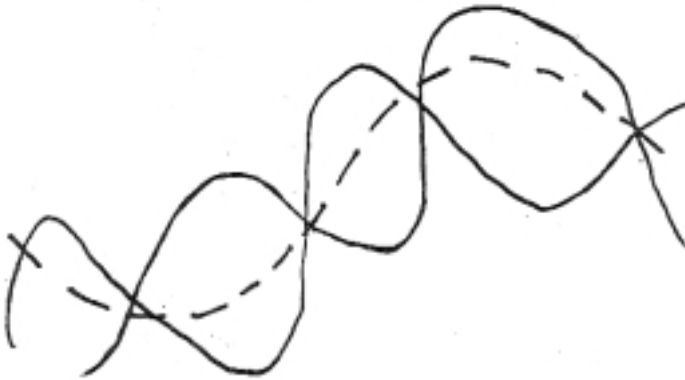

وتنه (70) دوو هیلکی ناسرهکی له تارماییه هیلکی چلاکوه دهالتی.



وتنه (71) هیلکی که ههموو سیفتهی وتنه (74) ی تیدایه، بهلام لیرهدا ههست به رووهریش دهکین.



وینه (72) لیره شدا هه مان هیتلی وینه (74) بهلام
بههژی فورمیتکی ترهوه پهیدا دهیی.

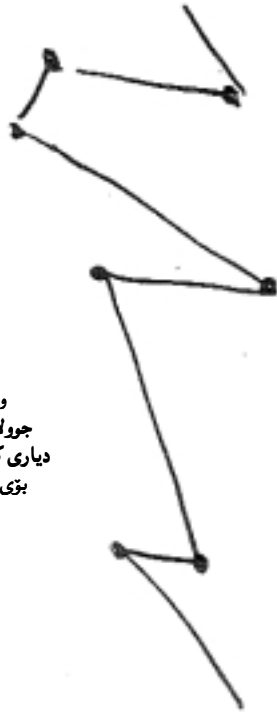

وینه (73) هیتلیکی چالاک. بهلام
جولانه وهکهی بههژی نهو پشته چه سپاوانه
دیاری کراوه، نهو پنتانه وهکو پنتی راگیر بوون
بۆی که جاریتکی تر تهکانی تیا بداتمهوه.

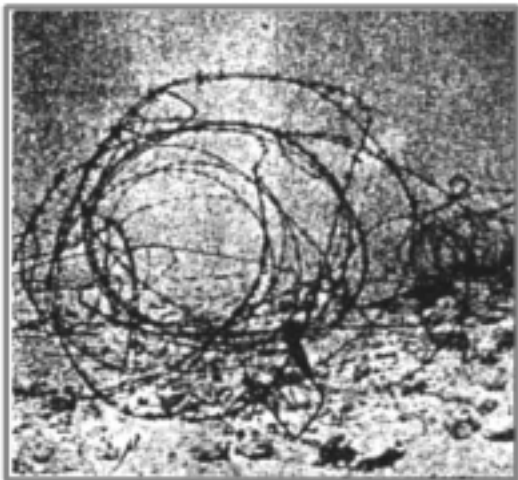

وتنه (74)

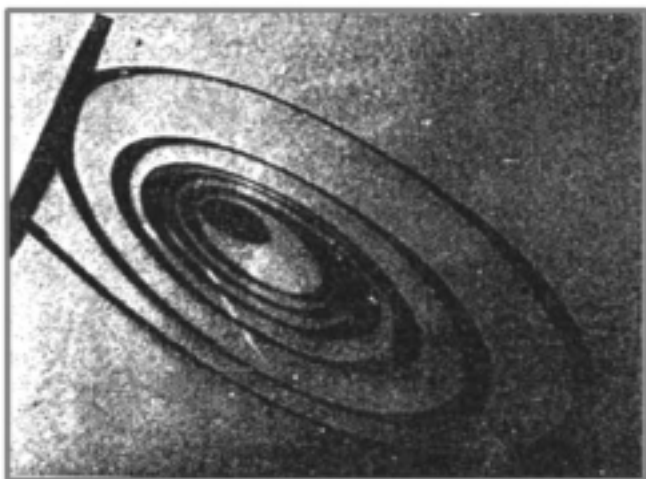

وتنه (75)



وخته (76)

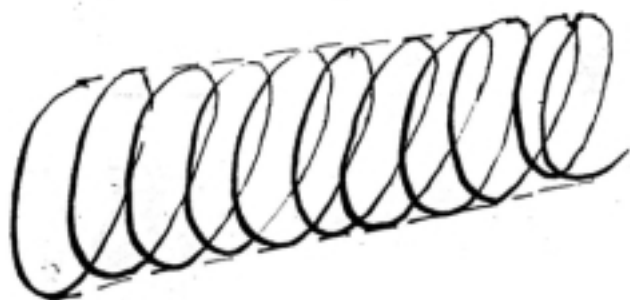

وخته (77)

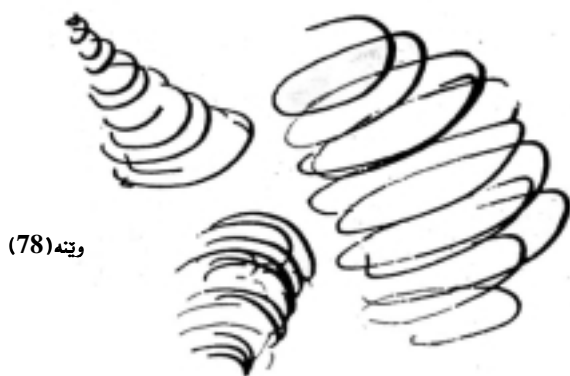

وخته (78)

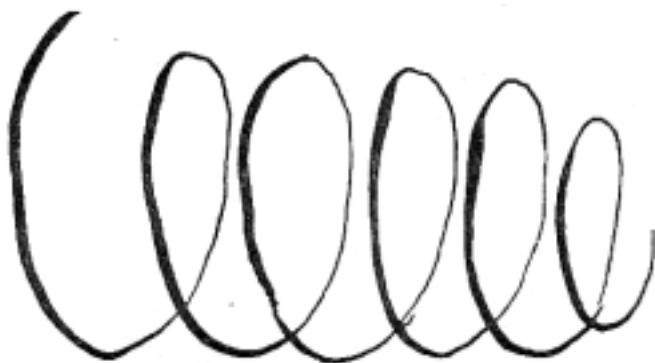

وٲنه (79) هٲتلی لول و به ٲٲٲچ هه مٲشه هه سٲی قه باره مان
وه بهر دٲٲٲی، به لام قه باره به کی ٲوش



وٲنه (80) ٲنتی راکٲرٲوون و ته کاندان،
له م باره دا ٲه که، سه ره تایش، کز تاییه.



ئاھەنگ

بەھىچ جۆر تىك لە جىيى خۆيدا نىيە ئىمە چەند ياسايەك بۆ ديارىكردى (ئاھەنگ) ى ھىل و تەبايى بەشەكانى دابنىين. چونكە ئاھەنگ لە وىنەدا پابەندى ئاھەنگى ھونەرەكانى ترەو بەپىكھاتنى گشتى فسىۆلۆژى و ئەو ئاھەنگە گشتىيەو بەندە كە بە چەشنىكى روون و ئاشكرا لە ژيانى رۆژانەماندا بەرەو روومان دەبىتەوہ.

زۆر جار بىش بى ئەوہى ھەستى پى بەكەين ياخود ھوردى بەكەينەوہ، وشەى ئاھەنگ (ئىقاع) مان بەسەر زاردا دى، بۆ نمونە بە تىپىكى ھەلپەركى دەلئىن، تىپەكە رىكىكى ئاھەنگ دەپارىزى، يان گوى بۆ ئەو ئاھەنگە رىكويپىكە رادەدەيرىن كە شەمەندەفەر تىك بە ھەموو خىرايىبەكى دەروا و پىكى دىنى. لە سەمادا سەرنج دەدەين ئەوہى ئاھەنگ رىك دەخا ئەوہ دەردەخا كە داخۆ سەماكەران يا سەماكەر لە پى بزاوتندا ئاھەنگى سەماكە رادەگرن. يان دەنگى تەپل و بانجۆكە كە بە تاوتاووى نەگۆرەوہ دىن؟

به لām له شه مه نده فه ره که دا، له ئاکامی دووباره بوونه وهی دهنگی پیچکه کانیه تی که به بهر هیله ئاسنه کان دهکه ون و به نیو بۆشایی نیوانیان ه وه دهگه نه گوئی، جا چونکه ئه و بۆشاییانه نه گوړن و له مه ودايشدا به کسانن، که واته ئه وهی ئاههنگ دیاری دهکا ئه وهیه :

مه وداي بۆشاییه کان چه سپاوه و میله ئاسنه کانیش له یه ک کانن و دریتی بۆشاییه کانیش نه گوړه و خیرایی شه مه نده فه ره که ش، وهکی دی له باری یه که مدا، ئه وهی که ئاههنگ دیاری دهکا به رههستی نه گوړی مۆسیقاژنه که یه که به شوولیک و به کاتیکی چه سپاوه له ته پله که دهدا و نایگوړی.

له مه دا ده ره که وی (ئاههنگ) له ئه نجامی دووباره بوونه وهی شتیکی دیاری کراو دایه، به چه شنیکی چه سپاوه یا خود نیمچه چه سپاوه. هه ندی جار روون و دیاره وهکو مۆسیقای سه ما، یا نه خشی قوماش و کاغه زی دیواران، زۆر جاریش وایه له و دیو پیکهاته ی گشتی کاری هونه ری دایه، وهک له سه مفۆنیادا، یا تابلۆی هونه ره ندیکی نه مر، ههستی پیده کری.

ئاههنگ له گه لیک لایه نی چالاکییه کانی مرۆقدا ده ور ده بینی، وهک وه رزش و گوړانی گوتنی به کوړال یا تیپی هاژوانی به له م، یا رویشتنی سه ربازان، هه ویر شیلانی ئافره ت.

شوفیری ئۆتۆمبیلش تیکچوونی مه کینه ی ئۆتۆمبیله که ی به هوی ناسازی ئاههنگی ئه و دهنگه ههست پیده کا که له مه کینه که وه دی، سه عات سازیش هه ره به هه مان پتودانگ ههست به نه سازی سه عات دهکا.

ئاھەنگ لە ژيانيشدا، يەك بەوی دیکە بەستراوەتەو، بۆ نمونە دەگیرنەو دەنگی مەکینە ی پاپۆریک ئاھەنگی مۆسیقای شیعی (هەوآه خوۆشەکانیان چۆن گەیاندا) ی وەبەر (براونینگ) ی شاعیر هینا.

پیکهاتنی فسیۆلۆژی جولانەو هی لەشی ئادەمیزادیش کاریکی زۆر دەکاتە سەرئاھەنگی زۆربە ی چالاکییە جوړاوجۆرهکانی، بۆ نمونە: با پیتوهری ساتەوختی هەناسەوهرگرتن و هەناسەدانەو ه بێنینهو، زۆر بە ئاسانی بۆمان دەردەکەوی کە رویشتن تەنیا بە کەلینی قاچمانەو بەند نییە بەلکو پابەندی ئەو ماوہ کاتییە ی



ویتنە (81)

ئەو ی ئاھەنگ لەم هیتلەدا دیاری دەکات، ئەو ی پەیبەندی نیوان بەرزی و نزمی ییە، و اتا ماوہ کاتیەکانن کە هەمیشە ئاھەنگ دیاری دەکەن.

نیوان هەناسە وەرگرتن و هەناسە دانەویشە . کیشی شیعیرش و سازکراوہ لەگەڵ هەست و نەستی مرۆقدا ییتەو، هەست و نەستی مرۆقییش بە هەناسەدان و پیتوهرە

کاتیبه که یه وه به نده .

ئاوازه‌ی مؤسیقاش ((ریزم rhyme)) به دریشی رسته
(فریز phrase) وه دیاری ده کری، رسته‌ش به دهوری خوی



وینه (82) لهم هیلدها نهوی ناهدنگ دیاری ده‌کا،
په‌یوهندی نیتوان پنته‌کانی راگیربوونه.

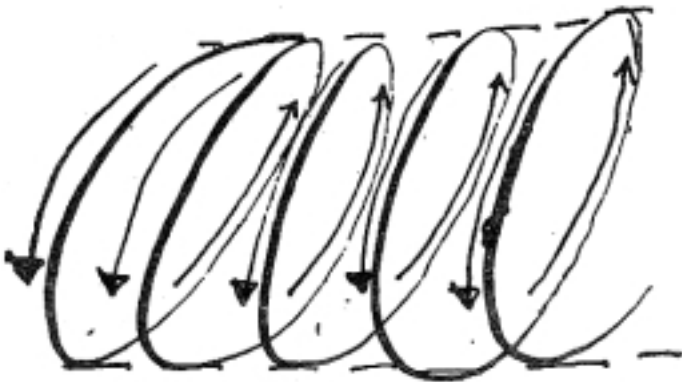

وینه (83)



ناهنگيكي ساكار



وتنه (84)

ناهنگيكي ساكارتر

به هۆي ماوهي كاتداری هه ناسه دان دیاریکراوه .
ئیمه ناتوانین داکۆکی له وه بکهین که ناهنگ چه ند پیوه ریکی
دیاریکراوی له وینه دا هه یه . به لام گومانی تیدا نییه ، هه موو
ئه مانه چ راسته و خو یا خود لابه لا په یوه ندییان به یه کتربیه وه
هه یه .

بلیخانۆف⁽⁷⁾ . پاش ئه ویش لۆقاشر⁽⁸⁾ . ئه وه یان دووپات کردۆته وه که
گرنگترین به های مرۆقایه تی له هه موو کاره هونه رییه کاندای ، به
دریژایی میژووه وه ره گه زی ناهنگ و هاوسه نگ بوونه .

ئیزنیشتاینیش⁽⁹⁾ له دوا لیکوئینه وه یدا هه ولئی داوه چه ند
یاسایه کی چه سپاو بو ناهنگ و هاوسه نگبوون له چه ند کاریکی
کلاسیکی نه مر بدۆزیتته وه .

به لام له گه ل هه موو ئه مانه شدا ، هه رچۆنی بی ئه گه ر هونه رمه ند ئه م
ته رزه یاسایانه له خوړا دانه نی ناگاته هه یچ .



گونجان

ناهنگ ده‌بیته هۆی به‌رده‌وامبوونی ته‌بایی و یه‌ک پارچه‌یی له کاری هونه‌ریدا، واتا به‌شه جیا‌جیا‌کانی پیک ده‌به‌ستیته‌وه، به‌مه‌یش یه‌کسانبوون و گونجانی ته‌واو دابین ده‌کا.

چه‌مکی گونجان له‌هه‌موو هونه‌ریکدا وه‌کو یه‌که. ئەم وته‌یه بو یه‌که‌م جار له‌مۆسیقادا به‌کاره‌ینرا، پاشانیش هونه‌ره‌کانی تر خواستیانه‌وه.

گه‌لی‌ که‌س له‌ تیکه‌یشتنی گونجانی نیو تابلۆ به‌هه‌له‌دا ده‌چن، چونکه‌ به‌نمونه‌ زۆرجار ئەم وته‌یه بو لیکدانه‌وه‌ی هارمۆنیای ره‌نگ یا ته‌بایی هیلان به‌کار دین.

ئیمه له‌وانه‌یه تابلۆیه‌ک بیه‌نین که‌ هارمۆنیای ره‌نگ و هیلای هه‌بی، به‌لام سه‌رنج ده‌ده‌ین ته‌واو نییه چونکه‌ له‌ یاسایه‌کیه‌وه که‌مه که‌ به‌ش و ره‌گه‌زه‌کانی پیکه‌وه به‌ستی و سنووریان بو دابنی، یاسایه‌ک بیه‌نیته‌ چله‌پۆیه‌ی هاوسه‌نگبوون.

ئیمه بو ئەوه‌ی بتوانین چه‌مکی وشه‌ی هارمۆنی و فه‌رمانه‌کانی

له هونهرى شيوه كاريدا ديارى بكهين، ئاسانتره ئه گهر له پيشدا قسه له سهر چه مكي هارموني نيومؤسيقادا بكهين. ئه گهر هاتو به چاكي گويمان بو پارچه مؤسيقايه كى ساكار راديرا، با بليين سه مايه ك بى، سه رنج ده دهين چه ند دهنگي ك هه ن ده گورين و رهنگاورهنگ ده بن و لك و چليان لى ده بيتته وه، ههر له ناو ئه و دهنگانه دا هه ست به دهنگيكي نه گور ده كه ين دووباره ده بيتته وه، ده گونجى دهنگى ته پلي ك بى، ئه مهش له باتى ئاههنگيه تى، به لام هه وايه كانى دى ئه گهر نه گور بن يا گوراو، ديار بن يا ناديار ئه وه ئوكتافن، ههر ئوكتافيتكيش له و ئوكتافانه ده بى له مملانييدا ته واو بى، واته (قه رار) ي ك و (جه و اب) يكي تيدا بى.

كه واته ئاههنگ ئاوازه جيا جيا كانمان، به رز بى يا نزم بو لي ك ده به ستيتته وه، به م پي ك به ستنه يشى مملاني تى به ينى رهنگ و پله ي دهنگه ويكته چوه كانمان بو ري ك ده خا. به م چه شنه:

ئاههنگ + ئه و دهنگه ويك نه چوو و لي ك دژانه = هارموني.

(هارموني) يش ده بى پابه ندى ياسايه ك بى كه ته واوى رهگه زه كانى پارچه مؤسيقا كه، له دهنگى جيا جياو، ماوه ي كاتداره وه پي ك به ستنى، تا به و (ريزم) ه بگه ين كه به رده و امبونى پارچه مؤسيقا كه ري ك بخا و مانايه كى بى بيه خشى.

له م چه ند دي ره دا ده گه ينه راستييه كى ئاشكرا و ساده، ئه و يش ئه وه يه، ههر كار يكي هونه رى كوك گونجانيك پي ك به ينى ده بى ياسايه ك كي شه ي نيوان ناكو كه كانى ناوه وه ي ري ك بخا.

له وینه شدا کیشه له ئاکامی جیاوازی رووبه ره رهش و سپییه کان و هیله ئاسۆبی و ستوونییه کانه وهیه، ههروهها هیله ئهستوور و باریکه کان و تۆخ و کال و تیژ و چهماوه کان.

به بی ئه م چهشنه یاسایهش، نه ئاوازی ده مانجوو لینی، نه له گه ل کومه له هیلیک ده گونجین، له هه مان کاتدا دانانی سنوور و مه و دای دیاریکراو بو ئه م جوړه یاسایانه هه له یه و له جیی خۆیدا نییه.



ململانی نیوان پۆزه تیف و نیگه تیف

وای لیها تووه ململانی شته ناكوكه كان بووه به راستییه ك نهك
ههر به ته نیا پیکهاتنی دهروونی و فیسسیۆلۆژیمان دهستنیشان
دهكا، بهلكو پیکهاتنی كو مه لگا و هونه ر و میژوو و تیۆره
زانستییه كانیشمان دیاری دهكا.

ئیمه نه گهر و امان دانا رووی كاغه ز لای مه ند و نیگه تیقه
له کاری داهینانی هونه ریدا، كه وایی ئه و هیله یا ئه و هیلانیه
دهیانکی شین پۆزه تیف ده بن- بروانه وینه (83) - ئه وه له
کاتی کدا وینه که له چند هیلیک پیکهاتی، به لام نه گهر چند
شیوهیه کی تلخی به خو به وه گرتبی- وه کو وینه (85) - له م
باره دا ههستی چالاکی روویه کمان وه بهر دینی به ره و پیشه وه
دهچی- بروانه وینه (86) - ئه و وهخته رووی تلخی كاغه زه که
پۆزه تیقه و ئه و هیله ی سنووریشی بو دادنه نی نیگه تیقه، چونکه
به شیکه له دیوی نیگه تیقه که، به شیکه له و بو شاییه ی ده وره ی
رووبه ری داوه.



وینه (85)



وینه (86)

هەر شیوهیه کیش له سهر رووی کاغه زدا به سی لای وینه که وه ده به ستریتته وه - وینه (87).

شیوهی سهر رووی کاغه زیش له هیچ شتیکی ژیان جیا نابیتته وه. قهوارهیه که به دهوری بۆشاییدا (هیوم) یا دهور بهر که له بۆشاییه که ی را دهورهی ده دا و ده بی به واقعی شته که، واقعیه تیش هه می شه نه و ململانیهیه که له نیوان شته که و دهور بهر به وه پهیدا بووه.

ره‌گزی سییه‌مینیش (کات) به یا مه‌ودای سییه‌م - پروانه وینه
(87) - دیتته ناویه‌وه.

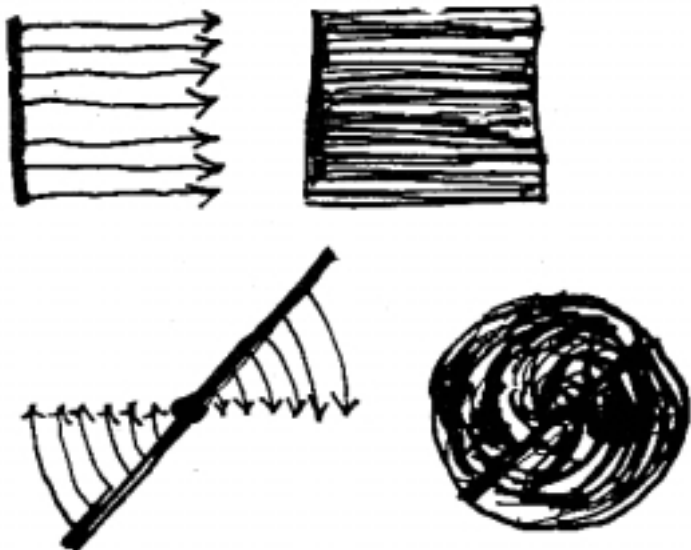

وینه (87)

سه‌نگی هونه‌رمه‌ند به‌وه‌یه، بتوانی نیگاره‌کانی پایه‌ندی
رووبه‌ره‌کانی ده‌وروشتی بکا، یان بو‌شاییه‌کان بخاته ژیر رکیتی
قه‌باره‌کانه‌وه.

له‌وانه‌یه هونه‌رمه‌ندی‌ک توانی‌بی‌تی، به‌خالیکی بچووک
بو‌شاییه‌کی گه‌وره‌داگیر بکا، یا قه‌باره‌ی زلی وا لیکردبی، له
بو‌شاییه‌کیدا ون کردبی، چی وه‌های نه‌ما بی‌ده‌وره‌ی بدا.

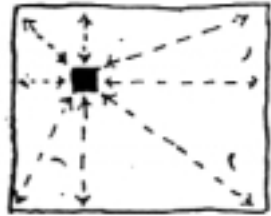
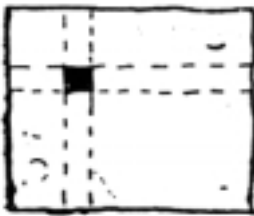

ریتہ (88)



هونه ر و سرووشت و خواستی مروّف

ئيمه نامانه وى بئين ئه وهى له و چەند لاپه رەى پيشوودا هيناومانە، بەسەر كارى هونه رى بسە پينين، زوريشى راقه لى ناكه ين و له سه رى ناروين، نه بادا خوینەر و ا تیبگا ئه وهى نووسيو مانه تيورى چه سپاو و نه گۆرن. ئيمه له وه بەدەر كه خوینەر به ره ورووى سرووشت و هونه ر و مروّف بکه ينه وه، هيچ ئامانجىكى دیکه مان نه بووه.

هونه ريش هه رچه ندى په ره بسينى و پيش بکه وى، له روانينى هه ميشه نويبووه وهى رۆژانه مان دەرناچى. به هاى كارى هونه ريش له وه وه دى كه ناکۆکان له سيسته ميکى دژواردا کۆده کاته وه، ههروه ها له ره خسينى ئه و هاوسه نگ بوونه يشه وه دى كه به ره نجامى ئه و ههسته ناسکه يه، ئاکامى ده سکه وته کانى هونه رمه ند و ژانه دريژخايه نه کانى پيشوويه تى.

بۆ نمونه تابلۆکه ي جاکسون (پۆلک) ⁽¹⁰⁾ وینه (89) - له يه ک کاتدا ره وانى ئاوه که ي وینه (90) و ويکه اته وهى تيلدره کانى وینه (91) له خو کۆده کاته وه، هه ردوو وینه که، تيلدر و ئاوه که،

ناتوانرئ به کارئکی هونهری تهواو بژمیـردرئین، چونکه نهو
ئاھهنگه بهجوش و سهمائامیزهئ نییبه که له تابلوکهئ (پولک)
دا ههیه.



وتنه (89)
هونهرمهـند
جاکسون پولک



ریتہ (90)

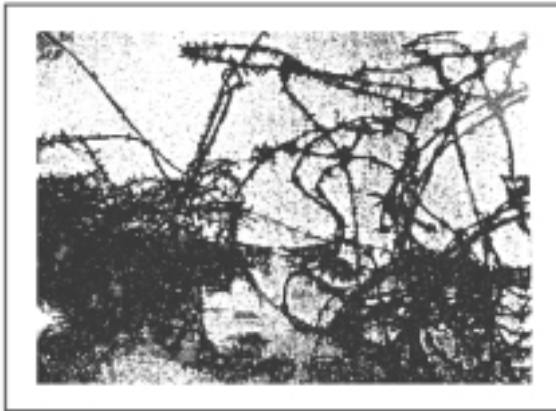

ریتہ (91)

ئەو ھیلاڭنەى مرۆپەكى سەردەمە دێرینەكانیش لەسەر دیواری ئەشكەوتیكددا ھەلى كۆلیون - وینە (92) - بەرادەپەكى زۆر لەگەڵ وینە (93) دا پێك دەچن، كە ئەتەمى ماسوولكەپەكى فرە گەورەكراوى ژێر زەرەبەینە، ھیللى ھەردوو شپۆھەكانیش دژوارپەكى بەخۆوہ گرتووہ، بەلام نیگارى كاپراى ئەشكەوت كاریكى ھونەرییە، چەندى ئەتەمى ماسوولكەكەپە كاریكى ھونەرى نییە.



وینە (92)

نیگاریكى دەسكردى ئادەمیزادى دێرین.

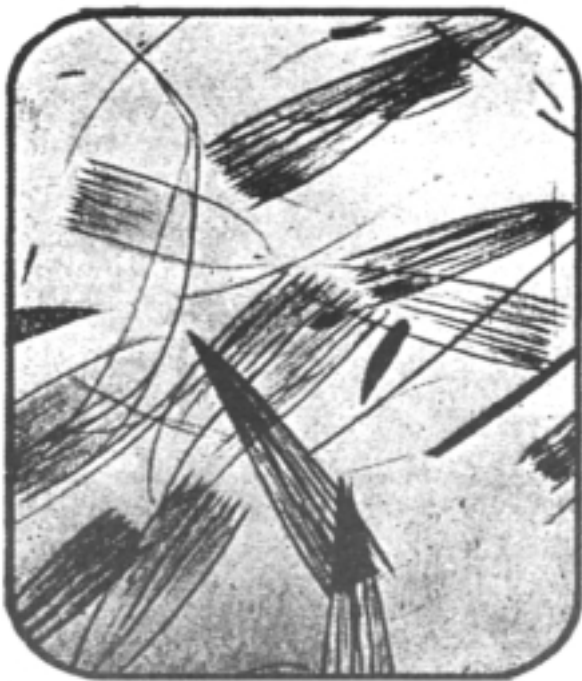

وینه (93) نه ته می ماسولکه به که به میکروسکۆب گه وره کراوه.

هیله کانی کابرای پیشین ژبانیان لی ده چکی له نه نجامی نه و جوش و خرۆشه وهیه تی که به بهرد ئاسنیک به گژ دیواری نه شکه وته که دا ده چی. نه و هیلانه روونوینی پۆزه تیئن به سه ر نه و دیواره نیگه تیقه دا. به ره لاکردنی وزه یه کی خرۆشاون وه ک سه ما کردن.

راسته هیله کانی پیکاسۆش - وینه (94) - که له چند پنتیکی راگیربوندایه ک ده برن، ده ره برین و جوولانه وهی هیل دیاری

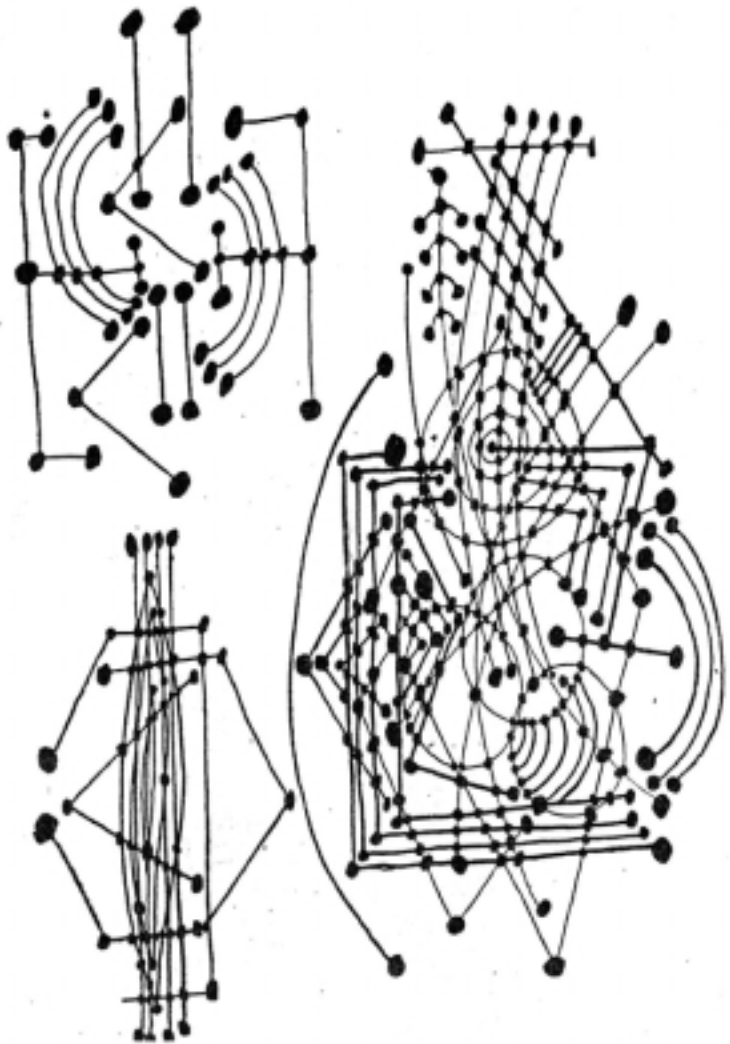

وینه (94) دهسکردی هوندرمه‌ند پیکاسو

دهكهن، به لّام ئه وهى ئه و جوانييه به ويته كه ده دا ئه و خالانهن كه له و شوينه يان داده ني هيله كاني تيا پيك ده گهن، ههروهها جوړاوجوړى خاله كانيش.

ويته كهى (پول كلن) يش - ويته (95) نهرمى و ترازانيكى وای تيدايه، به چه شنيك چى وای ناميني راسته هيله كان بشارنه وه.



ويته (95) دهسكردى هونه رهنه ند پول كلن.

به لām وینه (96) که ئه ویش ههر هی (پۆل کلێ) یه، ئه م وینه یه هیلی پیشقه بری سنوورداری له جوولانه وه دا به خووه گرتوو ه. ئاههنگ له م وینه یه دا به هو ی پنته کانی راگیر یوون و ئه و ناسازییه دروست ده بی که له تیکپه رینی هیله باریک و ئه ستووره کانه وه په یدا ده بی.

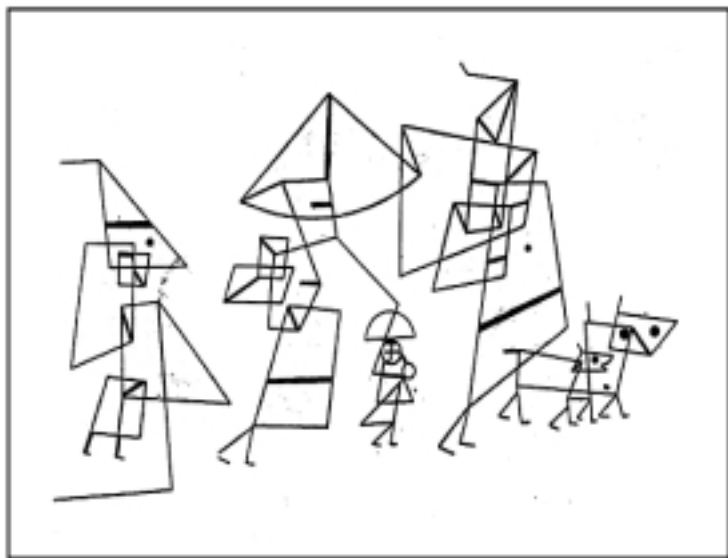

وینه (96) کارتیکی دیکه ی هونه رمه ند پۆل کلێ.

وینه که ی تریش بریتیی ه له کو مه له هیلیکی به په له کیشراوی ستوونی و ئاسۆبی خاوو و تیکپه ریو، ئه م هیلانه مه ودا ی سییه م پییک دین و ههستی زا به له مان وه بهر دین.

به لام وینه‌کهی - کالدهر- پروانه وینه (97) - پشت به و بازنامه ده‌به‌ستی که شل و خاوی زیاد له پیوستی هیله‌کانی کهم کردوته‌وه، له هه‌مان کاتدا لیکچوونیککی ته‌واویشی په‌یدا کردووه، تاکو هه‌ست به بزاف و خواربوونه‌وهی هیله‌کان بکه‌ین.

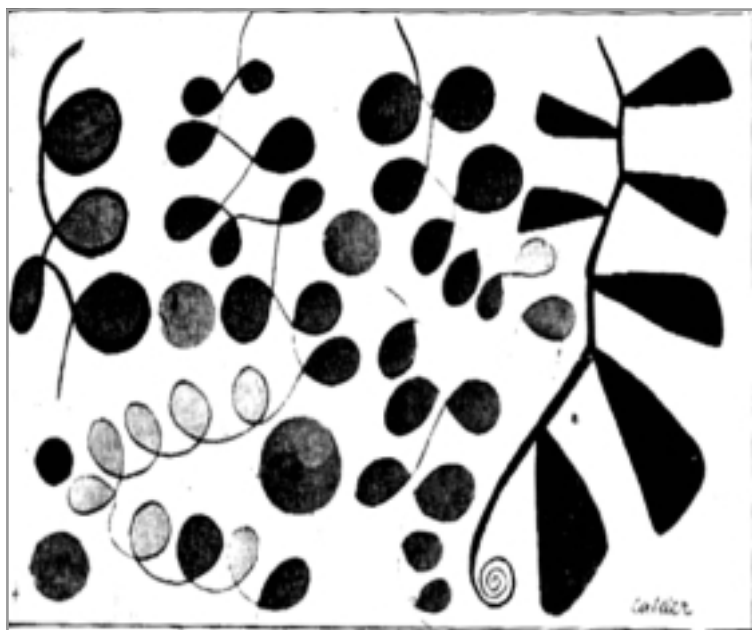

وینه (97) ده‌ستکردی هونه‌رمندی سه‌نگتراش کالدهر.

به لام ته‌و بازنامه‌ی له وینه‌گریکییه کونه‌که‌دا دیارن- وینه (98)، ته‌وانیش ته‌و که‌وانانه پیکه‌وه ده‌به‌ستن که دهم و چاو و عارده تلخه‌کهی دیاری ده‌که‌ن. ته‌و بازنامه فه‌رمانیککی مام

ناوہندی جیبہ جی دہکن و بہ گوپڑی کہوانہ کانی پشت گوئیہ وہ
چہشنہ لہرینہ وہیہ ک پیک دینن.
ہہروہا پیچہ رہوانہ کانیش کہ سنوریک بو دہم و چاوہ کہ
دادہ نین ہہر بہ و جوڑن.



وتہ (98) نیگاری سہر کاسہ یہ کی گریکی.

بهشی دووهم

جوولانهوه
له هونه رو ژياندا



وتنه (99)

مندالّ ههرکه چاو به ژيان هه لډينی و ده گریی... (غه زالی) (11)
لای وایه که:

"چاو شتی بی پایان نابینی، به لکو سیفه ته کانی تن ده بینی،
(تن) یش به چه شنی دیماهی هاتوویه ک دیتته بهرچاو. عه قلیش
دهرک به زانراوه کان دهکا، زانراویش له وه ناچتی ته و او بیی. به لئی
نه گهر نه قل سهرنجی زانیارییه له بن نه هاتوو هکانی دا، نه و نه و

بارهی که دهیگاتی به پایان دهگا، به لام هیزی به وه دهشکی
دهرک به شته له بن نه هاتوو هکانیش بکا. لیكدانه وهی ئەمهش
زۆری دهوی.

ئەگەر نمونه یه کیشته ویست له شته دیاره کانه وه وهری بگره. ئەقل
دهرک به ژماران دهکا و بی پایانی شه، نهک ههر ئەمهش به لکو
دهرک به دوو جای (دوو) و (سی) و ئەوانی دیش دهکا و به
خه یالیشدا نایی ته واو بی. ههروهها دهرک به چەند جوړه ریژهی
نیوان ژماره کان دهکاو، لیږه شدا ته واو بوونی به خه یالدا نایی،
به لکو دهزانی که شت دهزانی و زانی نیو شتی به زانی
زانی نه که یه تی. تواناشی له مباره یه وه له بن نایی.

*

چاو گه وره به بچووک دهبینی، بویه خوړ به ئەندازهی قه لغانیک و
ئەستیره کانیش به وینهی چەند لیږه یه کی پهرش و بلاوی سه
ته خته به ریکی شین دهبینی.

ئەقلیش ئەوه دهزانی که خوړ و ئەستیره کان به چەند جار له زهوی
گه وره ترن. چاو ئەستیره کان به وه ستاوی دهبینی، سیبه ریش له نیو
دهستیدا (مت) دهبینی، منداله کهش له بری خویدا مت دهبینی،
هه چه نده دهزانی که منداله که به ره و پیگه یشتن و به دهرکه وتن
هه میشه له بزاقدا یه و ئەستیره کانیش له چرکه یه کدا چەندان میل
ده بزوون.

له (مشکاة الانوار) ده. "

دەروازەییەك بۆ جوولانەوه



وتنه (100)

زستان درهختان رووت دهکاته وه و تهکاندانی چلهکانیان بهچاکی دردهکه وی
که بهگژ (بوشایی) و (کات) دا دهچن

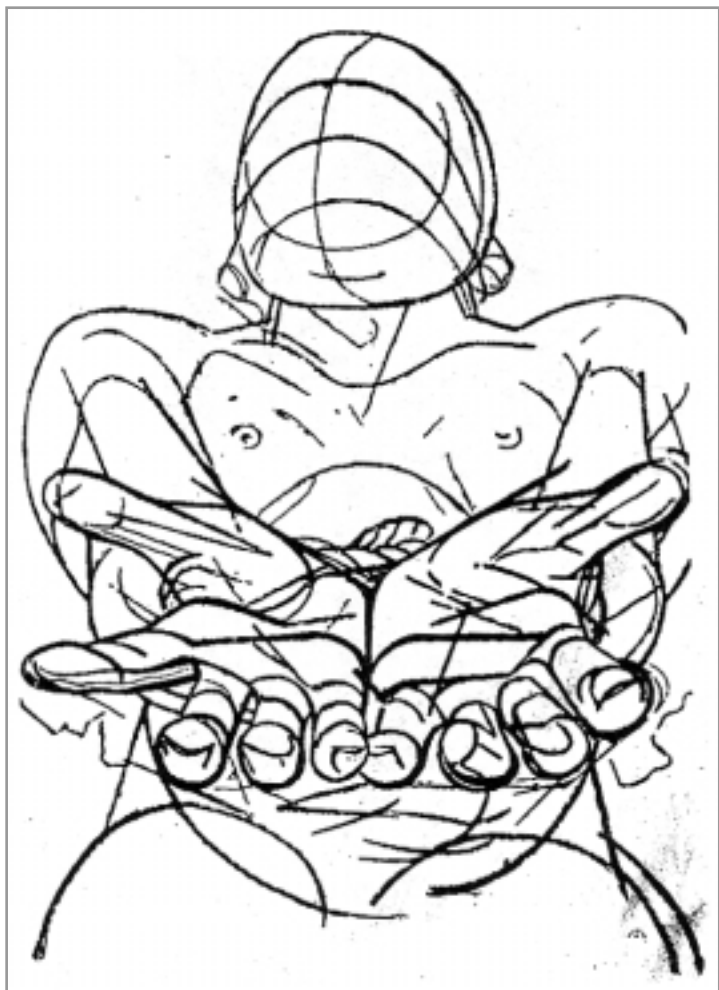

وتنه (101)

« هیتله گهرم و بهجوشه کان له یاخی بوونی سیکزاسدا ناپرتنه وه »



وتنه (102)
« تهونی جالجالزکه »

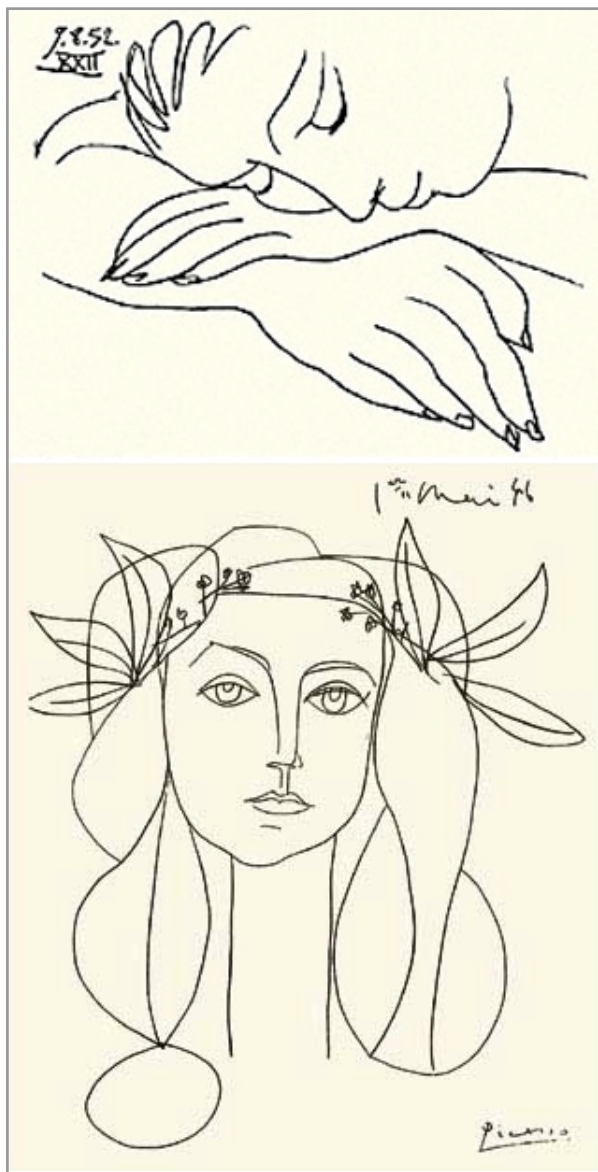

دووقده مکیتشی هوندرمه‌ند پیکاسو.

دەروازەيەك بۆ جوولانەوہ

ئەگەر جوولانەوہ بە بابەتییکی بیرکردنەوہ دابندری، دەبینین لە نیوان کەمترین و زۆرتترین، سادەترین و ئالۆزترین بۆچوونماندا جیتوہری دەکا.

نمونه لە وینە ی سادەدا: تیکچوونی سیمای مندالی لە کاتی گریبان و زەردەخەنەدا، یا وینە ی کەسی کە باز دەدا، یا خود سەماکەرێک کە سەما دەکا، یا خشۆکیک کە دەخشێ، یا کە تیریک ھەوا دەبری.

نمونه ی شیوہ ئالۆزەکانیشی: خوولانەوہ ی ئەستیرە یەک بە دەوری ئەستیرە یەکی دی، یا جوولانەوہ ی بەشەکانی کرۆنۆمەتر، یا سوورانەوہ ی مەکینە ی تۆرپین کە لە کایە یەکی مۆگناتیسیدا کار بە پەیدا دەکا، یا خود جوولانەوہ ی مەکینەکانی رۆکییت، یا جوولانەوہ ی ئەلکترۆن بە دەوری ناوکدا.

جوولانەوہ ی سیفەتیک نییە تا پۆی سەر ماددە یی و بەس. جوولانەوہ ی واتا ییش ھە یە، بۆ نمونە جوولانەوہ ی شانۆیی کە دەمانگە یە نییە ھە لۆیستیکی درامی، بزوتنەوہ ی رۆشنبیری و ھونەر لە کۆچکردن و حالیبوون و بلاوبوونەوہ ییدا، یا وەک بزوتنەوہ ی سیاسی رووت.

بزووتنه وهی ئایدیایش له ئاسۆی ئه و بابه تانه ی بوونیان له سه رنجدان و حالیبوون و به راورد و شیکردنه وه پرکردووه، سه ری باسانه .

جا چونکه له وان بابه تانه شه که به بیر سپێردراوه بۆیه لایه کی بنچینه یی له بایه خدانی رۆشنبیر و فه یله سووف و زانا و هونه رمه ندانی گرتووه .



جوولانه وه له فه لسه فه دا

فه لسه فه وا له جوولانه وه ده دو ی به وه ی بابه تیکی سه ره خۆبه و قه واره یه کی میتافیزیکی و فیزیکی هه یه .

فه لسه فه به م چه شنه له جوولانه وه ده دو ی و ره گه زه کانی شی ده کاته وه و له چه مکه کانی ورد ده بیته وه .

جوولانه وه - وه ک چه مکیکی فه لسه فی - له سه ر ئه وه ده وه ستی که له گو شه ی جیا جیا وه شی ده کریته وه .

1- له گو شه ی، جوولانه وه له شو ئینیکه وه بۆ شو ئینیکی تر و له پنتیکه وه بۆ پنتیکی دی، وه ک جوولانه وه ی ئافه ریده کانی سه ر رووی ژیان، ئه مه ش پتی ده گوتری جوولانه وه ی راگو ئسته یی یان راگواستن .

2- له گۆشه‌ی، جوولانه‌وه له روانگه‌ی چهند بارو شیتوه‌یه‌کدا وهک رووهک له ره‌وگه‌یه‌که‌وه بۆیه‌کیکی دی ده‌چی، یا وهک گۆرانی شیتوه‌کانی کاربۆن له‌وه‌ی وهک سووته‌مه‌نی به‌کار ده‌بری، یا وهک مادده‌ی خاوی قه‌له‌م ره‌ش (قه‌له‌می ره‌ساس) و یاخود له‌شیتوه‌ی ئەلماسدا ده‌بی، ئا ئە‌مه‌شه‌ چه‌مکی گۆران، یا به‌پیتی زاراوه‌ی فه‌لسه‌فه "سووری پله‌یی"، له‌ جووره‌کانی ئەم سوورپه‌یش، گۆرانی به‌سته‌له‌ک بۆ باری شلی یا گازی یاخود بوون به‌هه‌لم، یا به‌پێچه‌وانه‌وه.

3- جوولانه‌وه له‌ گۆشه‌نیگای تیروانینی شتاندا، به‌وه‌ی ئەو گۆرانکاربیانه‌ی به‌سه‌ریاندا دی ته‌نیا جوولانه‌وه‌ی سه‌ر رووی ده‌ره‌ویانه و کار ناکاته سه‌ر جه‌وه‌ه‌ریان. ئا ئە‌مه‌یه‌ بناغه‌ی بیرکردنه‌وه له‌ میتافیزیکیادا، هه‌ر ئە‌مه‌شه‌ چه‌مکی ئەو حه‌قیقه‌ته‌ مات بووه‌ی پشت هه‌موو گۆرانییک، بۆ نموونه ئە‌رستۆ وای داده‌نی که‌ گۆران و جوولانه‌وه له‌ چه‌ندیه‌تیدا که‌ مادده‌یه، گۆرانی‌شه له‌ چۆنیه‌تیدا و پیتی ده‌لی "له‌ناوچوون" دیسان گۆران له‌ بیژه‌ی چه‌ندیه‌تیشدا، ژماره‌یه.

هه‌رئه‌مه‌شه‌ نموونه‌یه‌کی ساده‌ی ئەو کۆششه‌ فه‌لسه‌فیه‌ی دوایی نه‌هاتوانه بۆ گیردانی ره‌نگ و شیتوه‌کانی جوولانه‌وه.

*

له‌ فه‌لسه‌فه‌ی تازه‌شدا که‌ به‌ ریبازیکی فه‌لسه‌فی ده‌گوتری، ریبازیکی کراوه‌یه - واته‌ ئە‌وه‌ی نه‌رمی و جوولانه‌وه‌ی تیدا،

ئەگەر ھاتو لەسەر بناغەى بىرکردنەو ھەيەكى بەرنامەبىيەو ھە لە شتان خورد بىتتەو ھە. كە ئەو ھەشى بەسەردا بشكىتتەو ھە، بىرىكى چەسپاوو دوابراو ھە، پىي دەگوترى رىبازىكى داخراو. كە لە دوایشدا لەكار دەكەوى و بەرە بەرە سات لە دوای سات تا ھەرەس دىنى.



جوولانەو ھە لە زانستدا

ئەمە باسىكى بنەرەتى و زىندوو ھە، دەشتوانىن بلىين سەرەباسى زانست، برىتییە لە لىكۆلىنەو ھە شىو ھەكانى جوولانەو ھە و ياساى بەرزى و نزمىيەكانى.

بۆ نمونە زانستى فىزىك لە جوولانەو ھە ئەلكترۆن دەدوى كە بە دەورى ناوكدا دەخولیتتەو ھە. يا لە خولگەيەك بۆ خولگەيەكى تر دەچى.

دىسان ئەو ھە لە فىزىكى شەپۆلداردا دەبينىن لىكۆلىنەو ھە جوۆرە جوولانەو ھەيەكە، واتە لەرىنەو ھە شەپۆلەكان جا چ لە شىو ھە وزەى رووناكى يا دەنگ يا گەرمى يان كارەبايى بىت.

چەندى زانستى ميكانىزمى ستاتىككىيە، لەبارىكى تىۋرى
گرىمانكارىدا دەكۆلىتتەوۋە كە لە خەيالدا نەبىت نىيە، ئەوئىش
بارى راگىربوون و نەبزووتنى تەنەكانە.

تەماشادا كەين تىرمۆدېنامىكاش تاييەتئىيە بە گواستتەوۋە،
ياخود جوولاندنەوۋە گەرمائى لە تەنىكەوۋە بۆ تەنىكى تر، يا لە
ئاستىكەوۋە بۆ ئاستىكى دىكەى جىاواز.

لەسەرجه مى ئەنجامەكانى زانستىشدا بىرى ھاوچەرخ چەمكىكى
تەواو و خرىگرەوۋە بۆ جىهان بنىات دەنى بەوۋەى جوولاندەوۋەىكى
بەردەوام و ئەزەلىيە.

بۆبە دىمانەى نيوتن لە لىكدانەوۋەى جوولاندەوۋەى گەردووندا جىيى
خۆى بۆ دىمانەى رىژەدارى (ئەنىشتائىن)⁽¹²⁾ چۆل كەرد، پاشان
ئەنىشتائىن ھەولى دا بەرەو لىكدانەوۋەىكى فراوانتر و دوورپۇتر
لە پەيوەندىيە تاييەتى و گشتىيەكاندا ھەنگاۋ بنى، ئىنجا ھات
دىمانەى (بوارى يەكخراۋى) خستە روو. بەم جۆرە مەسەلەكانى
بىرى ھاوچەرخ دەربارەى جوولاندەوۋە، مەسەلەى دوابراۋ نىن و
ھەرگىز لىكۆلىنەوۋەيان لەسەردا تەواو نايىت.

لەوانەىيە ئەو مەسەلانەى لە ھەموو مەسەلان زىاتر بىرمان
دەوروۋىتىن، جوولاندەوۋەى بىرى مەرقايەتى خۆبەتى، كە لە
روانگەيەك ياخود فەلسەفەيەكەوۋە ھەلدەقولى، تا دەگاتە ئەوۋەى
دىاردەيەكى سەروۋشتى دەردەخا، پاشان دى تىگەىشتن و
لىكدانەوۋەى ئەو دىاردەيە دەور دەكاتەوۋە.

تىگەىشتنى مەسەلەكەيش لەسەر ئەوۋە ناوەستى كە دەورەيەكى
كورت و سادەيە چونكە ئەم جۆرە دەورانە لەنىو جوولاندەوۋەى
كىشە و مەملانئىدا نەبى تەواو نابن.

نمونه‌ی نه‌مه‌ش دیارده‌ی (هیتزنبریگ) له فیزیکی نویدا، نه‌و دیارده‌یه‌ی جیاوازی بنچینه‌یی پی‌ک هینا و نه‌و نه‌نجامانه‌ی لی سه‌نگرایه‌وه که به دهوری حه‌قیقه‌تی زانیاری و لی‌کدانه‌وه‌ی زانست له ماده‌ و جوولانه‌وه‌دا ده‌خولینه‌وه.

هیتزنبریگ نه‌وه‌ی دۆزیه‌وه که: "نه‌گه‌ر خیرایی نه‌لکترۆن به وردی بی‌پوړی، نه‌وه مه‌حاله بتوانین به هه‌مان پی‌ودانگ بارسته‌که‌شی بی‌پوین، پی‌چه‌وانه‌شی هه‌ر راسته".

نه‌و کاته زانا و فه‌یله‌سووفه‌کان بوون به دوو به‌شی لی‌کدژ:

1- هه‌ندیکیان گه‌یشتنه نه‌و نه‌نجامه‌ی که مه‌حاله زانیاری و متمانه و باوه‌رپی‌کراو هه‌بی‌ت، ماده‌م زانست له هه‌موو زانیاریه‌کانی دی وردتره و به هه‌لو‌یستییکی ده‌سته‌وه‌ستان له دیاریکردنیکی ورددا.

2- نه‌وانی دی گه‌یشتنه نه‌و نه‌نجامه‌ی هه‌لو‌یستییکی گه‌شبینتر وه‌ریگرن، به‌وه‌ی زانیاری متمانه‌پی‌کراو مه‌حال نییه نه‌گه‌ر نه‌لین هه‌نگاویکی نو‌یی به‌ره‌و وردبینی هاویشتوو، بو‌یه بو نه‌وه چوون که مانای دیارده‌ی هیتزنبریگ نه‌وه‌یه، زانست وای لی‌هاتوو، توانای نه‌وه‌ی هه‌یه له نزیکترین و وردترین پی‌وه‌ر بو لادانی نیو‌چه‌ماوه‌ی جوولانه‌وه و په‌رتبوونی ری‌وه‌کانی بگات.



جوولاننه وه و کۆمهله

کیشه زانستییه کان هه موو بیرکردنه وهی مرۆفایه تی له جوولاننه وه دا ناگرنه وه، به لکو ئه و بیرکردنه وانه له گهروگرفته کۆمه لایه تی و مه سه له ئایدیۆلۆژییه کانیش رهنگ ده ده نه وه. له هه موو ئایدیۆلۆژیایه کیش زیتیر جیی مشتومر بی، تیۆری ماتریالیزمه، که بنه مای ئه م فه لسه فه یه ش جوولاننه وه یه، چونکه یاساکانی کیشه و دیالیکتیک له بنه رته دا، چه ند سیفه تیکی جوولاننه وه یی ناوخۆیه تی.

مه سه له که له قسه یه کی کۆنی (هیراکلیتس)⁽¹³⁾ هه وه ده ست پیده کا: "هه موو شتیک له گۆرانیکی به رده وام دایه، تو دوو جارن ناچیته نیو روو باریکه وه، چونکه به رده وام ئاوی ده چیته وه سه ر."

رێبازی ماتریالیزمیش، کۆمه لیک یاسا و چه مکه، نه وه لیکه داته وه که چۆن جیهان له جوولاننه وه دانابری، به م جوۆره جیهان له گۆرانیکی به رده وام دایه.

بیری ماتریالیزمی بو ئه وه ش ده چی که دیالیکتیک وه ک رێبازی بیرکردنه وه - ته نیا رێبازیکه بتوانی به راستی له جوولاننه وه بکۆلیته وه.

ئه مه ش نه ده بوو ئه گه ر ژیریژیه کی ره مه کی تیدا به کارهاتبوایه چونکه وای داده نا هه تا هه تایی حوکمه کان به چه سپاوی ده مپینه وه تاکو به ره نجامه که ی راست ده ریچی.

له کۆمه‌لێشدا وه‌کو له سرووشتیش هه‌روایه‌، جوولانه‌وه سه‌ری باسه‌کانه‌، مادده‌ش جوولانه‌وه‌ی له‌نیۆ دایه‌، زانسته‌کانی سرووشتیش به‌بێ تیگه‌یشتنی ئه‌و جوولانه‌وه‌یه ناتوانن لێی بکۆلنه‌وه‌.

کۆمه‌لێش له‌ بواری جوولانه‌وه‌دا نه‌بێ، نه‌ ده‌توانین تێی بگه‌ین نه‌ ئه‌وه‌ش ده‌چێته‌ خه‌یال، کۆمه‌لگایه‌کی وه‌ستاو هه‌یه‌، ته‌نانه‌ت له‌و کۆمه‌لگایانه‌شدا که‌ تا راده‌یه‌کی زۆر خاون، ئه‌گه‌ر به‌ وردی سه‌یر بکری به‌لگه‌ و دیمه‌نی هه‌مه‌جوۆری له‌ گۆران و جوولانه‌وه تێدا ده‌بینری، بۆ نمونه‌ گوێزرانه‌وه‌ی که‌لتوور و داب و نه‌رینه‌کان له‌ نه‌وه‌یه‌که‌وه‌ بۆ نه‌وه‌یه‌کی دی و ئه‌و گۆرانکارییانه‌ی به‌ دوایاندا دێن و ئه‌وانه‌ی ده‌خرینه‌ سه‌ری.



جوولانهوه و کات

دهتوانین بلیین جوولانهوه به گویرهی کات دوو رووکاری ههیه: رووکاری یه کهم: جوولانهوه بهوهی بریتییه له گێرانهوهی کاتی رابوردوو یا کاتی ونبوو، واته گرتنی جوولانهوه له رابوردوویدا، ئا ئه مه شه کاری ههردوو زانست؛ میژوو و ئارکیۆلۆژی.

رووکاری دووهم: تیپرامانی کاتی ئایندهیه، واته ههولدان بۆ دهست به سهراگرتنی جوولانهوه له ئایندهدا، ئه و زانستانه ی بایه خ بهم رووکاره دهدهن، زانستی سیاسهت و نهخشه دانانن، بهلام لیته دا کات به مانا عاده تییبه باوه که ی ده می نیت ه وه که له هاتنی شه و و رۆژ و دابه شبوونیان بۆ بیست و چوار سه عاته وه هاتووه.

رۆژگاری ئاساییش له جوولانهوهی (شوین) هوه به دهر چیتر نییه، هه ر ئه ستیره یه کی گهردوونیش کاتیکی تاییهت به خو ی هه یه، ئه وه تا زهوی به دهوری خو ی له بهر خو ردا ده وره یه ک ده خو لیت ه وه، که ئه مه ش رۆژه، خو ئه گه ر زهوی نه جوولا بوا یه وه هه ستمان به وهرچه رخان نه ده کرد و مانای (کات) یش په یدا نه ده بوو.

سه ره رای ئه وه ش، کات مانایه کی دهروونیشی هه یه. کاتی دهروونی به کاتی رێژه ییه وه به نده و به خیرایی جوولانهوه ی شت و بیرکردنه وه و یادگار و به رزی و نزمیانه وه پێوانه ده کری، به جو ریک هه ست به کاتکردن و تیپه ربوونی به پیتی جیاوازی هه لومه رج و راده ی پێخو شبوون و تیگه یشتنی مه رجه کان ییه وه ده گو رپیت.

نمونه ی باوی ئه وه ش ئه و جیاوازییه یه له هه ست به کاتکردندا، کاتی له گه ل ده ستگیرانه که تدا دانیشتنووی یا خود له به رده م

موحه قیقیکدا. به ته بیعه تی حالیش ره گزی ئالۆز و گریچن دینه ناو کاتی دهروونییه وه، که هه روا به و ساده بیه تیی ناگهین. چونکه (کات)ی دهروونی پیکهاتهیه کی خودییه و له سه ر ئاههنگی تاکه که سه وه وه ستاوه که کاری دهرووبه ر و تاقیکردنه وهی هه مه جوۆر و بیره وه ری و راده ی به ره و پیشچوونی گه شه سه ندنی هو شیاری دینه سه ر و به ره به ره له پیکهاتوویه کی ساکاره وه به ره و پیکهاتهیه کی ئاویتته ده چی.

(کاتی دهروونی)یش یاسای راده ی ئه و په ری یاسای، سه رووشتی (یا ئاسایی) به سه ر ده سه پی. له وه ختی ئاساییدا کات به گوۆرانی خیرایی، جوولانه وه ده گوۆری. راده ی ئه و په ریشی ئه وه یه بگاته راده ی خیرایی رووناھی، که ئه مه ش ئه وه ندی ئیمه بیزانین - مه حاله - به وه ش لیبی ره ت ده کا. کاتی جوولانه وه ی هه ر ته نیک، یا هه ر شتیک ده گاته خیرایی رووناھی ده رحال ده بیته رووناکییه کی رووت.

له کاتی دهروونی شدا، هه ندی راده ی دیاریکراو هه یه، کارتیکردنی تیا روونادا وه کو ئیمه بو ی ده چین، بو نمونه توندی دهنگ له له رینه وه یه کی دیاریکراوه وه زیاتر بی، له بواری بیستن ده چیته ده ره وه. تینی ئیشیش، گیلی لی پهیدا ده بی و له هه ستپیکردن دای ده بری، یا ئاده مزاد له باری هو ش دروستیدا ده باته ده ره وه.

کات لای که سیکی داماو یا که سی که دوو چاری وه ریبوون ده بی جیایه له گه ل کاتی ئه و که سه ی خه ریکی چالاکی و رابواردنی خو یه تی.

ئه م جیاوازییه چلۆنایه تییه له کاتی دهروونی هونه رمه ندیشه وه

نزیکه، به جوړیک ته و باره خودییه له سهر ټاکاری خوږدا
 وهستاوه، ده بې به هوی گورپنی ټاهه نکه هونه ریه که. نه و
 پیکهاته یا نه و کونجوکاو ییه ده بې به چه شنه داهینانیک، کات و
 شوین له یه ک کاتدا ده داته به ری!
 بهم جوړه هونه رمه ند ده بې به به شیک له قه واره ی نهر و هه میسه
 له بره وی میژوو. له م داهینانه شدا کات سیفه تی شوین و
 شوینیش سیفه تی کات وهرده گری.



جوولانه وه له هونه ردا

مروث جوولانه وه ټامیرییه کان داده هینی و دروستی ده کا و
 ده ستیشی به سه ردا ده گری و بو سوودی خو ی ژیرده ستیان ده کا.
 نه مه ش له گه ل جوولانه وه ی ناو نه ستیره کاند ا جیا وازه، نه م
 جوولانه وه یه، جوولانه وه یه کی مه لبه ندی راونهره و ټاهه نگی
 تایبه ت به خو ی هه یه و له یه کیه تیه کی ټاهه نگا ویدا پابه ندی
 نه ستیره ی دیکه یه و ټاده میزاد ده ستی به سه ردا ناشکین، له گه ل
 نه وه شدا له ژیر رکیفیه وه یه و به هه موو توانا یشیه وه هه ول ده دا
 خو ی له یاسا کانیه وه رزگار بکا، هیچ ریگایه کیش بو نه و

مه بهسته نییه، تیگه یشتنی نه بی، پاشانیش به کارخستنی تیگه یشتنه که ی.

له جوولانه وه همه جوره کانی ژبانیش، ته ریب بوون و په یوه ستن و چونه وه پال یه ک و هاوکیشه ههن، واته به کورت کردنه وه ئاهه نگ و یاساکان چۆنییه تی نزیکیشیان له نیوان خویمان و چه مک و مانای جوولانه وه ی نیو هونه ر لیبره دایه.

هاوسه نگبوونی ته و اویش که باریکه له گونجان و هاوکیشه بوون که ئه ویش باریکی له نگه رگرتنه و له سه ر جوولانه وه یه کی به رده و امدا، له ئه نجامی لیكدانی ناكوکه كان و هاوکیشه بوونی رووکاره کانییه وه بنیات نراوه.

ئهم چه شنه هاوسه نگبوون و گونجانه ش له توانادا نییه له جیهانیکی ماددی همه شنه له بره ودا بیته دست.

ئهم گونجانه بو یه هیه له کاری هونه ریدا به دست بی چونکه کاری هونه ری هاوسه نگ بوونیک کی کات بره، داهینانیک کی ره خساوه و جوولانه وه ی بی پایانی ژبانی تیدایه.

که واته جوولانه وه له کاری هونه ریدا پابه ندی یاسایه کی چه سپاوه، یاسایه که به یاساکانی ژبانه وه به نده، هه موو هونه رمه ندیک کی ره سه ن و داهینه ر ده توانی ئهم یاسایه بدوزیتته وه و دایبرپرتی و ده ری بخا.

که هونه رمه ندیش بیرۆکه یه کی ده بی و ده سه لاتی به سه ردا ده شکنی، له مه شدا به ده وری خو ی به هو ی دانانی له چوارچیوه ی یاسایه که وه ده ستی به سه ردا ده گری، ئیتر چی وه های پی ناچی به ره مه میک ده نووسیتته وه یا تابلۆبه کی گه وره دروست ده کا یا سه مفونیایه ک..

ئەم جوۆره كارە ھونەريانە كە لە پيڤكھاتنياندا ئالۆزن زۆر نابا دەبن بە رووي ليڤكدانەوھي ياخستنه پرووي ئەو بيروۆكەيە ، يا ئەو ياسايە . كارەكانيش ھەندەي نابا ھەر لە خو باندا دەبن بە خوايشتيك لە لايەن ھونەرمەندەوھ بەھۆي ئەو بيروۆكەيە يا ئەو ياسايەي تيبدايە ، جا لەگەل ئەوھي دارشتني كارە ھونەرييەكە ئەوھي بوۆدەر دەخا كە بە سەريدا زالە . بەلام ھەميشە لەبەردەم ھبزي ئەو ياسا بي پايانانەوھ ھەست بە بي دەسەلاتي خو دي دەكا . كەواتە بلبي بو مان ھەبي بلين ميژووي مرؤف كە بە ميژووي ئايدا و ھونەر ديار بكاراوە - لە ميژووي حەقيقەتي موتلەق بەدەر نييە - ئەم قسەيەش لە قسەكەي (ئاندرى ژيد)⁽¹⁴⁾ نزىك دەبيتەوھ كە دەلي : "ميژووي ئادەمیزاد ، ميژووي حەقيقەتە موتلەقەكانە ."



سايگۆلۆژيەتى جوولانەوہ

* جوولانەوہ ژيان دېنيته كايى و دەريشى دەپرى، ھەرودھا بەردەوام بوونيشە بۆى.

* جوولانەوہ خۆى نوى دەكاتەوہ و لە نوپيشەوہ دەست پيدەكا.

* جوولانەوہ خۆى لە سەرچاوەيەكەوہ ھەلدېنجى، ھەندى جارېش خۆى و سەرچاوەكە دەبنەوہيەك.

* جوولانەوہ شتتيكە دەبزوى تا ديماهى نەھاتن وەكو ئاسمان.

* جوولانەوہ دەم دەمىيە، دەكوژتتەوہو لە كار دەكەوى و دەمرى تا سەرلەنوئى لە شتتەيەكى ديكەدا پەيدا بېتتەوہ.

* لېچوونەوہى جوولانەوہ يانى لېچوونەوہى ھىزە بەيەكداچووەكان.

* جوولانەوہ لە پيشقەبرەوہ بۆ پاشقەبر: لە كاركەوتن و مردنە، بەلام لە پاشقەبرەوہ بۆ پيشقەبر: بەردەوامى ژيانە.

* كە بە خيىرايى سەرنج لە كارى ھونەرى بدەين، ھىچ مانايەك نابەخشى، پىتوبستە لەگەلیدا بژبن و ھەست بەو جوولانەوہيە بكەين كە بە خۆبەوہى گرتووە، ھەست بە شتتەوہ و بېگەردىيەكەى

بکهین، چونکه له هه‌مان کاتدا هه‌م سه‌ربه‌خۆ و هه‌م ریک‌خراویشه.

* له‌کاری هونه‌ریدا جه‌مسهره‌کانی جوولانه‌وه له‌سه‌ر بۆچوونی نیو بۆشاییدا وه‌ستاوه، هونه‌ریش له‌چه‌رخ‌ی بووژانه‌وه‌دا له‌سه‌ر ئەم پێوه‌ره وه‌ستابوو، تا ئەوه‌ی (سیزان) تیکی شکاند و (براک)یش له‌به‌ینی برد، چونکه ئەوه واده‌گه‌یه‌نی نه‌بارسته و نه‌شوین و کات، ته‌نانه‌ت بۆشاییش له‌خودی خۆدا هیجیان نین.

له‌وانه‌یه ئەنجامه‌ رێژه‌یی و بۆچوونه‌ بیرکاریه‌ فه‌لسه‌فیه‌کان له‌ تیکه‌یشتنی راست‌گۆبانه‌ی شوین و جوولانه‌وه‌دا له‌گه‌ڵ تیۆری سیزان و براکدا یه‌ک بگرنه‌وه، چونکه (لیچوونه‌وه‌ی جوولانه‌وه) و بوونی سفر، بوونیکی خه‌یالییه‌، کیشه‌ی ئەو سفره‌ تاکو ئیستا ساغ نه‌کراوه‌ته‌وه که داخۆ به‌راستی هه‌یه‌ یان هه‌ر خه‌یاله‌ و هیچی تر. چونکه له‌ سفردا ته‌واوی به‌هاکان یه‌کسان ده‌بن و هه‌روه‌ها جوولانه‌وه‌ش له‌ سفردا چه‌سپاو ده‌بێ.

کیشه‌ی (یه‌ک)یش هه‌ر به‌و جووره‌ ماوه‌ته‌وه و سه‌ره‌تای خولقاندن (یه‌ک)ه، له‌ (یه‌ک)یشدا جوولانه‌وه‌ هاوسه‌نگ و چه‌سپاو ده‌بێ، ئەو (یه‌ک)ه له‌گه‌ڵ بۆشاییشدا به‌ره‌و دوایی نه‌هاتن یه‌ک ده‌گرنه‌وه‌ تا به‌م چه‌شنه‌ بۆشایی ده‌بێ به‌گرفتیک و دووچاری هونه‌رمه‌ند ده‌بێ، ئەویش به‌هۆی په‌یداکردنی جوولانه‌وه‌ له‌سه‌ر روویه‌کی وه‌ستاو یا بارسته‌یه‌کی سه‌قامگرتوو، به‌ره‌نگاری ئەو ترس و سام و له‌ناخه‌وه‌ هه‌ست به‌ بۆشایی کردن ده‌بیته‌وه‌ تاکو ژبانی پێ بدات.

گیروگرتی ئەو یه‌که به‌ ئاشکراییش له‌ هونه‌ری (ته‌واشیح) -

ئارابىسك-دا يەكلا دەبىتتە ۋە بۆنمۇ ۋە ۋە نەخش و نىگار و
مۆسىقاى عارەبىش دەرھاوردەكان تا دىماھى نەھاتن دەرۋن،
دەلىي ژمارە (يەك) چەند جارە دەبىتتە ۋە تا بۆشايى پىر بىكاتە ۋە،
بەم چەشنى دەبىنن ئەم ھونەرە دەنگ و رەنگدانە ۋە بىرى
سۆفيايە تىيە لە نىو موسلماناندا، چونكە لە نىو سۆفيايە
موسلمانەكاندا كىشەى ئەو (يەك) ھەشتا ھەر ماو ۋە، دەق
ۋەكو كىشەى (سفرە) كەى نىو ماتماتىكىستەكانە.

* ھونەر لەسەر قوولايى و رووناكىدا دەۋەستى، ئەم دوو
بەنەمايەش جوولانە ۋە لىك دەدەنە ۋە، لە كارى ھونەر بىشدا
جوولانە ۋە نە تەۋاۋ دەبى نە دەبىتتە ۋە. بەلكو ھەمىشە خۆى نوئى
دەكاتە ۋە و لە ئاھەنگىكى جوړاۋ جوړى بى سنوور پىدا دىتە ۋە،
بەنە تايىش ھەمىشە دەبىتتە سەرە تا.

* ھەر نەخشە يەكى بگرى پشت بە جوولانە ۋە و كار كىردەى و
مىلمانىتو ۋە دەبەستى.

* جوولانە ۋە يارىدەى ھەست بە بارستە كىردن دەدا.

* جوولانە ۋە يا رووبەك دەسمى ياخود لە بال يەكى دەردىنى.

* جوولانە ۋە شىۋە بنىات دەنى.

* دەشى جوولانە ۋە لە ئەنجامى كىشەى چەند نەسازاۋىك بى،
ۋەك مىلمانىتى لەش لەگەل بۆشايى دەورۋىشتىدا.

ھەندى جار كە لەش ھۆبەكى خۆگر (ايجابى) دەبى بۆشايى
دەخاتە ژىر رىكىفى خۆى كە لاي دارن-سلبى - دەگرىتە ۋە. ھەندى
جارىش بە پىچەۋانە ۋە دەبى، ئەۋا بەبۆشايى خۆگرە ۋە دەخنى.

* ناكىرى جوولانە ۋە بى ئاھەنگ بى، دەبى ئاھەنگىكى
دىارىكرائى ھەبى.

جا چونکه جوولانه وه - له خویدا- دیماهی نییه، زهینون ئایلی
گوتوویه تی: "شتی بزواو ناکری نه له شوینی خوئی و نه له
شوینیکی دیکه وه بجوولیتته وه".
که واته جوولانه وه، باریکی خوگره، سه رکه وتنه، ئەمهش له خویدا
ئامانجه.



بزاقي پهره‌سه‌ندن
له زانست و هونه‌ر و ژياندا

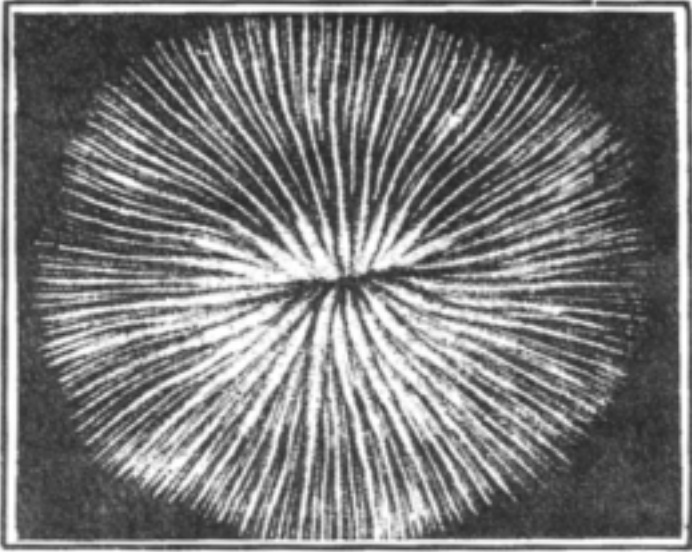

وینه (103) گوئ شہیتانوکہ بیٹیک بہ تہ کاندانیہوہ جو لانیہوہ دہردہ پرتی.



وینه (104)
گوئ شہ تانوکہ بہ کی دی بہ لام
لہ جو لانیہوہ بہ کی لولہ بییدا.



وینه (105)
 ههوللی بی هودهی چهند
 دلۆیه مهههکه بیک پیتش
 توانه وهیان له نار ئاودا.



وینه (106) پیتکهاته بیک که له دوکه لیکێ خهست بووه ودا دروست بووه.



گرلیک

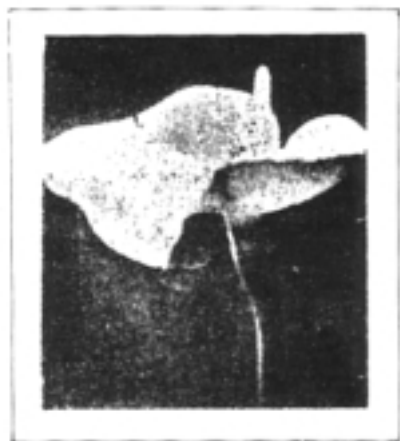

گرلیکی دیکه



وڙتھ (107) سھ ماڪھ ٽيڪي بالن.

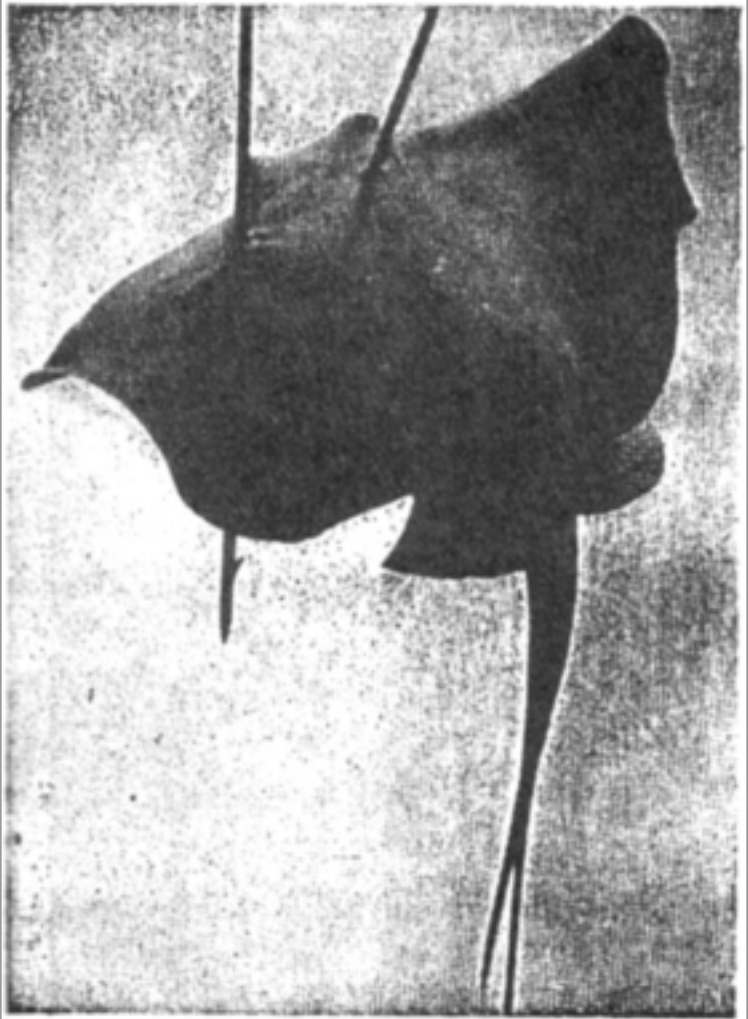

وٲنه (108)
ماسٲهك

بزاقی پهره‌سەندن له زانست و هونه‌ر و ژياندا

«وای لیهاتوو هونه‌رمەند و زانا یەک پیتوبستی بەو هەکە ی ترە،
ئەمەش پیتوبستییه که دەستی لی بەرنادری.»

ئێستاشی له گەلدا بی کێشە ی بەینی (داروین) ⁽¹⁵⁾ و
(لامارک) ⁽¹⁶⁾ هەروا ماو دەتەو ه.

ئایا سرووشت له هەموو رووکار و گشت شیو هیه ک نەشو فای
دەکرد؟ پەرە ی دەسەند و هەربە خووشی خو ی قال دەکرد تا بەم
شیو ه ی ئێستای گەیشت؟

که ئێستاش ئەو دەتا ریگای پەرەسەندنی گرتوو ه؟
ئا ئەمە بوو که داروین لەسەری سوور بوو.

چەندی لامارک بوو پیتوبستییهادی ئەو ه ی دەکرد، که کرداری
پیکهاتن هەر لەسەرەتاو ه پابەندی چەند یاسایه کی نەگۆر بوو ه و
بەریگایه کی زاندر او و دیاریکراویشەو ه دا دەروا که هەر له
پیشەو ه بۆی کیشراو ه.

بوئموونه، ئادەمیزاد - ئێستا - پینج پەنجە ی بە دەستەو ه یه، ئەمەش
بە تەبیعه تی حال پیتوبستییه کی فیسپۆلوژییه. هەر ئەنگوستیک
فەرمانیک بە جی دینی بو یارمە تیدانی فەرمانی دەست، هەر
پینج پەنجە پیکه و ه فەرمانی دەست بە جی دین، دەستیش دەگری و

راده کیشی و دهگوشی و هه لیش دهگری و... تاد.
 داخو سرووشت ئه وهی دهزانی که ئاده مزاد ته نیا پتوبستی به
 پینج ئه نگوستانه؟ ئیتر له مه وه دهستی پیکرد دهستی پینج
 په نجه یی بو پیک هینا و بهرده وام ئه وه دهست و په نجانیهی مشت و
 مال و لووس و لیک کرد، تا وای لیتهات ئه وه ریژه گونجاوه و ئه م
 باره نهرم و شیاهه وه ریگری بو ئه نجامدانی فه زمانه کانی.
 ئه مه یان دانراویک، دانراویکی دیکه ئه وه یه: که سرووشت له
 ناچاری ژماره یه که په نجه ی پیک هینا پاشان مه رجه
 چه سپاوه کانی په ره سه نندن هات و هه رچی دهست پتوبستی پتی
 نه بو ره تکرایه وه و ئه وه ی پتوبست بو زیادکرا تا وای لیتهات
 دهست پینج په نجه ی بوو.
 ئا ئه م کیشه یه هیشتا هه ر ماوه.

دیسان هه تا ئیستاش ده رباره ی نهینی پیکهاتنی هونه ربیه وه
 له سه ره وه لامیکی پر به پیست له نگه ر نه گیراوه:
 - ئایا هونه ر مه ند له توانیدا هه یه ئامانجی خوئی ده ستنیشان
 بکا؟ ئایا ده توانی هه ر له سه ره تا وه ریگایه کی روون و دیار بوخوئی
 بکیشی؟ یا مرؤقیکه به دوای هه لچوون و خرؤشه کانی خوئی
 ده که وئی و چوئی ویست گور به خوئی ده دا و ته ماتیکی ده ری
 ده بری؟ تا کو سه ره داویک ده گری و بیره په رش و بلاوه کانی کو
 ده کاته وه و پیکیان دینی، ئینجا ده ست به مشت و مالی
 فؤرمه کانی ده کا و ره گه زه کانی کاره که ی ده خولقینی.
 جا چ ئه م ریگا یا ئه وه ریگا، ریگای راسته قینه ی هونه ر مه ند بی،
 ناتوانین کاره ته ماتیکیه که له به ره می هونه ر مه ند دوور

بکهینه وه و دانی پیدان نه نین.

ته ماتیکیه تیش سیفه ته نهک نه نجام یا خود ئامانج، وه کو هندی کهس بوی ده چن، ته ماتیکیه ت نیشانه یه که سه رگه رمی و نوی بوونه وه یه که به کاری هونه ری ده دا و دیمیکی جوان و کوکی لی ده ده کا.

دوو فه یله سوف کۆله گی ته ماتیکیه تی جوولانه وه بوون، (هینری بیترگسون) «¹⁷» و (چارلز بیرس) «¹⁸»، هه له ی (بیرس) یش نه وه بوو که نه یتوانی ته ماتیکیه ت و ریکه وت لیک بکاته وه، وه ک (بیرگسون) یش نه یتوانی ته ماتیکیه ت و کاری داهینان له ته واکاری و کۆکیدا پیک بیه سیته وه.

به م جوړه هه لویتسته که واکه وته وه که ئیستاش وه ک پرسیاریکی ئاراسته کراو ماوه ته وه و وه لامیکی پر به خوئی بو نه ره خساوه.

فهلسه فه چاره ی ته نگ و چه له مه کانی ئاده میزادی نه کردوه، له وانیه نه مه ش ئیشی فهلسه فه نه بووبی، فهلسه فه به ته نیا پرسیاری قوول یا سه یر دینیتته گۆری، بویه زۆریه ی زانایه کان سوورن له سه ر نه وه ی زانست جیگای فهلسه فه ی گرتووه ته وه:

زانستیش به ده وری خوئی گیروگرفته کانی مروقی چاره سه ر نه کردوه، ده گونجی نه و ریگایه ی گرتبیتته به ر- چه ندی زیاتریش به ره و پیش بچی، گیروگرفته کانی مروقیش نوی ده بنه وه و

نەسرەوتنیشی ھەمیشەببە و روو ھو سەرکەوتنی زیاتر پالی پتوھ دەنی، ریبازی ھونەرمەندیش لە بەرامبەر ئەم کیشەببەدا تەم و مژاوی دەبی.

داخوا ئاوتنەببە کە سەر دەمی ئیستای عەکس دەکاتەو؟ یان مژدەئی ئاینەدی پتیبە؟ ئایا شایەدی سەر دەمە کەببەتی، یان لیبی تیبەرببە؟ ئایا ھونەر رەنگدانەو ھو سەر وشتە؟ یان ئافریدەببەکی تەواو جیاوازە لیبی و شتی دەخاتە سەر، یانە خو سەر لەنوئی پتیبکی دینتتەو؟ ھەر پرسیارە و دی...

ناشکرئی ھبچ جوولانەو ھببە ک بوەستینری، لە مردندا ژبان پەیدا دەبی و لە تاریکیشەو ھو رووناکئی ھەل دەقوئی، (گاز) یش لە ژتیر پالە پەستۆبەکی بە ھبژدا چار نببە دەبی بوخۆی بە دوای کە لیبنی کدا بگەرئی. ئبمە لە سەر دەمی ترس داین، ژانە کافمان بو زالبوونە بە سەر ئەو ترسەدا، ئەمەش نابئی بەبئی تیبگە یشتنی راست و دروستی گشت دیار دە سەر وشتیببە کانی دەور و بەرمان و پرسیارئی زۆری بئی وەلام.

تەکنە لوژیا ببینی فەلسەفەئی تەنگ کردووە، ھونەر ببش ئەمروکە پتر لە پتیبوو بە زانستەو بە ستر او تەو.

بروا بە خو بوونی ئبمەئی ھونەرمەندیش لە ربئی روانینی قوولی راستی شتە کەنەو دەبی. چونکە روانینی تەماتیبکی کە تا چاخە کانی نبوەر راست لە نبو پتیبشەو ھەر بە ھەر دارە کاندای بوو ئبستا کە نەماو.

ئەمىرۆ لە (تیشكى X) دا گول بە وينەى روپوشىيىكى ئەفسانەيى ئايىنى بەدەر دەكەويى.

بەھۆى مىكرۆسكوپ و تەلسكوپ و ئامپىرى ئالۆزى دىكەى ئەلكترۆنيىيە، نەك ھەر تەنيا ئاسمانى بەرفرە دەبينىن و دەچينە نىو دەريايە بى بنەكانە، بەلكو لە توانايشماندايە نىو بەرد و ناخى زەوى و ژىر پىستى خویشمان ببينىن چى تىدايە. واى ليھاتوو دەتوانىن بەھۆى ئامپىرە وردەكانە وە فرۆكەى لەدەنگ خىراتر و فرىو (لە وينەدا) رابگرىن و وينەى يەكەمىن تروسكايى مۆمىتەك يا بلىسەيى بگرىن.

ئەمىرۆ لە تواناداىە وينەى (ھەوا) مان دەست بکەويى كە لە بوشايىيە كدا بەرەللا دەكرى، يا جوولانە وەى ئا و لە بن رووبارىكى رەواندا.

ئە وەندەش سەير نىيە ئەگەر بىتو ليكچوونىك لە نىوان ئەو وينانە و ئاھەنگى ھىلەكانى لىناردۆ دافنىشى و فلچە وەشپنە تەماتىكەكانى (تۆي) دا بدۆزىنە وە.

واى ليھاتوو پەيوەندى نىوان ھونەر و پەرەسەندى ژيانى ھاوچەرخ روون و ئاشكرايە. ميكانىكا كارىكى زۆرى كرده سەر مرۆقى سەدەى بىستەم، ئەم كارتيكرنە ھونەرىشى گرتە وە. ئىتر وينەيەكى فوتوگرافى كەنارى دەريا چىرۆكى جوانى ئا و ھە و امان بۆ ناگىرپتە وە، ئە وەندە ھەيە بوو بە ھە و ليك بۆ گەيشتن بە وەى رىبازە تازەكانى ھونەرى گەيشتبونى، لە دەرپرېنى جوولانە وە و بەرزى و نزمىيەكانى ژياندا، يا گەيشتن بە وەى ئەو رىبازانە نەيان توانى بوو بىگەنى.

دامه زراوه بیناسازییه نوییه کانی نیو ریبازه هاوچاخه کانی هونه ری وای لیتهات لاسایی رووی کریستال و شیوه کانی سه ریوشی کوکا و پیپسی بکاته وه .
ئه وه ولانه گشتی له ئاره زووی بیناساز و هونه رمه نده وه هه لقلولون بو ئه وهی هه ر به کیکیان جیی خوئی له چه رخی ته کنه لوژبادا بگریته .

به لام به بی تیگه یشتنی فه لسه فهی شیوهی هونه ری و یاسایه کانی هاوسه نگبون له ژیاندا ، له وانیه په پی له ته خته یه کی چرووک بنیین ، هیچ ریگایه کیش له پیش هونه رمه ندادا نییه ، بیجگه له ریگای خو به ستنه وه به زانست و پته وکردنی په یوه ندی به و جیهانه ی تییدا ده ژین ، ئه و جیهانه ی زانست ده وریکی دیاری تیا ده بیننی . . دنا سنووره له ترکه که ی نیوان ئه و جوولانه وه یه ی رووبه رووی ئازاوه و شپرزهییمان ده کات و ئه وهی رژیم و سیسته میک دروست ده کات تیک ده ته پی .

له فه لسه فهی کلاسیزما گیروگرفتیک له نیوان هونه ر و زانستدا نه بوو ، تا ئه وهی له م سه د ساله ی دواییدا په ره سه نندی زانستی و پیشه سازی ئه و بازه گه وره گه ورانه ی هاویت و وای لیتهات گه لیک زانستی نوی ناوی (هونه ر) یان لی بنری . چونکه هونه رمه ند بوو به وهی هه ر که سه ی بیته له بواری ئه زموون و تا قیکردنه وه نوییه کانی پیشه ی خوئی تیروانینی نوی هه بی .
زانا به چاوی هونه رمه نده وه ده روانیته ژیان ، هونه رمه ندیش به خوئی ، دوزراوه ی زاناکان به کار دینی ، ده گونجی پی له سه ر چه ند

شستی دابگری که ترسی ئەو هی لی دەکری رۆژی له رۆژان له
جیهاندا نەمینی.

رۆژ له دوای رۆژیش ئەو پەڵەیه زیاد دەکا که هونەرماند و زانای
تیا رووبەر و دەبن و یهک ناگرنه وه، بەلام لەسه ریانە ههولێ
زیاتر بدن له پیناوی پیشاندان و چهسپاندنی ئەو هی هەر یهکیان
پێوستی به وه که ی تره که ئەم پێوستییەش دەسبەردار بوونی بو
نییه.



جوولانەوہ و شیوہ ئۆرگانییەکان و
پەییوہندیی بەھونەرەوہ



وینه (111) غایشیکی وهرزشی



وینه (112) ریزیک نامیزی کشتوکالی

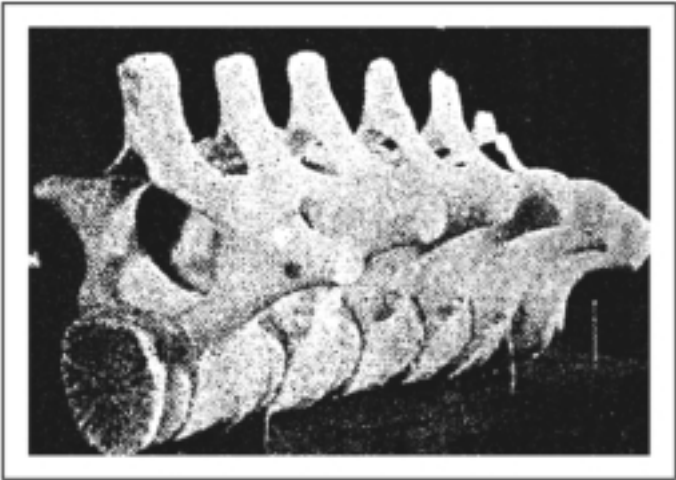

وینه (113) چندد برگه‌دهکی به‌پره‌ی پشت

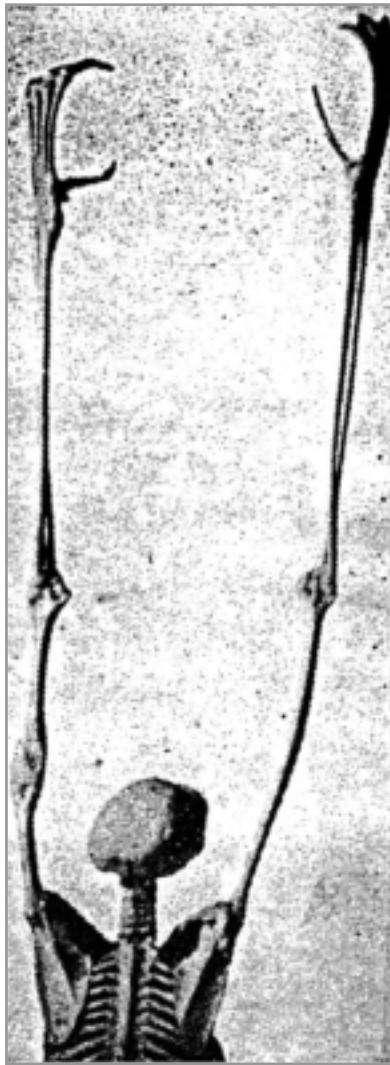

وتنه (114) پدیکه‌ری مه‌مپوونیکه داره‌وان



ریتہ (115)

جوولانەوہ و شیوہ نۆرگانیبہکان و پہیوہندی بہہونہرہوہ

کاری داہیتنان دەتوانری بە جوولانەوہی ناویہوہ بناسری. لەبارترین نمونەش، گەردوون خۆیەتی لە جوولانەوہ خرگەرہوہ بەردەوامەکی و مەلمانێ ئەبەدییە داہیتنەرانەکەیدا کە بەھۆی ناکوکییەکانی ناویہوہ تیی دەکەوی.

گەردوون لە جوولانەوہ ناکەوی بەبی جوولانەوہش نەراہردوو نە تایندە دەبی، نە ئامانج و نە پەرەسەندن، وای لیدی ھەموو شتی بەبی مانا دەمیتیتەوہ و توانای گۆرانی نابی.

دروستکردنی بایۆلۆژی و پەرەسەندنی بەردەوامی و زنجیرەدی گۆرانکارییەکانی، توپکاری و فیزیکی و بنیاتنەری کە لە بران نایەن، ئەمانە ھەمووی تەبایی گشتی ژیان و پەییوہندی قەوارەکان بە یەکدیہوہ دەستنیشان دەکەن.

گەشەسەندنی ھونەر بەردەوامە، ئەمەش سەبارەت بە ئارەزووی لە رادەبەدەری گەیشتن بەو تەباییہ کە لە پیکەوہ بەستن و تەواوکارییەکی دەگمەندا بالی بەسەر رەگەزەکانی کاری ھونەریدا کیشاوہ. ئایا ئەو ریک و پیکییە ھونەرییە بە جوولانەوہی ژیان

بهستراوه ته وه؟ ئاشكرايه كه ئه مه ده بئ، له گه ل ئه وه ي نهشتوانين به ياساي دياربكر او و براوه وه، وئينه ي ياسايه ماتماتيكيه كان بسه لمئين، هونه رمه ند ربي خوي ده گريته بهر، هه ميشه ش به هه موو هئيزيه وه هه ول ددها بيري په رتي خركاته وه و گري پئ بدا، كه سئتي له ناخي خويه وه ژهنگ هه ل دئني، هه ول ددها هه موو توانا جه سته يي و هه ستيي و هوشيه كانى وه ناو بيئني تا بتوانئ بگاته سه ره تايه كي راست و ره واني كار ه هونه ريه كه ي.

روانينه به رده وه امه كانى روژانه ي و ئه و وئنه وه كه له خه ياليدا رهنگ دده نه وه و بيرو خه ياله كانى كه يه ك به دو اي يه ك له پيشبركي دان، ئه مانه هه مووي و اي ليده كه ن زيندوو بي و ژيانى تيدا به رده وه ام بي.

هه رچي هاوسه نگ و لاسه نگه .. ئاژاوه و ريكى .. مۆسيقا و هه راو هؤريا، هه موو ئه مانه به ملمانئ و ناكوكيه كانiane وه پاشخاني پي كه اتني هه ست ئاميز و سايكولوزي هونه رمه ند دروست ده كه ن، ئه و پاشخانه ي هونه رمه ندي دا هئنه ر هه رگيز به فيرؤي نادا.. كه س هه يه يه كي تي بوون و جوولانه وه هه ميشه ييه كه ي ره ت بگاته وه؟

ئه و جوولانه وه ئه زه ليه ش كه له كاري هونه رمه نندا به جوولانه وه به كي ده رپراو به ئاواز و ئاههنگ رهنگ دده اته وه و به رده وه ام له نوئيوونه وه دايه و چه ندي تيشي وه راده مينين زيندوو و ژيانى لي ده چكي.

هيچ ئاوازيك بي جوولانه وه نييه، هه ر جوولانه وه به كيش - بو ئه وه ي به رده وه ام بي - پيوسته ئاوازيكي دياربكر او ي هه بي.. چونكه ئاواز (نه غمه) سيفه تيكي ديارى ژيان و گشت

بوونه وهه رېځکې ئەم جیهانه یه، له گوڼ شه یتانوکه ی نیو ده ریاوه بگره، تا ده گاته پشتی کیسه لې راکشاوی سه ر لم و بالی میتشولوی سه ر رووه ک. بو نمونه هیله رهنگاورهنگه کانی سه ر گوڼ شه یتانوکه یه ک سه رنجمان راده کیښی و به (ماتیو) ی هونه رمه ندمان په یوه ند ده کا.

هه ر (یه که) یه ک یا به شیکی پیکهاته ی بایولۆژی گه لیک جار، له یه ک کاتدا خزمه تی مه به سستی هه مه جوړ ده کا. بو نمونه هه ر ئیسقانییک بو ئه وه پیکهاتووه به رگه ی پال په ستوی هه مه چه شن بگری، به پیتی ئه و شوینه ی له هه یکه لی گشتی له شدا گرتووبه تی، ته ماشا ده که ی ده بی به کو له گه ی قورساییه ک و له توانای دایه بجوولیته وه و خیرا به هه ر لایه کدا بیه وی پروا، له هه مان کاتدا بو ئه وه ش پیکهاتووه که ماسوولکه ی هه مه جوړی له سه ردا توپه ل بن.

بینای بایولۆژی به دریتژی به هه زاران سال پیکهاتووه که به ری پال په ستو و کاردانه وه ی ده ماری به رده وام بگری.

ئه مانه هو ی بنه رته ین که شیوه ی ئورگانی له شیوه کانی تر جیا ده که نه وه. بو نمونه له و ئامیتره ی جیا ده کاته وه که ئاده میزاد دروستی ده کا، چونکه ئامیتر له فه رمان وه رگرتنی فه رماندا سنووردار و دیاریکراوه، شیوه ی ئورگانی هه ر بوونه وه رېځکی زیندووش له ئاکامی په ره سه ندنی دوورودریژ و چوارچیوه ی کارکرده ئالۆزه کان و چه ندین مه رجی دیکه وه یه. هه ندی جار ئه و کرده وانه دووباره بوونه ته وه و پیکدی چوون، هه ندی جاریش دژ و جیاواز بوون.

شیوه ی حالی حازری هه ر له شیکی یا ئه ندامیکی زیندووو باریکه

له دۆخه كانی هاوسه نڭبوون كه له نیو (كردهی پهره سه ندنیکی) نه مر و بهرده و امدا ده بی، به واتا ئەم شیوهیه ئەلقه یه ك له ئەلقه كانی پهره سه ندن دهنوینی كه ئەلقه ی دیکه یشی له پیشدا هاتوو و وامان لیده كا بلتین له ماوه یه کی درێژدا هی تریشی به دواوه دین. ئەم شیوه یه ش به شیکه هاوسه نڭبوونی گشتی بوون، دهرده بری و كاکلی سیفه ته کانیشی وەرگرتوو به واتایه کی دی- وهك خودی خوئی- دهر بری هاوسه نڭبوونی قوناخیکه چه مکی یاسای جوولانه وهی گشتی دهرده بری، بو نمونه ههر به سه برکردنی پیکهاته ی بالی میشو له یه ك ده توانین هه ست به پیکهاته یه کی ئالۆز بکه یین، که پاش چند قوناخیک پیتی گه یشتوو، به لام نهیینی هاوسه نڭبوون و ئاهه نگی ئەم بوونه ی تیدایه .

گشت داهینانه كانی مرۆف له هونه ری نیگار کیشاندا به درێژی میتروو ی به درێژییه وه، دوو رووکاری له چه مکدا جیاواز کاربان تی ده کا:

رووکاری یه که م:

هه ول و کوششی دروستکردنه وهی ئەو شیوه و شتانه یه که مرۆف ناسیونی و خووی پیوه گرتوو. له م رووکاره دا، سه باره ت به کاری پیکهاتنی بایۆلۆژییه وه هه ستیکی ئاشکراو به جۆش ده بینین، نمونه ی ئەمه ش نیگار ه كانی کا برای دیرینه که به سه ر دیواری ئەشکه وتانه وه دۆزرا وه ته وه. ئەم رووکاره به درێژی قوناخه كانی هونه ر بهرده وام بووه، له هه مان کاتیشدا رووکاریکی دیکه ی

جیاوازیشی له گه لدا بووه.

رووکاری دووهم:

ئهم رووکارهش بریتییە له ههولێ دروستکردنی شیوهی ئەندازەیی وهک تەرزە داھێنانێک که ههسته هۆشییه کانی مرۆف دەنگ بدا و ئەو ئاھەنگە رووتانەیی بە بیر بینیتەوه که له ژياندا ههستیان پێدەکا.

ئەو مەیلە روون بوووه و یەکه مین ههولێ (ئەبستراکت) «¹⁹» یش بەسەرەتای ئەم سەدەییە بەسترایەوه. که ئەمەش له میژبوو وهک شیوهیەکی ئەندازەیی و زەخرەفەنامیز له هونەری کۆنی گریک و هونەری ئیسلامەتی و نەخش و نیگاری کابرای راوچی و شوانکارە و جوتیاردا ههبوو که ئامرازەکانی پێ دەنەخشاندن. بەدەگمەنیش هه لده که وی هونەریک هه بی له م دوو رووکاره بچیتە دەرەوه.

ئەدی ئیستا...!؟.

ئەمرۆ هاوسەنگبوونیکی دیکە ی ئەم دوو رووکاره دەبینین، نمونەیی وا دۆزراوه تەوه که دەتوانین له چوارچێوهی هونەری ئەبستراکتی دابنیتین، له گه ل ئەوهی جیاوازییه کی زۆری له گه ل هه موو شتیکی ئەندازەیی و میکانیکیدا هه یه، ئەو نمونانە پە یوهندییان بە نمونە بایۆلۆژییه کانی ژیانەوه هه یه، هه روه ها ئەو هاوسەنگبوونەش ده گه یه نێ که بەرەنجامی تیکه لا و کردنی شیوهی

ئەندازەیی و ئۆرگانى ژيانە، ئەمەش گۆتراوە ھەمیشەيەکانى زۆر زانای بايۆلۆژيا دەچەسپىنى کە دەلێن: شىوہى ئەندازەيى و ئۆرگانىكى يەک لەوہکەى دى پەيدا دەبى.

* وتمان زۆر جار شىوہ ئۆرگانىيەکان لە پىکھاتىياندا ئاواز و ئاھەنگ (بەرزى و نزمى)يان ھەيە، بەلام ئاھەنگ و ئاوازي بەراستىيان لە جوولانەوہياندايە، ھەر و ھا لە بەجىھىيانى فەرمانەکانيان و پەيوەنديان بە بەشەکانى تری لەشەوہ، بۆيە دەبينىن ئىسقانى مەيمونى دارەوان، کە (جىبۆنى)ى پى دەلێن - ئەو بۆچوونە دەچەسپىن. دەتوانىن ئەوہ لىک بەکەينەوہ کە ئەم ئىسقانانە بۆيە وا پىک ھاتوون تا لە ھەلگەراندا يارمەتى مەيمونەکە بەدەن، ديسان لە ئەنجامى ئەو ھەلگەرانەيشەوہ پىکھاتوون، ئەمەش ئەو قۆناخە يەک بەدواى يەکانەمان بۆ دەستنيشان دەکا کە پەيدا بوون تا ئەو ئىسقانانە پىکھاتوون.. "بروانە وىنە (114)".

لە وىنەيەكى دىکەدا تەماشاکەين شىوہى ئىسقانەکان ھىزمان بەخەيالدا دىن، ئەو ھىزە لە ئەنجامى پەيوەندى ئەو ئىسقانانەوہيە بەو ماسوولکە بەھىزانەى دەورەى داون. جا لەو تەبايى و ھاوسەنگبوونەوہ، کە لە جوولانەوہى ماسوولکە و ئىسقانەکانەوہ پەيدا دەبى، ھەست دەکەين ھەر ئىسقانىک بۆ ئەو ھاتووە فەرمانىكى ديارىکراو بەجى بىنى. ئەو ئاوسان و قۆپان و پووکانەوہيەش ھەمووى بەلگەى پىکھاتنى بزىوى ماسوولکە و دەمار و ئەوان گەيەنەرانەيە کە

ته‌واوی فه‌رمانی ئەندامه‌که جیبه‌جی ده‌که‌ن.

به‌ده‌گمەن هه‌ل‌ده‌که‌وی نه‌خشه‌ کیش‌راوه‌کانی ده‌ستی ئاده‌میزاد بیهین له‌و شیوانه‌ بچیت که له‌ یه‌ک کاتدا له‌ فه‌رمانیک زیاتر به‌جی دین. نمونه‌ی ئەو ده‌گمە‌نانه‌ش که له‌ شیوه‌یدا لاسایی شیوه‌ی ئۆرگانی ده‌کاته‌وه‌- جیندۆل-ه‌ ئەو به‌له‌مه‌ی له‌ که‌نداوه‌کانی شاری فینسیای ئیتالیا‌دا به‌کار دی- پروانه‌ وینه (116)- شیوه‌ی ئەو به‌له‌مه‌ له‌ هیل‌ه‌کانیه‌وه‌ پابه‌ندی هیچ هه‌یکه‌لیکی ئەندازه‌یی نییه‌، لا‌ته‌نیشتیکی لار‌ده‌بیته‌وه‌ تا له‌گه‌ل‌ سه‌نگی کابرای سه‌ری بگونجی که هه‌میشه‌ به‌لای لا‌ته‌نیشته‌که‌ی تر لار‌ده‌بیته‌وه‌، بۆیه‌ کابرای سه‌ری به‌ته‌واوی له‌سه‌ر هیل‌ی نیوه‌راستدا ناوه‌ستی، ئەمه‌ش وا ده‌کا به‌له‌مه‌که‌ له‌ شیوه‌ ئۆرگانیه‌کانی ناو پیکهاته‌ بایۆلۆژییه‌‌کانه‌وه‌ نزیک بیته‌وه‌. ئەم ته‌رزه‌ هیل‌ و زیادیان‌ه‌ش که نه‌ سنووردار ونه‌ ساده‌ و نه‌ تیژن، ئەم‌رۆ ده‌خرینه‌ سه‌ر شیوه‌ی ده‌ره‌وه‌ی نه‌خشه‌ پیشه‌سازیه‌کان تا‌کو یارمه‌تی (روو) بده‌ن خیراتر ته‌کان بدا. جا له‌گه‌ل‌ په‌ره‌سه‌ندنی نه‌خشه‌ی پیشه‌سازیدا ده‌بیهین ئەم جو‌ره‌ زیادیان‌ه‌ وایان لیهات‌وه‌ شیوه‌ی ئامییری پیک بیهین و بیشی سه‌بیهین، تا ئەو ئامیره‌ بتوانی به‌رگه‌ی ئەو پال‌ه‌په‌ستۆیه‌ بگری یا به‌ خیراییه‌کی ره‌وانه‌وه‌ ده‌ربه‌ری و فه‌رمانه‌کانی به‌ ئاسانی جیبه‌جی بکا.

به‌لام له‌ هونه‌ردا، ده‌بیهین له‌سه‌ره‌تای سه‌ده‌ی بیسته‌مه‌وه‌ ته‌واو به‌سه‌ر ئەوه‌دا شکایه‌وه‌، شیوه‌ی هونه‌ری به‌دوای قالی ئامییری و شیوازه‌ ئەندازه‌یه‌کان و رووی شه‌ش پال‌وه‌ که‌له‌که‌بووه‌کان



وتنه (116)
له به له مه کانی شاری ډینسیا

دەكەوئى. ئەمەش ئاشكرا لە نىگارەكانى قوتابخانەى
 (تائىندەخواز)⁽²⁰⁾ و (كوپىزم)⁽²¹⁾ و لە پەيكەرەكانى (لىبىشس و
 دىكامب) دا دەبينىن، ئەوەندە ھەيە كە ئەم شىوھ كوپىزمە بئى
 گيانانە بوون بە بەشىك لە مېژووى ھونەر، وەك رووگەيەكى
 زىندووى ھەمىشە لەبرەو، نەمانەوہ. ئەو دەستپېشكەرەش بۆ
 (ئارپ)⁽²²⁾ ى ھونەر مەند دەگەرپتەوہ كە توانى ھەست بە شىوھى
 ئۆرگانى بكات و ھىز و بايەخيومان پئى رابگەيەنئى، تا وای
 لىھات زۆر لە نەخشە و شىوھەكانى رىبازى ئەبستراكتى نوئى بۆ
 ئەو فۆرمە ئۆرگانىانە بگەرپتەوہ.

كەچى (ھىنرى مۆر)⁽²³⁾ شتتئىكى ترمان بۆ بەرجەستە دەكا، ئەو
 سەنگتراشە ئىنگلىزە لە پەيكەرەكانىدا لە تەبىعەتى (چەگل)
 نرىك دەبىتەوہ، كە لە تىكەلا بوونى لەگەل بەردى لەخۆگەورەتر و
 توندترى نىوئاوەرۆى رووبارىك كە بە خور شۆر دەبىتەوہ
 پىكھاتوہ، ئەمەش لە شىوھەيدا جىايە لەگەل ئىسقانى كە لە
 ئاكامى جoolانەوہيەكى خۆگر و نەشونفايەكى ئۆرگانى پىكھاتوہ و
 پابەندى ئاھەنگىكى چەسپاوە. چەندى (چەگلە) لە ئەنجامى
 بەرەنگار بوونەوہيەكى دارنەوہيە كە دەگونجئى ئەو
 بەرەنگار بوونەوہيەش بەرىكەوت بووبئى.
 زۆرەى شىوھ تازەكانى ھونەرىش لە نىوان شىوھەكانى ئىسقان و
 (چەگل) دان.

شىوھەكى دىكەش ھەيە.
 گەر ئىسقانىك يا (بەردە چەگلىك) كەوتە بەر پالەپەستۆ و

تیئکه لاوبوون وجوولانهوهی ئەو هیئزهی پیشبیینی بو کراوه و له سهختیدا به هیئتر بوو، ههست به داوهشان و داخووانییک دهکهین، به شیئوهیه که ههستی به هیئزی له گه ل گونجان و پتهوی رووه که مان ناداتی.

ههندی جار په یکه ره کانی (هینری مۆر) و (به ربارا هپپۆرس) و هی تر ئەو ههسته مان دهدهنی، ئەو شیئوه داخووارو و هه لۆه ریوانه گه لییک جار ان هونه رمه ندان له شیئوه کانیاندا هه لیدیئنجن بو دهرپینی ئەو فشارهی مروقی سهدهی بیسته م دوو چاری دهبی.

دهبی له سهه ر ئەوه سووربین شیئوهی بایۆلۆژی پابه ندی ئاواز و ئاهه نگییکه که زاله به سهه ری، به سهه ر جوولانه وه ییدا، چونکه پیکه اتنی بایۆلۆژی زۆر جار له ئه نجامی هاوسه نگبوونی نیوان ئەو هۆ و هه ل و مه رجانه یه که شته که ی پیدایه تیپه ریوه تا به شیئوهی گشتی و شیئوهی به شه کانی گه یشتوو، پاشان به شه کانی پیکه اتوون و به دهوری خووشیان له ئاکامی به جیه یینانی فه رمانی هه مه جوۆره وه نه شو نمایان کردوو.

ده گونجی ئەو فه رمانانه دژ به یه کدی بووبن، به لام هه مسوویان پیکه وه (سه رجه م) هۆگری به کترن، ئەم جووله فه رمانانه ش له گه ل جوولانه وهی گشتی له شدا پیک به ستراون.

وهک وتیشمان ئا ئەمه شیئوهی ئۆرگانی به دیار دهخا و جوولانه وه و ئاواز و ئاهه نگه کانی شی دیاری دهکا، هه ر ئەمه ش له شیئوه ئامییرییه کانی جیا ده کاته وه، که ته نیا خزمه تی مه به ستیک ده کهن و له فه رمانیکی دیاریکراو و سنوورداریشه وه به دهر هپچ فه رمانیکی دی به جی نایه نن.

دیسان له گه ل شیئوهی (چه گل) یش لییک ده کرینه وه، ئەوهی

ههستی لهنگه رگیری بارسته مان وه به ردینی له گه لّ نه و هیزه ی
پیشیه وه دیاره .

نه و نه نجامه ی له مه شدا ده یگه یه نی نه وه یه ؛ پیکه اتنی شیوه به
سی هۆبان به ستر او ته وه :

یه که م :

هۆبه کان دامالین ، یا جوولانه وه ی جیژنیانی ده و روبه ر یا
جوولانه وه ی ده ره کی .

دوو ده م :

هۆبه کانی فه رمانی و نه شوفا ی پیکه اتن ، یا جوولانه وه ی
ناوه کی .

سییه م :

دروستکردن و نه خشه کیشانی هونه ری یان هارمۆنی و گونجان و
یه کبوون بو ئاههنگی جوولانه وه ی ههردوو جوژه که ی پیشوو .

ئه م به شان ، وهک په یوهستی مروّف به ژیان یهک به وه که ی دی
به ستر او ته وه ، ئیمهش وهک تاکه کهس کار ده که یین . . . جا بو
ئه وه ی راستیمان لی ون نه بی نابج ته نیا به بینینی نه و به شه ی
کاری تیدا ده که یین بوهستین و له و سنووره تیینه په رین ، به لکو

دهبی به دهوریدا بگه پرتین و سنوره کانی ببه زینین و نهو به شه
به گشت و به بوون ببه ستینه وه و جوولانه وه و دینامیکیه تی
ته واوی گه ردوونی تیدا بینین، بهم جوّره زانیارییه
مرؤقایه تییه کانمان دابین دهن به وهی حه قیقه ت له ناخی شته که
خوی دایه، قسه که ی (هیگل) یش ده سه لمی به وهی "حه قیقه ت
خرگرتنه وه یه".



جوولانہ وہی بایؤلۆژی و کاری ہونہری



وتنه (118)
 ناوکی سدرکه زونبووقه پیدک



وتنه (117) پتکها تهی گهلا

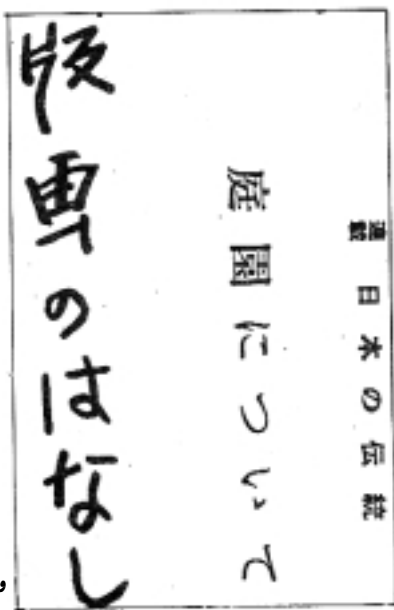

وتنه (119) نووسینی چینی و ژاپونی



وینہ (120) پدنجہ رہدک به شتوہی رکوکو

جوولانهوهی بایۆلۆژی و کاری هونهری

مندالّ یا هونهرمه‌ند ده‌ست ده‌داته قه‌لّم و پینه بکی‌شی، ئەمه جوولانه‌وهیه‌کی خوازه‌کییه. ئاده‌میزاد هه‌ناسه‌ده‌دا، ئەمه جوولانه‌وهیه‌کی نه‌خوازه‌کییه، که هه‌ستی به‌مه‌ترسییه‌ک کرد ده‌ستی کی‌ل ده‌کاته‌وه و به‌رگری له‌خۆی ده‌کا، ئەمه‌یان جوولانه‌وهیه‌که خوازه‌کی و نه‌خوازه‌کی تییدا هاوبه‌شن.

جوولانه‌وهی خوازه‌کی هه‌یه، هه‌ی ناخوازه‌کیش هه‌یه، جوولانه‌وه‌ش هه‌یه له‌یه‌ک کاتدا خوازه‌کی و نه‌خوازه‌کییه. له‌شی بوونه‌وه‌ری زیندوو له‌جوولانه‌وهیه‌کی هه‌میشه‌یی دایه. شانه‌له‌ جوولانه‌وهیه‌کی هه‌میشه‌یی دایه، پرۆتۆپلازمیش هه‌روا، له‌ جوولانه‌وهیه‌کی هه‌میشه‌یی دایه، هه‌موو شانه‌یه‌ک مه‌ل‌به‌ندی‌کی جوولانه‌وه‌یی تی‌دایه، بۆیه‌شانه‌دابه‌ش ده‌بێ و زاوژی ده‌کا، له‌ پیتاوی خۆراکدا ده‌جوولیت‌ه‌وه، هه‌ندی جار به‌ده‌وری خۆراکه‌وه‌یه‌وه هه‌ندی جاریش خۆراکی له‌به‌ر ده‌روا، له‌گه‌لّ نابووتیشیدا هه‌موو نیشانه‌و پیکهاته‌ی ژیان و بوونه‌وه‌ری زیندوو تی‌دایه له‌هه‌لم‌ترین و ده‌ردان و زاوژی‌وه.

جوولانەوێ خۆین و شلەش لە لەشی ئادەمیزاددا جوولانەوێیەکی
هەمیشەییە، کە ئەمەش لە ئەنجامی پێویستییە
بایۆلۆژییەکانییەوێیە.

ئەو شانانەیی لەشی ئادەمیزاد پێک دێنن ناخروۆشین، کەچی
ئادەمیزاد خۆی دەخروۆشی و وێنە دەکێشی، خروۆشینەکان یە کسان
دەبن، بەلام ئەوێ لای هەرکەسێ گەرنج بێ، توانای دەربەرینە،
ئامرازێکی تێژ بە روویەکی دادینێ بۆ ئەوێ جوولانەوێ دەربەرێ.
ئەوێ لای مندالە کە گەرنج بێ دەربەرینیکی ئامێربانەییە، هەست
کردنیەتی بەشیوێ و بۆشایی و جوولانەوێ. رەگ و ریشەیی ئەم
هەستەشی بۆ سەرەتای مندالی دەگەریتەوێ چونکە هەر
لەسەرەتای ژیانییەوێ، هەمیشە لە کۆشش دایە بگاتە ئەوێ
بەهەستی بۆشایی دەرووبەری دەربەرێ و لەناویدا بجوولیتەوێ و
بە دەست و پێ و پێ رابێ، ئەو بۆشاییە بە چەشنێک تێکەڵ بکا
وێک بلیی بەرەنگاری قەوارەییەکی نەدیو دەبیتەوێ، جا لەو
ساتەیی قەلەم لە دەست دەگرێ، لەو ساتەدا حەز دەکا خۆی خۆی
دەربەرێ، هەر وەها ئەو بۆشاییەش کە دەیهوێ نابووتی بکا.

ئەو دەیهوێ بەسەر بۆشایییدا زال بێ، سەرکەوێ بەسەریا، لە
جوولانەوێ هەراو هۆریای هەلکێشی. ئەو رنراو و هیلانەیی
پەیدا یان دەکا چی دەگەیهنن؟ ئەوێ زمانیکی تاییەتە بەخۆی،
شتیک لەسەر کاغەزە کە دا دەروا، یا بەواتایەکی دی شتیک
منالە کە پالی پێوێ دەنێ، شتیک پێیەوێ هەست بەخۆی و بە
بوونی خۆی دەکا، هیلەکان لە پێشیدا دەجوولینەوێ، ئەویش
خۆزگە دەخووزێ قاجە باریکە لەکانی بیانتوانیباییە لە جیتی ئەو

هیتلانه بوونایه و ئه و فرمانانیه یان به جی بهینابوویه، بهم چه شنه
ئه م هیتلانه به گویره ی منداله که ده بنه ئاوازی ژیان، به گویره ی
هونه رمه ندیش هه ر به و جو ره، ده بینین مندالان له هه ست به ژیان
کردندا پر ده بن، هیتل و بازنه ی به پیچ و لوول ده کیشن تا
لا په ره که ی پی ته نگ بیته وه، زو ره ی مندالان له هه ز و
ئاره زوو یاندا - به ده ستیگ دلایان ئا و نا خواته وه، بو یه له
په له په لیان بو پر کردنه وه ی بو شایی هه ردوو ده ستیان ده خه نه کار،
هه ندیک جار له گه ل ئه و باز نانه دا شیوه ی دیکه سه ره له ده دن،
ئه و شیوانه ش بریتین له دوو باره بوونه وه ی هیتل کان له خواره وه بو
سه ره وه و له سه ره وه بو خواره وه.

له به رامبه ر ئه م شیوانه شدا هه ست ده که یین قه له می ده ستی
منداله که به ستوونی ده بزوی، ئه و دوو باره بوونه وانه ش ئه می
منداله که مان به بیر دینیتته وه، مم...م.مم. ئه م - مچه .. چ...م..
یا ئه و قسه په رانده مان بو ده چه سپینی، که ئه مه ش به ده وری
خوی سه ره تای کو ششیه تی بو ری کخستنی ده نگه کان که ئه و
برگانه ی لی په یدا ده بی، به مجوره ئاره زوو ی ده برینی ئاهه نگ یا
جوولانه وه ی ناوی یا ئاهه نگیکی به بزاف لای منداله که
سه ره له ده دن.

دوای دوو باره کردنه وه ی ئه و هیتل و باز نانه ش سه یر ده که یین زیاتر
ئاهه نگ و هیتل دینه به ر شیوه کان، تا ده گاته ئه وه ی هیتل خوار و
خیچ و شکاوه کان ده دوزیتته وه، ئیتر که یفی خو شتر ده بی، چونکه
ئه و هیتلانه به چه شنیک له گه ل هه ستیدا یه کده گر نه وه به ته نیکی
به بزاف ده چن، ئه مه ش ته نیا گور پیدانیکه، ده ستی مناله که

به سهر کاغه زدا دهر ووا، وهک ئه وهی بالندهش له ئاسماندا ده فری،
یا ماسی مه له له ئاودا دهکا.

هونه رمه ندیش گه ووه ده بی و له زور کۆت و په یوه ند رزگاری ده بی
که به حوکمی سه نعه تکاری و مملانی بی دژی قاو خان به سهری
سه پاوه، جاریکی دی ده بیته وه مندال و به سهر به سستی تاو ددها و
به ئازادی دهر ده بری و دلخوش بوونی به ژیان ده گاته ئه و په بری،
ئه مهش هه مان ئه و ئه لف و بیته ی جارانیه تی..
سئ شتی بنه ره تی توانای داهینان لای مندال، دوا به دوا ی ئه ویش
لای هونه رمه ند ده ستنیشان ده که ن:

1- هه ستر دنی به بو شایی بی پایان، وهک ئاسمان که ده کری
ئه ستیره یه کی تیدا بسو ور پته وه یا مه لیکی تیا بفری.

2- هه ستر دنی به هیله ی در پژی و پانی که تیکده په رن و یه کتر
ده برن، به م یه کتر برینه شیان هاوسه نگ بوونیک په یدا ده که ن،
ئه م هاوسه نگ بوونهش له خویدا سه رکه وتنه به سهر تیوری
(قورسای).

3- ئه و هیله ی گوړ ددها و پیچاوی پیچ و لووله یی له ده وری خو ی
ده ئالی، وهک سه ماکه ریک، سه ما دهکا، یا په پوله یه ک
ده خو لیته وه، گه لیکی جارانیس هه ر به مانه واتای کاریک پیکه وه
ده لکین.

خه لکی سه رسام ده بن که له مندالیکی بپرسن ئه و هیله لانه ی
ده یانکی شتی چین؟ ئه ویش وه لام ددهاته وه "ئه وه ماله" یا "ئه وه
مراوییه" یا خود سه بری ئه و باز نه یه دهکا که کی شواویه تی ده لی:
"ئه وه با به یه".

جا چونکہ منداڻ ھوڻي ٻو ھوڻبه کي ماقوول ناچي ڪه پالي پيوه
 دهنن ٽه و ھيل و ويٺانه بکيشي، ٻوبه ھه ميسه دهيه وي چھمک و
 مانايه ک ٻو ھه ر شتي کي وينه ي ده کيشي بدوڙيته وه.
 مروڻيش به دهه وري خو ي ھوڻي ٻو ھوڻبه کي ماقوول ناچي ڪه پالي
 پيوه دهنن ھونه ري خوڻ بو ي، ٻوبه ھه ميسه دهيه وي مانا و
 ھه نجه تي ٻو بدوڙيته وه.

چاو ده بيني، ده ستيش ھه ست پي ده کا .. بينين و سوانيش
 يه که مين ھه ستي دوڙينه وه ي ژيانن.
 ڪه ده ست تواناي ٽه وه ي ده بي له گه ل سه رجه مي ده ماره کاندا
 بيته وه، ٽه وه ده رده که وي ڪه قورسايي شته که تا چ راده يه که، ڪه
 ده ستيش تواناي ھه لگرتني شتي کي ده بي، قورساييه که ي به ڪو
 ٽه ندامي ده ماريه وه دياري ده کا ڪه قاچيش تواناي ٽه وه ي ده بي
 قورسايي له ش له ٻوشاييدا بيليته وه. ته نيا له م سته دا پيوه ره
 چه سپاوه کاني ڪو ٽه ندامي ھه ست له لاي ٽاده ميزاده وه پيک دين،
 ٽه وه ده مه ٽاده ميزاد ده تواني جوولانه وه ي ھيلتي کي خوارو خيچ
 (زيکزاڪ) ي نيو ٻوشاييه ڪ و جوولانه وه ي چالته ي سه عات
 پيک بيه ستيته وه ٽه وه ٽه گه ر ھيلته که له گه ل جوولانه وه ي
 چالته که دا ھاوکات بن. ھه مان جوانيش له لاي ھه ر دوو کياندا
 ده به خش ي، منداڻ و ھونه رمه ند پابه ندي دلته کوته و خوين و
 ھه ناسه دانيشن.

وه ڪو وتمان منداڻ ھيلتي خوارو خيچ له سه ر کاغه زدا ده کيشي،
 ٽه مه ش وه ڪ پياسه يه که ٻوي به ناو ٻوشاييدا، ڪه بازنه يه کيش

دروست ده‌کا و دوو هیلّی ستوونیشی له‌ژێردا ده‌کیّشی، ئینجا هیلّیکی ئاسۆبیش به‌ناو بازنه‌که تیده‌په‌رینتی، ئه‌وه له راستیدا ده‌یه‌وی رووکاره‌کانی جوولانه‌وه بخولقینتی، له‌گه‌ڵ ئه‌وه‌ش لیبی پیرسین ده‌لتی (ئه‌وه باب‌یه)، به‌لام ئه‌وه ئاقلتی به‌ ئه‌بستراکت و بێ‌پایان ناشکی، بۆبه ده‌یه‌وی به‌ هه‌رچی دیار و پیش چاوو به قه‌واره‌ی ببه‌ستیته‌وه.

به‌م جوّره مرۆف هه‌میشه ده‌یه‌وی وینه ئه‌بستراکته‌کان به به‌رجه‌سته‌کان ببه‌ستیته‌وه. بازنه و هیلّی به‌ بۆشاییه‌وه هه‌لواسراو، به‌ گوێره‌ی منداڵ و هونه‌رمه‌ند، سه‌رکه‌وتنیکی راسته‌قینه‌یه به‌سه‌ر قورسایی ئه‌و شتانه‌ی هه‌ستیان پیده‌کا. ده‌ستی منداڵ یا هی هونه‌رمه‌ند، هیلّی رووه‌و ژوور یا سه‌ره‌و خوار ده‌کیّشی که له‌ جوولانه‌وه‌یدا له‌ ژێر رکیفی هه‌ناسه‌وه‌رگرتن و هه‌ناسه‌دانه‌وه‌یه.

منداڵ بێ‌ یا هونه‌رمه‌ند، به‌ هیلّه‌کانی سه‌ر کاغه‌ز باز ده‌دا یا ئه‌وه‌تا له‌گه‌ڵ هه‌ناسه‌دانیه‌وه ده‌فری، وه‌ک سه‌ماکه‌ریک که به‌ره‌و ئاسمان خۆی هه‌لده‌دا.

که‌واته ئه‌وه‌ی وه‌کو به‌هایه‌کی بێ‌ پایان سه‌رنجمان راده‌کیّشی، ئه‌وه له‌ راستیدا منداڵه‌که خۆبه‌تی یان هونه‌رمه‌نده‌که‌یه، ئازادی و زیندوویی و سه‌رکه‌شیه‌تی، وه‌لتی پاشان سامانیکی هونه‌رمیان له‌م شیوانه‌دا ده‌ست ده‌که‌وی که هه‌میشه له‌ تیگه‌یشتنی نه‌ینتی ده‌وله‌مندی و جوانیه‌که‌یدا ده‌سته‌وه‌ستانین.

هه‌ناسه‌وه‌رگرتن و هه‌ناسه‌دانه‌وه له‌گه‌ڵ جه‌مسهری ئاوازی هیلّه‌کاندا جووت ده‌بن، که منداڵ یا هونه‌رمه‌ند ده‌یه‌وی هیلّیک به‌ره‌و بالا ببا، ئه‌وا ئه‌و به‌رزیه‌ له‌گه‌ڵ ته‌واوبوونی

هه ناسه وه رگرتندا ته واوده بی، به پیچه وانه یش که ویستی
هیلتیک سه ره و خوار بباته وه، ئەوا قولاییه که له گه‌ل ته واو بوونی
هه ناسه دانه وه ته واو ده بی، که بشیه وی هیله که دریتز بیته وه،
ئه وه پیویسته په له بکا، تاکو پابه ندی مه و دایه کاتییه که ی
هه ناسه وه رگرتن و هه ناسه دانه وه ی بکا، ئە گه ر بیه وی له گور و له
جووشی و زیندووویی هیله کان بیاریزی. ده نا هیله که ی له گه‌ل دا
خاو ده بیته وه و زیندووویی تیا نامینی و ته و ژم و گوری خوی
له ده ست ده دا.

له شی هونه رمه ند یا مندال هه ناسه ده دا و ده ژی. هه ست به
ده و روبه رکردنیشی، له ره قی و خاوی شته کان، هه روه ها له
قورساییی و سوکییاندا. .تاد، هه موو ئەمانه ده بن به
چوارچیویه کی به هیزی داهینانه هونه رییه کانی.



نَاهَنگ و هاوسه ننگبوون
له جوولانه وهدا



وتنه (121) مملاتن



وینه (122) مملاتیج له نیوان دوو یاریزاندا.



وینه (123) تن له کاتی بیریوننه و هدا هاوسهنگ دهبن



وٲنه (124)
هاوسه نكٲوونى مٲشوروله له سه مادا



وٲنه (125) مملاتٲى نٲوان دوو مٲشوروله.



وٲنه (126)
كرٲوون و خاوبوونده

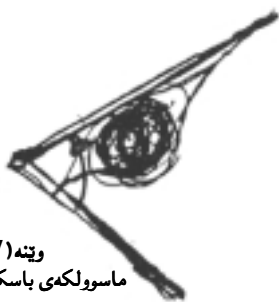

وٲنه (127)
ماسورلكه ى باسك له كرٲوونده ودها



وڙتڻه (128) چهند نمونہ بيڪ له لهشي نادهمیزاد له کاتي جو لانه وهدا

ئاھەنگ و ھاوسەنگبوون لە جوولانەوهدا

شەو و رۆژ و يەك بەدوای يەك ھاتنی كژەكان و پەيوەندی ئەستێرەكەى ئىمە - زەوى - بە ئەستێرەكانى دىكەوہ ئاھەنگى ژيان ديارى دەكەن..

خولانەوہى مانگ بەدەورى زەوى و ھى زەوى بە دەورى خۆر و كيشى زەوى، ئەمانە ھەمووى ئاھەنگى گشتين و گشت بەكەرت و كەرتيش بە گشت دەبەستنهوہ.

ئەم ياسا گەردوونيانەى سرووشت و ياسا بايۆلۆژىيەكانى ئادەمىزاديش، تەنانەت رادەى قەبارەى كيش و درىژى پەيوەندی ئادەمىزاد بە قەبارەى بوونەوہر و رووہكى دەوروہەرى ديارى دەكەن.

ئا ئەمەيە جوولانەوہى نەوہستاوى ژيان كە بە دەورى خۆى، ئەویش بزاقى ئادەمىزاد ديارى دەكا، چۆن بە شەو رادەكشى بە رۆژيش لە كووششى ژياندايە، كاتى دەچىتە نيو خووشىيەوہ يا رادەپەرى و رى دەكا.

ئەمە بزاقىكە جوولانەوہى ئادەمىزاد ديارى دەكا و دەيخانە ژير ركىفى ياساكانى ھاوسەنگبوون و رەخسىنەوہ.

تهنى ئادەمىزاد دەجوولیتتەو، ھەرچەندى جوولانەوھى پابەندى ھەناسەوەرگرتن و ھەناسەدانەوھى بى، ئەوئەندە جوولانەوھى نەرم و ئاھەنگاوى دەبى.

ئىسقان بۆلەش دەبىتتە كۆلگە و سىستەمىكى گشتىشى پى دەدا، بەتايبەتتەش لەكاتى جوولانەوھىدا. ماسوولكەكانى فەرمانى بەبزاقيان ھەيە و لەكاتى جوولانەوھىدا، بۆبەجىھىتتەنئەو فەرمانانە پال پىك دەدەن، ماسوولكەيەك دەچىتتەو پال يەك و وىك دىتتەو، ئەوى دى لەبال يەك دەچى و درىژ دەبىتتەو. ئىسقانەكان بەچەشنىك پىك ھاتوون كە ھەر ئىسكىك دەتوانى لەبەجىھىتتەنئەو فەرمانەكاندا يارىدەئەوھى تەربىدا.

دەل لىدەدا، ئەو ھەگەزىكى پىشقەبەر، خوین دەبزوئى بەلام ھەگەزىكى پاشقەبەر. سىيەكان خوین ھەردەگرن و دواى پالوتتىشى ھاوبەشى لەناردنىدا دەكەن. ئەمە كۆلگەيەكى نىوھراستەيە، خوین دەبزوئى و جارىكى تر بۆ دەل دەگەرپتتەو، جارىكى دى بۆ پنتى دەستپىكردن دەگەرپتتەو.

ئاھەنگ لەسادەترىن شىوھىدا، وىنەى لىدانى دەل جوولانەوھىكى رىك و پىكە، جوولانەوھىكە بەياسايەكى چەسپاوەوھەدور دراوھ، ھەر جوولانەوھىكەش ياسايەكى چەسپاوەوھى نەدا، لە ئاژاوە تىناپەرى.

دەربىن دەبى جوولانەوھىكى لەگەلدابى، جوولانەوھەسەرەتاي مۆسىقاىە، ھونەرىش لەسەر پەيوەندى جوولانەوھە و سەرەوتندا دەوھستى. ئاھەنگى دەنگ و شىوھكارىش پىوېستە لەژىر رىكى تەواوكارىيەكى ماتماتىكى و ئەندازەبىدا بى. لەشى ئادەمىزاد لە جوولانەوھىدا ئاھەنگىكى ئەندازەبى و ماتماتىكى ھەيە.

ئەگەر لە بى گرىبى و ئاسانى جوولانەوہى دەستى ئەكتەرىك يا
 قاچى سەماكەرىك رامبىنن، دەردەكەوئى كە ئەگەر ئەو چەشنە
 بزاقانە پابەندى ماوہى كاتدارى ھەناسەوہرگرتن و ھەناسە دانەوہ
 نەبن، ئەوہ نە ئاسان دەبى و نە ئاھەنگى تىا دەبى.
 جوولانەوہ لە لەشى ئادەمىزاددا لەسەر ھاوسەنگبووندا دەوہستى.
 ھەر جوولانەوہىەك كۆمەلئىك ماسوولكەى لە دۆخى گرژبوون و
 كۆمەلئىكى دىكەى لە دۆخى خاوبوونەوہدا پى دەوئى، بۆئەوہى
 ھاوكىش بن و ھاوسەنگى بە جوولانەوہكە بدەن.
 ياساكانى ئاھەنگ و ھاوسەنگبوونى نىو جوولانەوہى لەشى
 ئادەمىزاد، لە سرووشتدا و لەكارى ھونەرىشدا رەنگ دەدەنەوہ.



جوولانه وه و
قوتابخانه هونه رييه هاوچه رخه كان

وینه (129)
ناهنگی سهر روی لم



وینه (130)
دیگزری ناوهوهی ساختمانییک

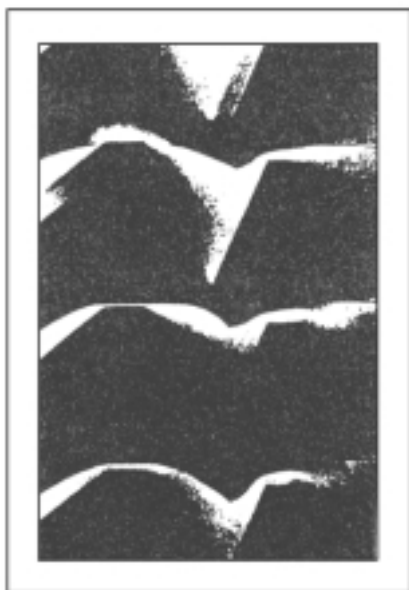



وینہ (131)
ناھەنگی ستوونی و
ئاسۆیی

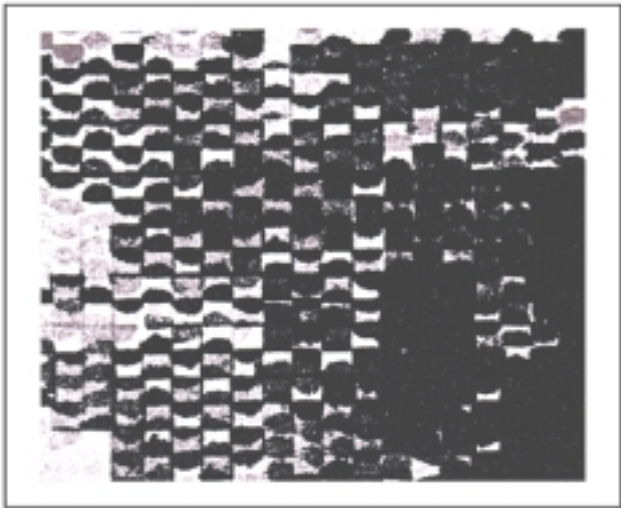

وینہ (132) تابلۆدەکی ئەبستراکتی

جوولانہوہ و قوتابخانہ ہونہرییہ هاوچہرخہکان

هه موو شتیك ده جوولیتته وه، هه موو شتیك ده گورئ، هه موو شتیك نوئ ده بیته وه، بوونه وه ری زیندوو له سه ر بارودوخیکدا نامینیتته وه.

ئه سپ له غار غاریندا چوار په لی نییه، بیستی هه یه. ئاین سرووشی به هونہ ر مه ندانی سه ر ده مه کانی پیشوو داوه، ئه و کاته ی هه وای بیروباوهر له که لله ی دابوون، هه ناسه یان تیا هه لده کیشا. وه کی دی هونہ ر مه ندی سه ده ی بیسته م خوئ له به رامبه ر هویه کی دیکه دا دیتته وه که سرووشی لی وه ربگری. ئامیر، چه مک و کاکلی سه ده ی بیسته م، هیچ شتی له پولا جوانتر نییه که جوولانہوہ ی لی هه لده قولئ و به جوریک ده رده په ری لیک لیکانئ له گه ل ره شه بادا ده کا.

به لای هونہ ر مه ندی ئاینده خوازه وه، بوونی راسته قینه ی هه ر فورمیك جوولانہوہ یه، له سه ره تای سه ده ی بیسته میشه وه داهینانی تازه هاته نیوژیانی ئاده میزاده وه ئه م هاتنه ناوہش رواله تی نوئی له گه لدا هات که جوولانہوہ بوو، به مه ش هه موو

روالته‌کانی دی پاشه‌کشه‌یان بۆ ده‌رکه‌وتنی جوولانه‌وه کرد
به‌وه‌ی یاسایه‌کی به‌روه‌پرووی ژیان و مادده‌یه.

به‌پیشه‌وایه‌تی (رۆسیلۆ) و (مارینتی) و (بوکینی) و
(سیفرینی) یه‌وه‌ تاینده‌خوازی په‌یدا بوو.

(فیلیۆ تۆماس مارینتی) شاعیری ئیتالی (که‌ سالی 1876 له
ئه‌سکه‌نده‌ریه‌ هاتۆته‌ دونیاوه‌)، نه‌ک هه‌ر ته‌نیا دامه‌زێنه‌ری ئه‌و
رێبازه‌یه‌، به‌لکو هێزی بزوینه‌ری گرووپه‌که‌ هه‌مووی بوو. چوست و
چالاکێ و له‌ گور و له‌ جوۆشی و بروای ئه‌و شاعیره‌ بوون به‌هۆی
ئه‌وه‌ی ئه‌و رێبازه‌ لایه‌نگیری بۆ په‌یدا بن و بلاوبیتته‌وه‌.

رێبازی تاینده‌خوازی، تا پاش جه‌نگی یه‌که‌می جیهانی‌ش هه‌ر
به‌رده‌وام بوو، له‌سه‌ره‌تای شوپۆشی به‌لشه‌فیشدا هونه‌رمه‌ندانی
رووس لایه‌نگیری بوون، ئه‌و ده‌مه‌ هونه‌ری ره‌سمی میری له‌ ژێر
ده‌سه‌لاتی ئازاوه‌چییه‌کاندا بوو، سه‌رده‌می فه‌رمانه‌واپی
(ترۆتسکی) که‌ بروای به‌ پیشکه‌وتنی هونه‌ری هه‌بوو..

ئه‌وانه‌ی بانگی تاینده‌خوازیان له‌ رووسیادا راهیشت
مایکۆفسکی شاعیر و هونه‌رمه‌ندی ده‌ره‌ینه‌ر مایه‌ره‌ۆلد و
نیگارکیشان، تاتالین و مالفیچ و ماکوۆف و چه‌ندانی تر بوون.
ئه‌و رێبازه‌ که‌ به‌وه‌ له‌ رێبازه‌کانی دی جیا ده‌کرایه‌وه‌ پشت به
جوولانه‌وه‌ ده‌به‌ستتێ و سووره‌ له‌سه‌ری، هاوسێ له‌گه‌ڵ رێبازی
سوربالیزم و کوپیزم و داداییدا روپیوه‌. هه‌ندی جار زۆری نه‌ده‌ما
ئه‌و رێبازانه‌ یه‌ک بگرنه‌وه‌، به‌وه‌ی لای هه‌ندی هونه‌رمه‌ند
قه‌واره‌یه‌کی یه‌کخراو بوون.

ئەو رېبازانە لەو دەرنەچووبوون كە لە داب و نەرىتەكانەوە ياخى بوون و ئامانج و داوايان چەشنىكى تازەى رۆمانتىكى نوئى بوو، كە رۆمانتىكى باوى ئەوسا و گۆشەگىرى تورپا، بەمەش جوۆرە شاعىرىيەتتىكى دىتەبەر كە لەگەل جوولانەوە و نوئى بوونەوەدا بىتەو، ئەگەر ئەو نوئى بوونەوەيە ئامىرىيەتتىكى لە رادەبەدەرىشى بەخۆو گرتبى.

مارىنتى ئەوەى راگەياندا كە جوولانەوە و خىرايى بە خوداوندى خۆى دەزانى و لەو پرواىدا بوو توپىكى نوپىيە و جوانى لى هەلەقوئى، وەكو ئەوەى ئاشكرائى بكا كە (ترومبىللىكى پىشپىركى زۆر لەسەر كەوتنى سامۆسراك)ەوە جوانترە، دىسان ئەوەشى راگەياندا كە (كات و شوپىن لە دوپىنىوە مردوون و ئىمە ئەمروكە لە موتلەقدا دەژىن).

ئاشكرابوو ئايندەخوازى - وەك بزوتنەوەيەكى هونەرى - لەوە قوولتر بوو كە تەنيا ياخىبوونىك بى دژى سەرەوتنى شىو و بارستە، لەوەش زياتر بوو كە دياردەيەكى سەرەوتنى هونەر بىت و گيانى سەردەم دەربىرى.

ئايندەخوازى هونەرى بە ژيانى سەردەم بەستەوەو چووە ناو زۆرىيەى رېبازەكان، تا بە تەواوى لەگەل رېبازى (ئەبستراكت)دا يەكيان گرتەو، بەو رېبازەكانى دى وەك كوۆپىزمى بوارد و سنوورى بەزاندن.

ژيان وزەيەكى لە جوولە نەكەوتووە، ئايندەخواز و ئەبستراكت وىستەكانىش كىشەى هونەريان بە گىروگرفتەكانى ئايدىيى

سه‌ردهم به‌سته‌وه. ئەم په‌یوه‌ندییه توندوبه‌نده‌ش وای لێ‌کرد ببیت
به‌مه‌لبه‌ندی گوردانی هه‌موو ریبازه هونه‌رییه هاوچه‌رخه‌کان،
وه‌کو ئەدهب و ئاکشن و کینتیی‌کس و ئەبتیی‌کس.
ئێستاشی له‌گه‌ڵدای، له‌هه‌ر کوئیه‌ک جوولانه‌وه ببی به‌و
ره‌گه‌زی گوردانی هونه‌ر له‌ پنتیکه‌وه بو پنتیکی تر دیاری ده‌کا،
ئه‌وا کاریگه‌ری ئاینده‌خوازی له‌گه‌ڵ په‌ره‌سه‌ندنی به‌رده‌وامی هونه‌ر
دایه.



جوولانہ وہ
وہ ک دہروازہ یہ ک
بو تیگہ یشتنی کاری ہونہری



وینه (133) تابلویه کی هونه رمه نندی سه نگتراش هینتری مؤر



وینه (134)
چهنند داریکه
وشکه وه بوو

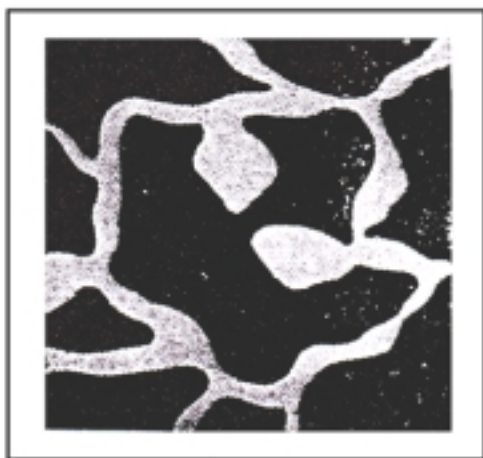

وینه (135)
وینه‌یه‌کی دهسکردی هونه‌رمه‌ند (نارپ)

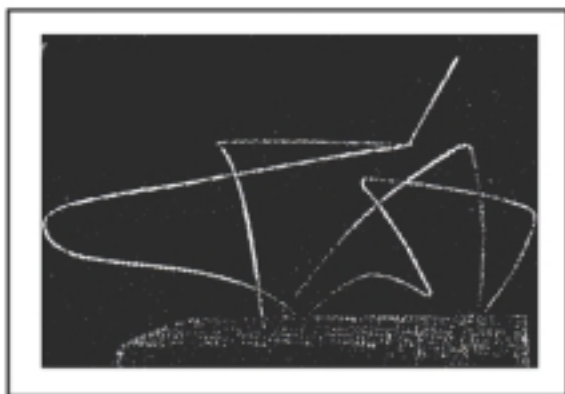

وینه (136)
داتا‌شراویک‌ای دهسکردی هونه‌رمه‌ند (نادهم)

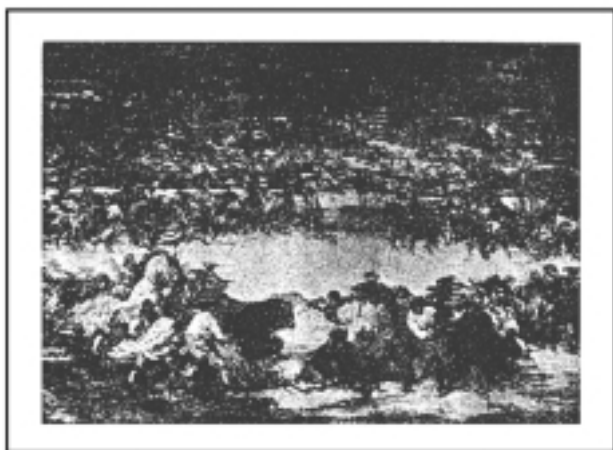

وتنه (137)
تابلۆهکی هونه رمه مند - گۆیا -



وتنه (138)
قه له مکیشیک که جوولانه وهی تابلۆهکی سه ره وه ده رده خا



وینہ (139)
تابلوئیکی هونہرمہند - جیری کزل -



وینہ (140)
قلہمکیشی همان تابلوئی سہرہوہ کہ جوواندہوی تیا دہردہکوی

جوولانه وه وهك دهروازیهك بو تیگه یشتنی کاری هونه ری

په له یه کی سپیمان له سه ره وهی وینه یه کدا بو دهرده که وی وهک
بلایی هه نگاو دهنی له چوارچیوهی تابلویه که دا بیته دهری و
رووبه پرووی خواره وهی وینه ره شه توخه که ده بیته وه.

په له سپی و ره شه کان به یه کدا ده چن و به هوئی جوولانه وه شیان
هیلی دهره وهی شیوه کان دیاری ده کن.

بو شیکردنه وهی کاری هونه ری پیوسته کاره که له و توخم و
ره گه زانه رووت بگریته وه که دایان پوشیوه، ئیمه که سهیری
وینه یه ک ده که یین هه ول ده دین گشت شاره زایی و نه زمونه
بینه وه ربیه کانمان به کار بینین. بو نمونه چیرۆکیک که هونه رمه ند
سرووشی لی وه رگرتووه و دهری برپوه، هه روه ها نه و نیشانه و
هیما یانه ی بابه تیکی وه به ره هینا وه و نه و ورده کاریانه ی وه ستایی
پیشان ده دن نه وه ده سه لیتن که دهستی به سه ر کاره که دا ده شکئی.
هه موو نه مانه وه ک چند هوبه ک کار ده که نه سه ر حوکه کانمان
به سه ر به های هونه ری کاره که وه داشی ده پوشن.

کار ده که نه سه ر نه و حوکه مانه مان که به سه ر به های پیکه اتن و
بنیاتناییه وه ده دیده یین. . به لام نه م ته رزه هوبه بریقه دارانه که

به‌های راسته‌قینه‌ی کاره‌که‌یان پیّ داده‌پۆشریّ ده‌بیّ که لا بخرتین تا بتوانین به پیکهاتنی ئەو دیویشی بزانی.

توانای رووتکردنه‌وه‌ی کاریکیش له‌و کاریه‌گه‌ریانه، له‌پاش ئەزموون و تاقیکردنه‌وه‌ی به‌رده‌وامی شیکردنه‌وه‌ی کاری هونه‌رییه‌وه نه‌بیّ نایّ، ده‌بیّ هه‌موو ره‌گه‌زه ئەده‌بی و ئەوانه‌ش که ده‌چنه‌وه سه‌ر ره‌خه‌ی ئەده‌بی وه‌لا بنزین و بگۆردرینه سه‌ر روانگه‌یه‌کی هونه‌ری. ده‌بیّ هه‌ر ره‌نگ و رووبه‌ریک هه‌م به‌ته‌نی و به‌په‌یوه‌ندیشی له‌گه‌ل ره‌گه‌زه‌کانی دیکه‌دا ببینن. . ئا له‌م کاته‌دا ده‌توانین پیکهاتنی کاری هونه‌ری ببینن و به‌ها و نرخ‌ی راسته‌قینه‌ی هه‌لبسه‌نگینن، ئەو به‌هایه راسته‌قینه‌ش که بنیاتنه‌ری کاری هونه‌ری به‌هه‌لچوونی هونه‌رمه‌نده‌وه به‌ندن.

هه‌لچوون هه‌میشه به‌دوای هۆی ده‌رپریندا ده‌گه‌ریّ، له‌قه‌واره‌یه‌کی ماتریالی و هه‌ست پیکراودا ده‌گه‌ریّ، له‌شیوه‌و پیکهاته‌یه‌ک ده‌گه‌ریّ که به‌هۆبه‌وه بتوانی هه‌ستی ئەو که‌سه‌ی کاره هونه‌رییه‌که ده‌بینی، بجوولینی.

له‌هه‌موو کاریکی هونه‌ریدا دونیایه‌کی ناوه‌وه‌یی ئەه‌بستراکتی هه‌یه که له‌سه‌ر ترس و گومان و به‌ختیاری و قایل بوونه‌وه دروست بووه، دونیای ناوه‌وه‌ش ساته‌کانی سرووش و ته‌کان خواردن دروستی ده‌کا. به‌لام جیهانی ده‌روه‌ی کاری هونه‌ری له‌نیشانه‌ی دیکه‌وه پیک دیّ که وه‌ک به‌رگیک بوّ نرخ‌ی بینای راسته‌قینه‌ی هونه‌رییه‌وه به‌کار دیّ، جا ئیمه که ده‌مانه‌ویّ له‌کاریکی هونه‌ری بگه‌ین پتویسته ئەو به‌رگه‌ بدرتین.

جو‌تۆ و فرانجیلکوۆ و چیمۆواو چه‌ندانی دی له‌و نیگارکیشه‌نه‌ن که پیش سه‌ده‌ی بوژانه‌وه - رینیسانس - له‌ئیتالیادا هاتن

په لهی توخ و کالیان به کارده هیئا بو و ده دستخستنی جوولانه وه. له وانیه ئه و به کاره یئانه، له به کاره یئانیکی دیکه ی په له توخ و کاله کانه وه جیا بیت، لیره شدا مه به ست له به کاربردنیکی دراماتیکییه که له زوره ی قوتابخانه نوییه کاندای درده که وی.

راده ی ئه وه ش که هونه رمه ند له ریگای نیگارکیشانی بابه تیکه وه دابینی دهکا، سه باره ت به چند هوبه که وه، له وان هوبانه ش، سه رکه وتنی له ده برینی روانینه کانی و توانای دارشتنی وزه هه لچووه کانی له قاوخیکی شیوه کاریدا، ههروه ها توانای پیکه وه گونجاندنی به رئه نجامی شاره زایی له پیشه که و شاره زای له به کاربردنی چاوه کانییدا ماوه ی چند سالتیک.

ئایا که هونه رمه ند وینه ی بابه تیک ده کیشی داخو به باری دهروونی و هه لچوونه کانییه وه به نده؟ داخو بابه ته کانی به پیتی باری دهروونی خو ی هه لده بریتری، یان بابه ته که هه لچوونه کانی دیاری دهکا و دایده بریتری؟

به هیچ جوریک ناشی بابه ت تا قییکردنه وه و ژانگرتنی هونه رمه ندی راستگو له داهیناندا تیک بدا، چونکه له لای ئه و نه نگیزه ی داهینان ئه و یاخیبونه سرووشتییه که له نیوان هونه رمه ندی ره سه ن و کو مه لگایه کی لاده ره وه وه ستاوه.

نمونه ی ئه وه ش تابلوکه ی (گویا)یه - وینه (137) داخو ده توانین بلتین گویا که ئه و بابه ته ی هه لبرئاردوه بریتییه له (مهیدانی زورانبازی) له بهر ئه وه ی له باریکی دهروونی وادا بووه تیایا دووچاری کیشه و مملانییه کی به هیز بووه ته وه؟ یان بابه تی مهیدانی زورانبازی ئه و زینده گی و خرۆشه ی به گویا داوه. ئه و بابه ته واته (مهیدانی زورانبازی) له ده برینی کیشه

ئەزەلییە کە ی نیوان هونەرمەند (وەک مەرۆقییەک) و
کۆمەڵگایە کە یه وه زیاتر نییه .
کارەکانی تریش هەر به و چەشنه که ههولمان داوه ئه و بزاقه ی
تیایان ده گه پڕی پیشانی بدهین ، ئا ئه و بزاق و زینده گییه ی له
کاری مامۆستا مه زنه کاندا ههستی پیده کهین و له کاری پیشه وه ره
شارهزا و بوّره نیگار کیشه کاندا نییه .



بهشی سییهم

زمانی شیوهی هونهری

ده‌باره‌ی زمانی شیوه

(هه‌ست به ژیان ده‌که‌ین و دل‌مان پییه‌وه ده‌بی... بویه رایده‌گرین و وه‌ک شتیکی هه‌ست پیکراو له نیو ده‌ستماندا ده‌به‌یلینه‌وه.)

له سه‌ر زمانی شیوه‌کاری نویسین و تیگه‌یشتنی جه‌مسره‌ه ژیر بیژییه‌کانی کاریکی ئاسان نییه‌ چونکه لی‌رده‌ا کاره‌که وه‌ک هه‌موو شته‌کانی دیکه‌ په‌یوه‌ندیان به‌ حال‌بیوونی ئیمه‌وه هه‌یه‌ بۆ هونه‌ر و راستییه‌کانی، له‌پیش هه‌موو شتی‌کدا پیویستی به‌ جه‌مسره‌ری راسته‌قینه‌ی هه‌ست و پیزانین و تیگه‌یشتنیکی چاکه‌وه هه‌یه‌.

بیست سال‌ له‌مه‌وبه‌ر هاریت‌رید له‌ لیدوانه‌کانیدا که‌ بۆ ئیزگه‌ی ئینگلستانیی نویسیوو باسی ئه‌مه‌ی کردووه‌. شایانی باسه‌ ئه‌و بیروباوه‌رانه‌ی له‌ویتی ده‌ربهرین، بوون به‌ بناغه‌ی هه‌موو نویسینه‌کانی له‌وه‌ به‌پاشتری.

من وه‌ک ره‌خنه‌گریک و مامۆستایه‌کی گه‌وره‌ ریزی هاریت‌رید ده‌گرم و بیرورایه‌کانیشی به‌هه‌ند هه‌ل‌ده‌گرم. به‌لام من دوا‌ی رابردنی ئه‌و ماوه‌یه‌ ده‌لیم که‌ بیرورایه‌کانی هاریت‌رید به‌

گوټره‌ی میټروو و هونه‌روهه رۆلی خوټان گیټراوه و ئەمرو چوونه‌ته
 خانه‌ی کلاسیزمی سه‌ده‌ی بیستم. ئەمەش رټی ئەوه‌مان لټی
 ده‌گری که له تیگه‌یشتنی هونه‌ردا پشتی پټی بیه‌ستین. (*)
 یان بیکه‌ن به بناغه‌یه‌ک که هونه‌رمه‌ند و ره‌خه‌گر کاره‌که‌ی
 له‌سه‌ر بنیات بنی.

حه‌قیقه‌تی کاری هونه‌ری و توټیڤینه‌وه‌ی ئەو ره‌گه‌زانه‌ی هونه‌رمه‌ند
 له‌ داهیتانی وینه‌کانیدا مامه‌له‌یان له‌گه‌ل ده‌کا، له‌ هه‌موو ئان و
 زه‌مان و شوټینی‌کدا جی‌گیه‌ره و ناگوټری. به‌لام شیک‌کردنه‌وه‌ی کاری
 هونه‌ری و لټیکۆلینه‌وه‌ی پټیکهاتنی، تا هه‌لسه‌نگاندنی خودی
 هونه‌ریش له‌ چاخیکه‌وه‌ بو‌ چاخیکی تر و له‌ کاتیکه‌وه‌ بو‌ کاتیکی
 دی و به‌پټی گوټرانی چه‌مکی مرو‌قاپه‌تی و گوټرانی رووکاره‌کانی
 بیروباوه‌ره‌وه‌ ده‌گوټری، که ئەمەش به‌ ته‌نیا بناغه‌ی هونه‌ر نییه
 به‌لکو بناغه‌ی ته‌واوی کۆمه‌له‌.

واز له‌ هاربیتر رید دټین و به‌هه‌ندیسی هه‌لده‌گرین، ئەم‌جاره

(*) رټیازی هاربرت رید له‌ ره‌خه‌و لټیکۆلینه‌وه‌کانیدا ده‌باره‌ی هونه‌ر، له‌ سه‌ر
 شیک‌کردنه‌وه‌ی ده‌روونی و دیالیکتیک و تیوری بټرگسوټن و ئیستاتیکاه‌ وه‌ستاوه‌.
 ته‌بیعه‌ت و سنوورټیکی ره‌خه‌بی ناسراویشی هه‌یه‌و شه‌فافیه‌تی خو‌ی پاراستووه‌،
 له‌گه‌ل ئەوه‌ی نادگاره‌ سه‌ره‌کییه‌کانی به‌یارمه‌تی چه‌مک و تیوری هه‌لټینجراوی گه‌لټیک
 باه‌ته‌تی زانینه‌وه‌یه‌.

رید به‌و جو‌زه‌ مامه‌له‌ له‌گه‌ل هونه‌ر ده‌کات، به‌وه‌ی کرده‌یه‌کی ئاده‌میان‌ه‌ی فه‌رمانداره‌،
 زانای بایۆلۆژی و ده‌روونی و میټروو تییده‌گه‌ن.
 به‌پټی چه‌مکی رید، زانست روونکردنه‌وه‌ی راستییه‌کانه‌، له‌ کاتیکدا هونه‌ر ئەو
 راستییانه‌ پټشان ده‌دا.

پروانه - الاتجاهات الرئيسية في الفن الحديث في ضوء نظرية هاربرت رید -

وه‌رگټیر

دیین ره‌خنه‌گریکی دیکه وهرده‌گرین، که له‌گه‌ل ده‌ست و قه‌له‌م ره‌نگینی و توانستی یاریکردن به وشه‌وه، بوونی ئەو ره‌خنه‌گره له ئینگلستان کۆسپینکی ریگای هونه‌ر بوو.

ئەو ره‌خنه‌گره (روسیکن)⁽²⁸⁾ بوو، که بیروباوهره‌کانی ته‌واوی بی بزاقی و وه‌ستاوی سهرده‌می فیکتوری به‌خۆوه گرتبوو، جا ئە‌گه‌ر بیرورای ئەو ره‌خنه‌گره لای ئینگلیزان شتی بی، ئەوا به‌گویره‌ی هونه‌ر و مروّقایه‌تییه‌وه له‌وان شتانه‌بوو که ناکری وه‌ک چهند مه‌سه‌له‌یه‌کی باوهرپیتکراو یا چهند یاسایه‌کی نه‌مر وه‌ربگیرین، یاخود وه‌ک هه‌لگری به‌رنامه‌یه‌ک له به‌رنامه‌کانی ره‌خنه‌ بژمیردی.

به‌لام له‌فه‌ره‌نسادا ده‌بینین نووسینه‌کانی ئۆزنفان و مالرو⁽²⁹⁾ که له‌نیوه‌ی یه‌که‌می سه‌ده‌ی بیسته‌مدا ده‌نگیان دایه‌وه، زۆربان نه‌ما‌بوو کۆن بن.

ئهم‌روکه‌ بایه‌خدانی هونه‌رمه‌ند له‌و شتانه‌دا ناچیتته‌ده‌روه‌ه که جاران له‌و دیوی هه‌ولّه به‌رده‌وامه‌کانی دابوو له‌لاسیکردنه‌وه‌ی سرووشتدا.

هه‌رچی چۆنیکه‌ ئیمه‌ جیاجیا له‌ره‌گه‌زه‌کانی پیکهاته‌ی هونه‌ری نادوین، که هارپیت رید و هیتر وایان کرد، دیسان ئە‌وه‌نده‌ش ته‌مومژاوی نابین وه‌کو ره‌خنه‌گره‌تازه‌کانی هونه‌ر.

... به‌لکو له‌پنتی مملانیی دژه‌کانی نیوکاری هونه‌رییه‌وه ده‌ست پیده‌که‌ین، ئە‌مه‌ش نه‌هارپیت رید و نه‌هی تر باسیان کردوه، ته‌نیا ئە‌و وه‌خته‌نه‌بی که له‌ساوی وینه‌دواون، ئە‌ویش هه‌ر به‌چهند دیریک و به‌س.

گرنگی ئە‌و هۆو کاره‌ش له‌هونه‌رمه‌ند خۆی و هه‌ندی ره‌خنه‌گره‌وه

بترازی که هونه‌ریان کردوو به پیشه که‌سی دی به هندی
هه‌لناگری.

با له پنتیکی ساده و له هه‌مان کاتدا قوول‌هوه ده‌ست پی بکه‌ین،
ئه‌ویش ئه‌وه‌یه هه‌ر کاریکی هونه‌ری ژیانیکی تایبته به خو‌ی
هه‌یه که له‌کاری دیکه‌ی جیا ده‌کاته‌وه، ژیانیک که له مملانیی
نیوان ره‌گه‌زه‌کانی پیکه‌اتنی یه‌ک له نیو ئه‌وی دی و نیوان ئه‌و
رووه‌ی وینه‌ی له‌سه‌ر کیشراوه.

که له‌و مملانیی‌ه‌ش ده‌دو‌یین، ئه‌وا هه‌موو ئه‌و ره‌گه‌زانه
وه‌رده‌گرین که‌وا کاری هونه‌ری بنیات ده‌نین.



دەروازەییەك بۆ رەگەزی مەملانئ
لە كاری هونەریدا



وتیه (141)



هونه رهنده پسته برؤجیل



ریتنه (142) هوندرمه‌ند فان کوخ





دەروازەییەك بۆ رەگەزی مەملانی لەگاری ھونەریدا

ھەر کاریکی ھونەری چەمکیکی دەروونی سەر بەخۆی تێدا یە ،
قەوارەییەك بە ھۆی سرووشی ھونەر مەند و نزیكبوونە وەدی لە شتی
نادیار و ، برۆا بەخۆبوونیە وە بنیات دەنری ، ھەر وەھا وەك
(مروۆقیك) ی عاشق بە ژیان ، مەملانیی ئە و ھەستە جیاوازە شە
كە لە ناخیدا دەبن بە ھۆی بەیەكدا چوونی ناكوۆكە كانی نیتو كاری
ھونەری .

ئادەمیزادی پیشین بوچی وینە ی كیشا ؟ مندال بو وینە دەكیشی ؟
ئەدی ھونەر مەند لە پای چی ؟
مندال روژی لە روژان كە دەزانی بریندار كرا یا بی دلی كرا ، لە
كاغەز و قەلەم بە دەر ھیچ لە پیش خویدا نابینی .
ھونەر دەرمانی برینیكە كە بەردەوام خوینی لە بەر برۆا ، ئەدی
برینی پیاوی پیشین ھەمیشە سەبارەت بە گیانلە بەرە

شیردەرەکانەوێ خۆینی لەبەر نەرۆیو، کە دیواری ئەشکەوتانی نەخشانوو؟ جا یا ئەوەتا راوی ناون یان راویان ناو. ئیستا ئەو گیانلەبەرە شیردەرەنەمان مەرۆف لییان بترسی، کەچی لە نیگارکیشانییدا بەردەوامە.. مەملانیی نوێ دەبیتهو. ئیستا لە ئازەلە شیردەرەکان درێدەرەتر هەیه کە گەف لە ئازادی و ئاسوودەیی دەکا، هیشتا مەرۆف لە شتە نادیارە کە دەترسی و هیشتا کە بۆ گەیشتن بە لوتکە هەر لە مەملانی دایە، لە گەل ئەوێ شێو و فۆرمی جیا جیای وەرگرتوو، تەواو وەک جیاوازی شێوکانی هونەر.

هەر کاریک لە پیکهاتنیدا مەملانی و جوولانەوێهەکی تێدایە کە زیندەگی تایبەت بەو کارە یی بنیات دەنری، جا ئەگەر وا ریککەوت هەستمان بەو زیندەگییە نەکرد لە کاریکی هونەریدا، ئەو مانای وایە هونەر مەندە کە شارەزایی و بەهرە یایی ئەوێدە نییە بتوانی ژیانیک لەسەر رووی تابلۆکەیدا دروست بکا. ئەوێ راستیش بی زیندوویی ئەو روو لە ئەنجامی هەموو ئەو مەملانی جیا جیا یانە ی هونەر مەندە، چونکە هەلچوون هەمیشە بە دوا ی هوی دەر بربیندا دەگەری، هەر هەلچوونیشە قاوخی شێو کاریکی هونەری دەستنیشان دەکا. وەک ئەوێ ژیانیش بێهەمانی دەداتی.

کاتی ئیمە لە گەل وێنە کدا دێینەو. ئەو دەگە یەنی چاومان لە پیک بەستنی هیل و رەنگ و رووبەر و بارستە کیشراوێکاندا سەرەرۆ نەبوو، بەو ژیانە ی بەستوتەو کە بە هەموو کیشە و

ململانییہ کی تیدا دہڑین، چونکہ ئەو شیوہیہی حەقیقە تە کە ی رەنگ دەداتەو، ئی مە لە خە یالی خۆماندا رایدەمالین و دە یخە یینەو سەر چەند بە هایە کی ئە بستراکتیەو. ئەوانە ی ئە بستراکت ئامیزیش کی شراون دە یگە پیننەو سەر ئەو حەقیقە تە ی پتی راھاتووین، بە واتایە کی تر کاری ھونەری ھەستی جیا وازمان لە ناخدا دەو رووژینتی، وە ک دلتەنگی و ئاسوودەیی و توندوتیژی و خاوبوونەو و ئارامی. ھەروەھا ھەمان ئەو ھەستانە شمان تیدا زیندو و دە کاتەو کە ھونەرمەند لە داھینانی کارە ھونەرییە کە یدا بە سەریاندا زال دە بی.

(چالاک) رۆژانە شمان پرن لەو ھەلچوونانە ی کاری ھونەرمەند دیاری دە کەن. ئی مە بە ھۆی ئەو پێوہرانە شمان توانیمان جۆر و پلە ی ئەو ھەلچوونانە دیاری بکە یین. ئەو پێوہرانە ی بە رەنجامی ژیان ی بە ردریژی مرۆف و ململانیکانی بوو، ئیتر تووشی چەشنەھا ھەلچوونمان دەکا، لە توورەبوونەو تا دەگاتە نەویستی و چەپاندن، وای لی کردووین مانا و سنووریک بو ئەو ھەستە جیا جیا یانە دەستنیشان بکە یین، جا لە گەل بینینی وینە یە کدا چاوە کائمان نمونە ی ھەمان ئەو ھەستانە مان بو رەنگ دەدەنەو، بو نمونە لە بینینی چلە رووہ کی ئەم سرووشتە لەوانە یە لە بە رابەریدا ھەستمان بە وردە کاری و سیستە میکی مە حکەم کرد بی. بەلام کە ھونەرمەندیکی بیت و وینە ی ئەم چلە بکیشتی ئەو کاتە شو ریشیکی توندوتیژی دیاری دەکا و لە وینە کە یدا ھەست بە ھەلچوون نە بی بە چیتراکە یین، لە گەل ئەو ی پیکھاتنی کارە ھونەرییە کە ی لە سەر چەند پە یوہندییە کی شیوہداری ورد و

سیستهمیکی ئەندازەیی پتەووە دەدەمەزێ. بەهره و توانا و وهستاکاری هونەرماند که له ریتی ئەتەمی تابلۆکەدا تەنگ و چەلەمەمی هونەرماند بۆ رەنگ دەداتەوه که تیی کهوتوو، هەرەها ئەو هەلوێستەمی وەری دەگری. لەوانەیه چەند پەنجەگیایەکی تازە شین بوو، هەستی ئازاوەیەکی تەواومان لەلا دا دروست بکا، ئا ئەم ئازاوەیە دەبێ بە سیستەم و سەقامگیریەکی خەرگەرە لەسەر رووی ئەو تابلۆیەمی هونەرماندیک بە چاوی نوقاوەوه بۆمانی دەکیشێ. ئاپۆرەمی سەر رینگا و تەکانی ئۆتۆمبیلان شلەژانیک زەینیمان بۆ رەنگ دەدەنەوه که بەهۆی گێرگرفتەکانمانەوه له دنیای خۆماندا پتەوی دەنالین.

بەلام ئەگەر هاتوو هونەرماندیک بەختیار له ژياندا وینەمی ئەو دیمەنەمی بۆ کیشاین، ئەوا تابلۆکەمی گۆرانییەکی خوشئاوازه و هونەرماند بەختیاریمی خۆمی تیا دا بەهەمووان رادەگەیهنی. کەواتە زمانی شیوه له گەل ئەوهی بەپیتی سروشت و یاساکانی ژيانەوه بنیات دەنری، بەلام بەو پەيوەندیە ساکارەوه بە دنیای بینراوەوه پەيوەند نییە که هەندێ کهس لیتی بەسەهو دەچن. له گەل ئەوهی هەستەکانیشمان کهم و دیاری کراون، بەلام ئەوهی لهو رینگایەوه هەستی پێدەکەین بێ سنووره.

که چاویشمان له رووبەری وینەیهک دەخشی مانای وایه بارگەیهکی هەستدار، خۆمی له پیکهاتەمی هەستداری ناوهوهمان دەخشی، تا بهوه بگهین که ئەو هەلچوونە جوړاوجوړانه چیمان بێ دەکەن. لهو بارەدا ئیمه هەر به تەنیا هیل و رەنگەکان نابینن،

به لکو بۆن و بهرامه شی ده کهین، گویمان له دهنگیشی ده بی و ههست به بهرزی و نزمی و گهرمی ششی ده کهین، ئەمەش زیندووویه تی و نهی نی و فه رمان و نرخ ی خۆی به هونه ر ده دا. به بی راستگویی و دل سوژی و قوولی ئه زموون و تاقیکردنه وه، هونه رمه ند له گواستنه وه ی هه ر ههستی ک بۆمان دهسته وه ستانه، دیسان کاره هونه ربییه کهش ره گهزه ته واو کاربییه کانی له دهست ده دا، ئەوه ی که به هۆی مملانی تی ناکو که کانه وه ده رپراوه. ئەته می تابلۆش زینده گی ئەو مملانی تییه له دهست ده دا که له ئەنجامی مملانی تی هونه رمه ند و ماده ده خاوه که ی په یدا بووه. چونکه ته واوی ره گهزه کانی تابلۆ له هیل و رهنگ و بارسته کانه وه، ده بی له بۆته ی داهیناندا بتوینه وه، تا کو بن به وزه یه کی خرۆشاو که ئەویش به دهوری خۆی ئاواز و ئاههنگمان بۆ ده رده خا، ئیمهش له سه ر رووبه ری وینه کیشراوه که دا به دوایدا ده چین.

هه ندی جار رووکاره کانی جوولانه وه له سه ر رووبه ره کیشراوه که دا دیار و ساده ن، هه ندی جاریش ئالۆز و تیکچرژاون، که چی جاری وا هه یه کاری هه ندی له هونه رمه نده (ئه بستراکت) ه کان، ئەوانه ی له و باوه رده ان جی فلچه یا په له ی رهنگ، رووکاری جوولانه وه که دیاری ده که ن.

ره گهزی مملانی ش له نیو ئەو ره گهزانه دایه که شیوه پیک دین و بایه خیکی زۆربیشی هه یه، به بی ئەو ره گهزه ش ئیمه هه رگیز له گه ل کاری هونه ریدا ناگه ی نه وه یه ک، ئەو ره گهزه ئیکسیری کاری هونه ربییه، توخمه کانی شیوه له نیو یه کتردا ده توینه وه تا کو ئەو ره گهزه پیک به یین بۆ دیاری کردنی فه رمان و زینده گی

ره‌گه‌زه‌کانی شیوه بوئوه‌ی یاسا و په‌یوه‌ندییه ورده‌کان بنیات
بنی، که ئه‌ویش به‌ده‌وری خو‌ی دووباره ده‌تسه‌نه‌وه سه‌ر ژیان
کاری هونه‌ری و، هونه‌ر و ناهونه‌ریش لیک جیا ده‌که‌نه‌وه.
ئه‌مه‌ش له‌ ئاکامی خو‌تندنه‌وه و لیک‌کۆلینه‌وه‌ی به‌ردریژی
هونه‌رمه‌ند و، ژیان له‌ گه‌ل کاره هونه‌رییه‌که‌یدا دروست ده‌بی،
به‌ره‌نجامی ئه‌و ململانییه قووله و ئه‌و په‌یوه‌ندییه گشتی و
لاوه‌کیانه‌ی هونه‌رمه‌ند به‌ ژیان و به‌و کۆمه‌له‌ی تیتیدا ده‌ژی، ئه‌و
په‌یوه‌ندیانه‌ش هونه‌رمه‌ند بو‌مانی پیک دینی، ئیمه‌ش ده‌م و
ده‌ست هه‌ست به‌ په‌یوه‌ندی نیوان خو‌مان و کاره هونه‌رییه‌که
ده‌که‌ین.

جار هه‌یه هونه‌رمه‌ند ئاگاداری مه‌سه‌له‌که‌یه، جاریش وایه له
ئه‌نجامی هه‌ل‌چوونیکه‌ی ته‌ماتیکیه‌وه‌یه. به‌لام پتویسته هه‌میشه
به‌ چه‌شنیکه‌ی دروستکراو نه‌بی.



هیل و بۆشایی



وٲنه (143)



وتنه (144)
هونه رهنه هارتج.

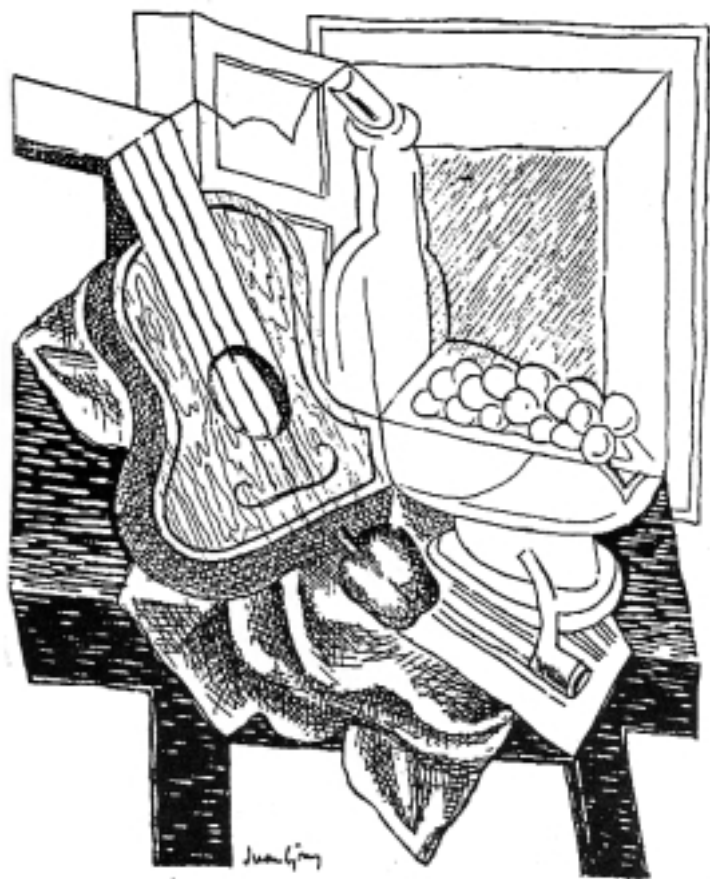

وٲنه (145)
وٲنه ٲه له دهسکردی هوندرمه‌ند جوان گرای.





هیل و بۆشایی

هه‌ندی جار هه‌ست به خۆشی و دلتیا بوونیك ده‌كه‌م به‌وه‌ی نیگار كیشم، له‌ خه‌می ئه‌وانه‌شدا ده‌بم له‌ بواره‌كانی تردا كار ده‌كه‌ن، وه‌ك مۆسیقا‌زان و ئه‌ندازیار و بیناساز و نووسه‌رانی شانۆ، له‌ خه‌می ئه‌وانه‌ دام كه‌ به‌ر هه‌مه‌كانیان هه‌میشه‌ پیتۆستی به‌كه‌سه‌ی هه‌یه‌ پیمانی رابگه‌یه‌نی، ئه‌وانه‌ی وشه‌كانیان به‌ زیندانی و خنكاوی ده‌مینیته‌وه‌ تا ئه‌وه‌ی یه‌كێك دی به‌ زیندوویی و بریقه‌داری وه‌ك پیتۆسته‌ رایده‌گه‌یه‌نی.

بیرم له‌و مه‌سه‌له‌یه‌ ده‌كرده‌وه‌ له‌كاتێكدا گویم بۆقه‌سیده‌كه‌ی ئیدگار ئالان پۆ - زه‌نگه‌كان - رادیرابوو كه‌ چووبوو دلی - بۆدلییر-ی شاعیر و وه‌ریگیرابوو، ئه‌وه‌تا خاتوو (ماری ماركی)ی مه‌زنیش ده‌یخوینیتته‌وه‌.

قه‌سیده‌كه‌ له‌خۆیدا له‌شاكاره‌ مه‌زنه‌كانه‌، وه‌ستایی و ده‌ست

ره‌نگینی بۆدلیتر و زالبوونی به‌سه‌ر مۆسیقای زمانی فه‌ره‌نسیش وای لیکردبوو ببی به لوتکه‌یه‌کی به‌رزی نیو لوتکه‌ی تری شیعره نه‌مره‌کان، به‌لام ئەوه‌ی ماری مارکیه له ده‌رپرینی ئەم قه‌سیده‌یه‌دا کردی هه‌ر مه‌پرسه. شتییک بوو ناتوانی له قاوخی هونه‌ریش دابنری، پیاو له به‌راه‌ریدا دۆش داده‌میتنی، شیعره؟ مۆسیقایه؟ ده‌رپرینه؟ شیوه‌کارییه؟ ئیدی هه‌ر به‌و چه‌شنه پرسیار به دوا‌ی پرسیار و ئایا به دوا‌ی ئایا دا دی...

و شه‌کان ئاهه‌نگاوی ده‌نگ ده‌ده‌نه‌وه تا له بۆشایی ژوو‌ره‌که‌دا کو‌وده‌بنه‌وه و به‌سه‌رتدا زالّ ده‌بن و په‌لت ده‌گرن له سنووری هونه‌ر بته‌به‌نه ده‌ری، له سنووری شوپنکاتدا.. ئیتر هه‌ر ئەوه‌نده خۆت ده‌بینیه‌وه بووی به به‌شییک له ده‌رپرینی ماری مارکیه و وشه‌کانیش به‌شیکن له‌تۆ...

(ماری مارکیه) ته‌واو ده‌بی که‌چی هیشتا وشه‌کان له بۆشایی هۆله‌که دان و زایه‌له‌یان له گوپت ده‌زرنگینه‌وه و پیکهاتنی مۆسیقییان کار له ناخ ده‌که‌ن.

ئه‌فسانه‌یه‌کی گریکی هه‌یه ده‌لی: (وشه‌کان له‌سه‌رمان بوون به شه‌خته و هه‌روا به راگیراوی له هه‌وادا مانه‌وه). وه‌کی دی له‌و باره‌ی که باس‌مان کرد، گه‌رم وگوری ماری مارکیه وشه‌کانی له بۆشاییدا راگرتن و توانی له نرخ‌ی ئەو شیعره نه‌مره چه‌ند جار و چه‌ند جاری به‌های هه‌ست پیکراوی به گوپه‌ی خوپنه‌ر زیاد بکات، ته‌نانه‌ت له‌به‌راه‌ر ئەم ده‌رپرینه‌دا له‌خۆم ده‌پرسم داخۆ کامه‌یان مه‌زنترن، ئیدگار ئالان پۆ؟ یان بۆدلیتر؟ یاخود ماری مارکیه؟

ئەگەر ھەولمان دا لىيى بىكۆلىنەو ۋە بەدوۋى زانىنى ئەو ئادگارانه بىگەپپىن، كە ئەو توانايەى داىە مارى ماركىيە، بەھاي ئەو پارچە شىعەرە بەدوۋا پلەى بىگەيەنى، ئەو ۋە دەگەينە ئەو ۋە ئافەرەتە مەزنى بەتەنبا بەھرى نواندى درامى - شانۆيى نىيە ۋە بەس، بەلكو توانايەكى خروشاۋىشى ھەيە لە راگەياندى وشەى نووسراۋ بۆتەۋاۋى ژيان. مارى ماركىيە يارى بە پلە ۋە بەرزىيى نزمىيى دەنگىيەۋە دەكا ۋەك چۆن قوشمەچىيەك يارى بەشتان دەكا: ئەو توانايەكى ۋاى ھەيە وشەكە بە چەشنىك دەربىرى كە مۆسىقاي لەگەل چەمك ۋە واتاكەى بىتەۋە، بە جۆرىك تواناي لە رازاندنەۋەى وشە لە دەربىرىدا بە ھەموۋ بەھايەكى شىۋەكارىيەۋە دەگاتە ئەۋپەرى. بەلام با لىرەدا بزانىن مەبەست لە (بەھاي شىۋەكارى) وشەدا چىيە؟ داخۆ دەبى وشە كىش ۋە قاوخ ۋە پلەۋ بوارىكى ھەبى تىاي بىجۋولتەۋە، يا سنوور ۋە رووخسارىكى ھەبى؟

بەلى! مرۆ لەگەل مارى ماركىيەدا ھەست بەۋانە گشتى دەكا ۋە وشەكانىش ھەروا بە راگىراۋى لە بۆشايىدا دەمىنەۋە لە گوتىدا دەزىنگىنەۋە.

دەنگ بە ناۋ بىدەنگىدا تىدەپەرى، يان دەشكىتەۋە، تەۋاۋ ۋەك ئەۋەى ھىل بە بۆشايىدا دەروا بۆتەۋەى ۋىنەكەمان لە لا روون بىتەۋە، ۋاز لە مارى ماركىيە دىنن ۋە دەچىنە سەر نمونەيەكى تر: ئىمە ئەۋە دەزانن، مۆسىقاژەن لە كاتى مۆسىقا لىداندا خۆى بە دەقى رستەى نووسراۋى مۆسىقاىيەۋە دەبەستىتەۋە، بەلام لەگەل ئەۋەشدا شىۋەى دەربىرىنى مۆسىقاژەنەكان جىاۋاز دەبن، بەمجۆرە

ده توانين بليين موسيقاژهنيتك له وه كه ي دى پارچه موسيقا كه
باشتر لى ددها، يان بو ليدانى ناوازي ديكه چا كه، يا له وانى دى
زياتر تاقه تى به سهر وهرگيترانى موسيقاى قوناختكى دياريكراودا
ده شكى.

با گوئى بو ئاميرىكى موسيقا رابديرين، با بليين (چه لو) بى،
ئيمه زهين ددهينى، ناوازه كه به نهرميه كه وه تيدده پهرى، بهرز و
نزم ده بيته وه، وهك دهربرينه كانى موسيقازانى فهره نسى (نيشارا)
يا هه لپه ده كا و ده شكيتته وه، وهك دهربرينى (ميناردى)
ئيتاليابى.

ههر به و چه شنه ش هيل ديت و نهرموكه له بوشايدا ده چه ميتته وه،
يا ته كان ده خوا و بو برينى بوشاييه كه لار ده بيتته وه. جا ته گهر به
وردى گوئى راديرين، ههست ده كه ين دهربرينى (نيشارا) به هوئى
په يوه ندييه كى كاتيبه وه ديارى ده كرى، ئه و په يوه ندييه ي له نيوان
پله بهرز و نزمه كاندايه، ئا ئه و په يوه ندييه كاتداريشه ئاهه ننگ
له و هيله دا ديارى ده كا كه نهرموكه و نازاد تيدده پهرى، چونكه
ئاهه ننگ له م چه شنه هيلانه دا به په يوه ندى به ينى به شه بهرز و
نزمه كانيبه وه ده ستنيشان ده كرى.

به لام به گويره ي (ميناردى)، ئه وه ي دهربرين ديارى ده كا ئه و
ساتانه يه تيايدا ده وه ستى تا جاريقى تر ده ست به ناوازه كه
بكاتته وه، ته وا وهك ئه و په يوه ندييه ي پنته كانى راگيربوون له
هيلى شكاو ده دا جوئرى ئاهه ننگه كه ديارى ده كه ن، كه واته وهك
چون ناوازه كه راده بوورئى، هيله كه يش ههر به و چه شنه

به سوژیکه وه لار ده بیته وه، یا به توندی و تیزییه وه ده شکیتته وه، ئینجا ده وهستی تا جاریکی دی ته کان بداته وه. جارئ له سه رخو و به ئه سپایی به سه ر رووی کاغه زه که وه، وینه ی ئاوازیکی ئه فسووناوی تیده په ری. جاریکیش به هه لپه و شه پولاوی، وه ک شه پۆلی هه لچوو ته کان ددها، چه ندی هیله که ش له جوولانه وه ویدا به گور و به جووش و زیندوو بی و ژیانای تیدا بی، ئه وه ندده له سنووری کاغه زه پانه که مان ده باته دهره وه، به واتا له هه ردوولای کاغه زه که - درپژی و پانی - به م جووره کاغه زه که ده بی به بو شاییه کی دوا یی نه هاتوو، هیله کانیش جیهانیکن به نا ویدا ده سوورپینه وه.

خوی له راستیشدا بینهر بی ئه وهی ههستی پی بکا چاوی له گه ل هیله که دا ده سوورپینه وه و په یوه ندی و به رزی و نزمیه کانی، وه ستان و جوولانه وهی، ته کاندان و ئه و پنته راگیربووانه ی تیا به تی، لی ده دۆزیتته وه و به کورتی چاوی پیدا ده خشینئ، ئاههنگ و ئاوازی تیا ده دۆزیتته وه، ئینجا ده گاته ئه وهی برپاری ئه وه بدا داخو په یوه ندیه هیل ئامیژه کان ته بان یان نا؟ ئیمه ش کاتیک ده لئین هیل، مانای وایه مه به ستمان له هه موو چه شنه هیلیکه، چه راست، چه ماوه، یا چه راست ری بکا یا خود تیژ و شکاوه بی، ئه مه ش ئه وه ناگه یه نی هیله کان له دابه شکردنی جیا جیا یاندا یه ک له وه که ی دی ده کرىنه وه، چونکه په یوه ندیه جیا جیا کانی هیل له گه ل یه کتریدا پیکهاته ی شیوه کاری پیک دین و دیاری ده که ن. هه رچی چۆنیکه پیوسته وه ک رووکاری هیژه کان وه ربگیرین که

له چهند پنتییکدا تییک دهپهړن، ئەو پنتانهش نرخ و بههای
خۆبانیان ههیه.

بۆ نمونه ئەو هیلانەیی به گۆشەیی وهستاوهوه شاول دهبن، باریکی
لهنگه رگرتوو دروست دهکن، بهلام ئەو هیلانەیی لار دهبنهوه وهک
ئەوهی له بهریه کتری وهستان، یا دژ به ههر چوارلای وینه که بن،
سهیر دهکهین رووبهری نوینراومان بۆ دابهش دهکه نه سهیر چهند
رووبهریکی قیناج که له بهرامبهر و له یه کتری لاتهریک دهبن.
ئەوهش هه میسه ههستی جوولانه وهمان پێ ده به خشی، وهک بلێی
کاغهزه جیگیره که بۆشاییه ک پێ ئەو هیلانەیی تیدا بجوولیتتهوه و
هاتووچۆی تیدا بکن. پلیکانهیی هیله کانیش له بهرزیهوه بۆ
نزمی و به پێچهوانهش له ناوهوه و دهرهوهی بۆشاییه که دا-
مه به ستمان له بۆشایی کاغهزه که یه- که ههستی لیچوونهوهی
قه باره کانی نیو وینه که مان ددهات، ههروهها ته کاندانیشی
به ره وروومان، له دهرهوهی چوارچێوهی وینه که دا.

که نیگارکیش دهست له سهیر کاغهزی سپی دادهنی وینه بکیشی،
مانای وایه ئەو وهخته رووبهری سپیی کاغهزه که دهبینی. به
روانینیکی نوێ و ریگایه کی دیکه شهوه کاغهزی سپی به گوێرهی
ئەو دهبی به بۆشاییه کی سپی که دهتوانی گوزهری تیدا بکری،
له کاغهزیکی پان و پاگژهوه دهبی به بۆشاییه کی به تال.
دونیا یه ک تیشکی ته له خ که شته کانی تیدا دهجوولینهوه، به لام
ناتوانین ههچ شتیکی ئەو دیوی ببینین.

نیگارکیشیش که هیلیک لهسه ر ئەم رووبه ردا یان راستتر له نیو
 ئەو بۆشاییه دا دهکیستی دهزانی ئەو بۆشاییه دهبرئ و بهناویدا
 تیده په پری، باش باش دهزانی که دهبی دهستی بهسه ر هیله که دا
 بشکی و تهنگه تاوی بکا، نهک وهک شوفیری ئوتومبیلی که ته نیا
 به چوار لایاندا لی دهخوری، به لای پیشه وه و پاشه وه و راست و
 چهپ، به لکو وهک فرۆکه وانیک که له ئاسماندا دهسوورپته وه،
 به بهرزی و نزمی و به هه موو لایه کدا، له م باره دا هیل پنتیکه له
 بواری بۆشاییدا ده رده په پری.

ئەو نیگارانه ش که ته نیا له هه سترکردن به رووبه ریکی پانه وه
 زیاترمان ناداتی هه ژارتر و که م بایه خ و که م به هاترن له و
 نیگارانه ی له پیشیاندا هه ست به گوری هیله کانی نیو بۆشاییان
 ده که یین که چۆن گوزهری پیتدا ده که ن.

هه ست به بۆشایی و مه ودا ی شتان کردنیش مه سه له یه کی گرنکه
 نهک به ته نیا بۆ هونه ری وینه کی شان به لکو بۆ هه موو جوړه
 نیگارکی شانیکیشه وه. جا ئەو وینه یه وینه یه کی ئەه ستراکتی
 بی، یان راستیه کی بینراو ده ربرپری، هیه چار نییه ده بی هه ست
 به بۆشایی و ئەو رووکارانه بکه یین که له بۆشاییدا ده خولینه وه،
 له رپی هه ست به بۆشایی کردنیشمانه وه، هه ست به لایه نی پته وی
 (بوون) ده که یین، هه ست به قه باره و مه ودا یان ده که یین، له گه ل
 زیده بوونی شاره زاییه هه سته یه کانیشماندا، هه ست به
 جیاوازییه کان ده که یین هه م له مانا و هه م له ژیانیشدا.

کاتی هونه رهنده دهروانیتته پیاویکی دانیشستوی بهرامبهری، به چاوی خویندکاریکی هونه رسهیری ناکا که دهیهوی ریژهو جوولانهوهی پیاوهکه به شیوهیهکی ههروایی بگویتزیتتهوهو هیچی تر. نهخیرئهو تییهوه رادهمینن راستیییهکی ساده و له ههمانکاتیشدا قوولی له میشکدایه، ئهویش ئهوهیه که ئهم پیاوه قهوارهیهکی پتهوه و بوشاییهک پر دهکاتهوه، ههروهها دهجوولیتتهوه و شیاوی گورانوه پابهندی ئهوه لومه رجهیه که دهورهیان داوه و دهشتوانن بیانگوئی. بهم جوره ئهوه پیاوه سایی ههموو راستیییهکی دیکه، له روویهک پتری هیه، جا چهندی هونه رهنده له گواستنهوهی شتهکانی بهردهمی و خولقاندنی ژبان لهسه رووی کاغهزه که دا راستگوو دلسوژ بی زیاتر له روویهکی راستیییه که مان بو دهرنابری، چاکیش دهزانی ئهوهی له بوشایی کاغهزه سپیییه که دا بومانی دادههینن، بهرادیهکی زور خودی خویمان بو دهردهبری- واته خودی هونه رهنده- تهواو وهکو ئهوهی له ههمان کاتدا پیاوه وینه کیشراوه که دهردهبری، دهشزانی به مملانیی بو داهینانی قهوارهی بهردهمی و بهرجهسته کردنی لهسهر کاغهز، بهره بهره له کاتی نیگارکیشاندا له نمونه کهی بهردهمی نزیک دهبیتهوه- که پیاوهکه- یه تا وای لیدی خوی و ئهوهی وینهشی دهکیشی دهنهوه یهک.

هونه رهنده خوشی له بواری ئهوه تیشکه ته لخد- مه به ستم له سپیایی کاغهزه که یه- دهست پیدهکا، ئهوهی که دهگری و دهکه ویتته گورانی و سهما و هات و هاوار هونه رهنده که یه، نهک هیله کان.

هونه رهنده له داهیناندا ههست به کیشهی خوی دهکا، وهک بلیی

ئەو نمونە يەي دەيخاتە سەر كاغەز لە ناخی ناخەوہی دابووہ .

ئیتەر ئەو ھیلانەش سنووری ئەو شتانە دەرنابرن کہ دەیانبینی
بەقەد ئەوہی راستی ئەو سنوورە دەردەبەرن کہ ھونەرمەند بەھۆی
ھەلچونە کانییەوہ پیتی گەیشتووہ .



ساوی بۆشایی و رووهکان



دہستیک و پھر داخیک لہودیوی میناوه - فوتوگراف.
وتنه (146)

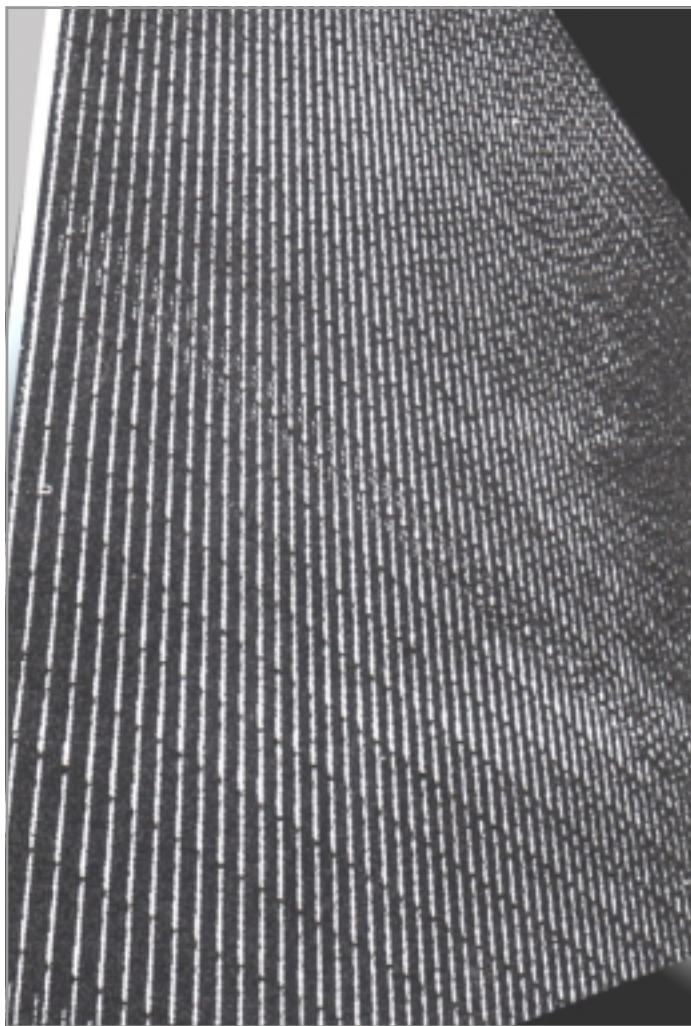

ویته (147)
رووی ساختمانیکی سدهدی بیستم.



هونه رهنه ند خوان ميرهۆ.



هونه رهنده ریتنوار.



هونه رهنه نئیدوارد مۆنن.

ساوی بۆسایى و رووهكان (*)

درهنگى ئىواران مرۆ به رهو مالّ دیتته وه، كه دهشگه پیتته وه ههست به ته نیایی دهكا، (با) بی ههست و خوسته.. ههوا گهرموكه یه، باسكان لی درپژدهكا و په نجه كانی لیک دهکشیتته وه. ههست به ههچ ناکا، دهستی به توندی ویک دیتیتته وه تا ههست به ویک هاتنه وهی په نجه كانی دهكا، ههست به لیک سووانی په نجه و به گهرمایی دهسته كانی دهكا.

له دیواری مالان نزیک ده بیته وه... به ته نیشتیاندا ده پروا.. ده پروا له بیتهنگی و رهشداگه پراوی دیواردا ههست به دلنیا بوونیک بكا. په نجهی هه لده پری و ههر دیواریکی دهیگاتی پیتی دادیتنی...

(*) (ساو) م له باتی (ملمس) به کارهیناوه، ئەم وشه یه ش له کوردیدا به کار دی، ده لێن ساوی فلانه شت زهره.. یا نه رمه.. تاد. وهرگێر.

دیواری لووس و لیک، دیواری کۆن و خوراو، دیواری سه‌رمای شه و کاری تیکردوو، دیواریکیش هیشتا گهرمایی رۆژی پیوه ماوه.. دیواری خاوو یه‌کی پتهوو..

ده‌گاته ماله‌وه، ده‌رگا به‌دوای خۆی داده‌خا.. ئیتر هه‌ست به ته‌نیایی نا‌کا، ئەو ئیستاکه هه‌ست به شتیکی دی ده‌کا، هه‌ست به گهرمایی شوپنه‌که ده‌کا، میلی رادیو‌باده‌دا به‌لکو شتیکی بدۆزیتته‌وه شایانی گوی لیگرتن بی، ده‌نگی گۆرانیبیژتیکی دیتته به‌ر گوی، دلشاد ده‌بی، چونکه ساوی ده‌نگ وای لیده‌کا هه‌ست به دلنیابوون بکا.

مرۆف ده‌ستی به‌ناو هه‌وادا درپژ ده‌کا، هه‌ست به بۆشاییه‌ک ده‌کا، به‌مه‌ش دلخۆش ده‌بی، دیسان به‌وه‌ش شاد ده‌بی ئە‌گه‌ر بیته‌وه‌ستی درپژ بکا و هه‌ستی پی به شتان بکا. هه‌ست به زبری خوری و نه‌رمیی ئاوریشم، به‌ره‌قی به‌رد و شلیبی ئاو، به ساردیی به‌فر و گهرمی کویه‌چایه‌ک.

هۆشی ده‌روون هه‌موو شاره‌زاییه‌کانی پیش هه‌ستی (به‌رکه‌وتن- لمس) ده‌پاریزی و به‌شتی دیکه و شاره‌زایی هه‌ستی تری ده‌به‌ستیتته‌وه، پاشان به‌نرخه‌ رووت و ره‌هاکانیش.

ئه‌گه‌ر وا ریکه‌وت که‌سه‌ی که‌وته به‌رامبه‌ری کابرایه‌ک، سه‌یر نییه کابرا پروانیتته هه‌لسوکه‌وت و جوولانه‌وه‌ی و ته‌ماشای جل و به‌رگی بکا و گوی بۆ‌قسه و گفتوگۆی رادیتری، ئینجا له‌به‌ر خۆیه‌وه‌ برباری ئە‌وه‌ بدا داخۆ ساوی ئە‌و کابرایه‌ی لی خۆش دی یان نا.

ئیمه وشه‌ی (به‌رکه‌وتن-لمس)مان به مه‌جاز به‌کاره‌یتناوه چونکه
ئه وه‌سته په‌یوه‌ندییه‌کی پته‌وی به‌ژیانمانه‌وه هه‌یه .

به‌م جوړه که‌ده‌روانینه وینه‌یه‌ک ده‌لین "ساوی ئه‌م وینه‌یه ته‌واوی
ململانیه‌کانی هونه‌رمه‌ندی تیدایه و گهرم وگورپی ژبانی لی
ده‌چکی" یان ده‌لین "کاری ئه‌و هونه‌رمه‌نده ساوی تیدا نییه"،
واته له‌کاره‌که‌یدا واده‌گه‌یه‌نی که هونه‌رمه‌ند له‌لاسایی
که‌ره‌وه‌یه‌ک زیاتر نییه، یان پیشه‌وه‌ریکه شته‌سواو و
دووباره‌بووه‌کان به‌بی ژانگرتن و کیشه و هیچ کوششیکی
نوپیخوازی به‌دوای راستییه‌ک، یان رایه‌کی تاییه‌تی خو‌ی هه‌بی
دوو‌پاتیان ده‌کاته‌وه.

ده‌شی ساوی رووی وینه له‌هه‌موو ره‌گه‌زیکی دیکه‌ی ئه‌و
ره‌گه‌زانه‌ی کاری هونه‌ری پیک دین گرتن بی.
له‌بازاره جیهانیه‌کانی وینه‌دا، وینه به‌سانتیمه‌تر ده‌فرۆشری،
پله‌و ئاستی هونه‌رمه‌ند به‌نرخ‌ی سانتیمه‌تر لیک ده‌دریته‌وه،
چونکه ئه‌ته‌م و ساوی وینه‌که و قوویی ژانه‌کانی هونه‌رمه‌ند بو
دۆزینه‌وه‌ی روو گرتن و به‌هیتزتره له‌بابه‌ته ره‌سم‌کراوه‌که،
دیسان له‌توانایی و شاره‌زایی هونه‌رمه‌ندیش به‌هیتزتره.
خه‌لکی هه‌موو هه‌ست به‌جیاوازی روو ده‌که‌ن و ئه‌و ماددانه
ده‌ناسنه‌وه پیتی دروست ده‌کری.

له‌قه‌راخی رووباردا ته‌ماشا ده‌که‌ین مندا‌لان ده‌ست له‌به‌رد و لم و
چه‌و و ئاو ده‌سوون، له‌لادیشدا هه‌ر به‌و جوړه هه‌ست به‌کیلگه‌ی

کیتراو و ساوی سواخی وشکه وه بووی دیواری ماله وه ده که ن. . له هونه ریشدا مملانیی هونه رهنه ند و قوولیی نه زمونه مروقاویه تی و هونه ربیه کانی به هایه ک به رووه کانی ده به خشن.

ره گه زی (کات) یش له ژیان و هویه کانی روونکردنه وه و هویه بایولژیبیه کان که یارمه تی پیکهاتی ماده که یان داوه، رووی شته کان ده وله مهنده که ن، ئیمه ش که به په نجه کانمان دهیگرین، له به رابه ریدا هه ست به به ختیاری و به مه یلیک ده که یین، مه یل و هوگریه ک که سه ره نجامی په یوه ندی مروقه به ر له هه زاران ساله وه به و چه شنه ماددانه.

به لام سه دهی بیسته م هه ر به ته بیعه تی خووی سه قامگرتوو نییه، جا سووربوونی ملوینه ها تاده میزاد له سه ر ژیان و پیداگرتنی بو مسوگه رکردنی ته و او ی پتوبیستییه کانی، نه م سه دهیه نه وهی به سه ردا سه پاندووه متمانه ی ته و او ی به ئامیر و نه و ماده ده کیمیایانه بیت که دروستیان ده کا.

تاده میزاد له دروستکردنی گه لیک ئامراز و شتی تره وه پشتی پی به ستووه که له ژیبانی روژانه یدا به کاریان دینی. نه و ئامرازانه به پیتی پیکهاتیان و هه روه ها به پیتی نه و ماده ده خاوانه ی تیپاندایه و نه و پیداویستییه نه ی نه خشه ی قالبه که ده یسه پینی، زور جار لووس و لیک و لال ده بن و سووزی بو نابزوی، چونکه نه خشه ی نه و ماده ده دروستکراوانه وه ک ماده ده ی (پلاستیک) ئاگاداری و بیرکردنه وه یه کی دووروبه ردریژی ده وی تا کو مروفت ده توانی نه و ئامرازانه ی له و ماده ده پیشه سازیانه دروست کراون

له باتی ئەو شتانه قبول بکا که له دار و کانزاکانه وه دروستیان دهکا. چهندی ئامپیر و بهرهمهکانی ئامپیر بهسه رژیانی ئادهمیزاددا زال ببن، مرۆف زیتتر غه ربیی ئەو شتانه دهکا که به ماده خاوهکانی سرووش و بهدهست دروست دهکرتین.

له ئەنجامی ئەو غه ربیی کردنه شهوه، سهیر دهکهین هونه رمه ند له پیشوو زیاتر بایه خ به (روو) و (ساو) ی وینه که دهدا، له مه شدا مه بهستی ئەوه یه که له ساوی ماده دروستکراوه لاله کانه وه دووری بخاته وه. ئەو ماددانه ی چی وای نه مابوو هونه رمه ند هه ر به یه کجاری له گه لیاندا نه گونجی.

دیسان هه سترکردنی هونه رمه ند به بین تهنگی له شارهکانی سهده ی بیسته مدا وای لیکردوو هه ست به پتهوی - روو- و دیواران بکا. ئیتر وای لیتهات شیوه و روخسارهکانی له - روو- شدا دی نهک ته نیا له رووبه ر که له کۆندا وای دهکرد.

هه ر له یه که مین هه ولی ئادهمیزاد بو نیگارکیشان، ئەو مرۆقه خو ی رووبه رووی ئاره زووی خو ی بووه ته وه له دروستکردنی بو شاییدا. ئاره زووی گه یشتن به ده رپرینی ئەو هه سته ی بو شایی له لاماندا دروست دهکا. هه ول ده دا بو شایی له سه ر روویه ک پیک بین ی که له دوو لای زیاتر نییه - درپژی و پانی (*) سووربوونیشی له سه ر ئەمه بوو به هو ی ئەوه ی ده ستمایه یه کی

* "لیتردها مه بهستی له وه یه که مه وای سییه می نییه - وه رگیتر"

له بن نه هاتوومان له شیتوه هونه ریبیه جوراوجوره کان بو به جی بیتلی
که به پیی کات و دهورو بهر له گوراندا بووه.
به لام له گهل ئه وهی هونه رمه ند ته و او دهستی به سه ر دروستکردنی
قه واره و رووبه ر و مه و دای شیتوه کان شکاوه. خه ونی هه می شه یی
بو دروستکردنی بو شاییه ک نه هاته دی.

هه موو وینه یه ک ده توانری بکری به دوو به شه وه: وینه یه ک که
ده مانگه یه نیته ئه وهی هه ست به رووبه ر بکه یین، وینه یه کی
دیکه ش تییدا هه ست به - روو - یکی قوول ده که یین که بو نیو
چوارچیوهی تابلویه که په لمان ده گری.
ئهم دابه شکر دنه ش ریی ئه وه ناگری، به ره ه می وا هه بی سیفه تی
هه ردوو به شه که ی هه لگرتبی.

له هه ولی دلسوز و به رده و امید بوو ده ربړینی بو شاییه،
هونه رمه ندی سه دهی شازده م گه یشته ئه وهی، په رده ی سه ر رووی
نه یینی و ته لسمه کانی بینراو بدرینتی، ئیتر وای لیته ات وینه به
هوی مه و دای سییه مه وه هه ستمان وه بهر بیینی به لام تا سه دهی
بیسته م نه گه یشته ئه وهی بو شاییه ده ربړی.

به م جوړه هه سترکردنی هونه رمه ند به هه ناسه سواری و په یدابوونی
ئامپیر و به ره ه می له ئه ندازه به دهر و ماده ده پیشه سازییه کان،
هه سستی ئه وهی وه بهر هونه رمه ند هیئا که پیوستی زیاتری به
بو شاییه هه یه و رکابه ریشی له گهل به ریه ست و رووبه ره کان زیتر
بووه.

هه‌ربه‌مجووره، له پاش ئه‌و هه‌موو رووه دوور و به‌در‌پژانه‌دا هونه‌رمه‌ند توانی به‌سه‌ر گه‌رو‌گرفته‌کانی - پيشه‌ی وینه‌کيشان - زال ببيت. ئه‌م زال‌بوونه‌شی وای لیکرد له دروستکردنی ئه‌و ئه‌ته‌مه‌دا سه‌رکه‌وتوو بيت که بوشاييمان بو ده‌رده‌پری، يا خود رووه له بال يه‌کده‌ره‌هاتوو ده‌کانی نيو بوشايی، يا ئه‌و رووانه‌ی مملانیيان له‌گه‌ل بوشاييدا هه‌يه، يا خود بوشاييه‌ک که به نيوانياندا ده‌خولیته‌وه.

ئه‌م روانينه ساديه‌ش هه‌له‌يه و تارمايی و خه‌يالتيکی باوه، ده‌دریته به‌ر چه‌مکی ئه‌ته‌می وینه و ساوی رووی و ده‌لی: زیاده‌پروبی له زبری روو به‌شیکه له نيشانه‌کانی شيوه‌ی هونه‌ری نوێ و به‌لگه‌یه‌که گیانی سه‌رده‌م ده‌رده‌پری.

له ئه‌نجامی ئه‌و هه‌له‌يه‌دا وای لیهات زۆربه‌ی هونه‌رمه‌نده لاوه‌کان و بۆره هونه‌رمه‌ند و هه‌له‌په‌سته‌کان لاسایی رووی وینه‌ی مامۆستا مه‌زنه‌کان بکه‌نه‌وه، ته‌واو وه‌کو جارێ که پيشه‌وه‌ر و هونه‌رمه‌نده بچووکه‌کان له ريبازی کيشانی وینه‌ی لۆچه‌کانی قوماش و هه‌روه‌ها له کيشانی وینه‌ی سه‌روسیما و ده‌ستدا لاسایی مامۆستا مه‌زنه‌کانيان ده‌کرده‌وه.

ویرانتریش ئه‌وه بوو، کتیبه‌کان بو به‌ده‌ست خستنی روویه‌ک بو وینه، به‌ریزکردنی چاکترین ریگا و خیراترینییه‌وه نه‌خشیتراون، ته‌واو وه‌ک ئه‌وه‌ی بیست ساڵ له‌مه‌وه‌به‌ر کتیبیک ده‌باره‌ی چۆنیه‌تی کيشانی وینه‌ی دم و چاو یا کيشانی وینه‌ی سه‌گیک ده‌نووسران.

له راستیشدا که هونه‌رمه‌ند ده‌ست بۆ فلّچه زبره‌که‌ی یا چه‌قۆبه‌کی وینه‌کی‌شان ده‌با هه‌ویرتکی ئەستووریش دادەنێ، رەنگە‌کان دەچنە بالّ یەک و رادە‌ی ناکۆکیان وەک یەک نابێ، بە‌مە‌ش هونه‌رمه‌ند شوپۆشی کپکراوی دژ بە سه‌ده‌ی بیسته‌م و له‌ترسی ده‌ست بە‌سه‌رداگرتنی ئامپیر و نه‌مانی په‌یوه‌ندیی نیوان مرۆف و شته‌ خاوه‌کانی سرووشت راده‌گه‌یه‌نێ و سوژی خۆی بۆ ساوی ئەو شته‌ خاوانه‌ی سرووشت دهرده‌پری که وایان لیها‌توو هه‌ست بە ساویان ناکه‌ین و هه‌روه‌ها هه‌ست به‌وه‌ش ناکه‌ین که ره‌گه‌زی کات و هۆکاره‌کانی رووتکرده‌وه و دامالین به‌سه‌ر روویدا ده‌یه‌یلنه‌وه.

هونه‌رمه‌ند له‌گشت ساوتیکی نه‌رم و نارەسه‌ن و هه‌رس بووه، بۆیه‌ به شه‌وقه‌وه رووه‌و ساوی ره‌سه‌ن و زبری ژیان ده‌چی. هونه‌رمه‌ند که ده‌ست بۆ چه‌قۆبه‌که‌ی ده‌با روویه‌کی ساف و لووسی پێ پرۆشینێ، مه‌به‌ستی ئەوه نییه‌ وه‌ستایی خۆی، یان مۆدیکێ نوێ پیشان بدا، به‌قه‌د ئەوه‌ی که ئەو درپیه‌ یا له‌ بالّ یه‌ک دهرهاتنه‌ کاردانه‌وه‌یه‌کی سرووشتییه‌ و جوژه‌ نارەزایی دهربرینیکه‌ دژ به‌ هه‌موو دیوارتکی دیار و نادیار، که ئەم وای بۆ ده‌چی له‌ تاودان و کاملکردنی خۆی ده‌یوه‌ستینێ. ئەو له‌ بالّ یه‌ک دهرهاتن و رووشانه‌ش ته‌ماتیکێ و خوکار نییه‌.

ئەو ره‌نجه‌ گه‌وره‌ی هونه‌رمه‌ند ده‌یدا، هه‌روه‌ها وردکرده‌وه‌ی له‌ خسته‌ن‌پرووی ئەو رووه‌ رووشاو و له‌بالّ یه‌ک دهرهاتووانه‌دا، له‌ پابه‌ندکردنی ئەو په‌یوه‌ندییه‌ ئەندازه‌یی و مۆسیقایایانه‌دا کۆ

دهبیته وه، بهم چه شنه ده بی به به شیک له پیکهاته ی تابلۆ که خۆیدا. ئا ئه و ژانه ش هه رگیز له ژانی هونه رمه ندی دیرین که متر نییه له کیشانی وینه ی ئه و تۆپه له ئاده میانه ی وینه که ی پی پر ده کرده وه، چونکه ژان و کیشه کانی هونه رمه ند یه که. ئای که ئه و له بال یه ک ده ره ی تانه ش بو هونه رمه ند یکی ره سه ن چه ند ئه سه مه، بو لاسایی که ره وه یه کی نار سه نیش چه ند ئاسانه.

راستگۆترین نمونه ش ئه و کاره یه که فۆنتانای نیگار کیش پاداشتی (بینیاله ی ئینیسیا) (*) له سالی 1966 پی وه رگرت. هونه رمه ند له چه ند شه شپالوو یه کی سپی وینه ی دیوار یکی گه چی خاوین پیشان نه داین، به لکو له نیوه راستی هه ر شه شپالوو یه ک درزیکی تیکردبوو. بهم جوړه چه ند روویه کی له بال یه ک ده ره اتوو و چه ند دیوار یکی درز بر دووی پیشان داین، به مه ش زوری نه مابوو له روانینی (رۆبرت فرۆست) ی شاعیر نزیک بیته وه له و شیعه ری به ناوی (دیوار) ه و که ده بی دیوار چۆن بیت:

(*) **biennale** - بینالی - وشه یه کی لاتینییه به مانای (له دوو سال جارێکدا) دی. (بینالی ئینیسیا) یش ده توانین بلتین پیشانگایه کی سه ره کی هونه ری شیوه کارییه که له بواری نیوده وله تاندا ساز ده کړین. (بینالی) یش بریتیییه له کوپوونه وه یه کی به رفراوانی هونه رمه ندان له ئینیسیا. ئه و بینالییه هه وه ل جار ته نیا هونه رمه ندانی ئه وروپای تیا کو ده بوونه وه، پاشان فراوانتر بوو تا وای لته ات هونه رمه ندی ولاتانی تریشی تیا به شدار بوون. بو یه ش پی ده لیتن (بینالی)، چونکه هه ر به دوو سال جارێک ساز ده درئ. "وه رگرت".

به لئی قه واره یه ک هه یه له گه ل دیواردا هه لئاکا و
 خاکی شه خته به ند وا لیده کا
 له ژیریدا لار بیتته وه... و
 جه مسه ری ژوورووی به ره و خواربیا و
 درزیک پیک بینی...
 که تا دوو که سیش بتوانن
 به ناویدا تیپه پرن..

به هه رحال، گیروگرفتی بو شایی و روو، گرفتییکی نوی نییه له
 ژبانی مرو قدا.

سه دهی بیسته مییش به بارودوخی ئالۆز و شیواوییه وه ریگی
 ده رکه وتنی خو شتر کرد و وای لیکرد ئەم شیوه دژه له
 نیگار کیشاندا وه ریگری. چونکه گیروگرفتی - روو - و بو شایی و
 هونه رمه ند به گویره ی هونه ری بینا سازبیه وه وینه یه کن له
 شیوه کانی مرو ق له گه ل دیواردا. چه ند شیوه یه کی ئەزه لین. با
 شیعه رکه ی (جان تیلهر) به بیر خو مان بیتینه وه که ده لئ:

دیوار زۆر شته ..

پاراستن و هه سانه ویه ..

دیوار، ده شی بی دهنگ بی

یان به ربه ستیک بی

یا په نجه ریه ک...

که سه ره رۆیه کی نوی تیا ببینن..

دیوار هیزه ..

ده گونجی له سه ر زه ویدا کیل بیتته وه ..

ده شی شوینه واری بی،

دیرین و خه مبار
به لام شوینه واریکی پر له شانازی،
که جیی پیی دانیشتوان و
موری رۆژگاری پیوه بی...
وهک نیشانه یه کی بار و زرو فی مرۆف.



**گیروگرفتی بوشایی و روو
له قوتابخانه هونه ریییه نوییه کاندای**

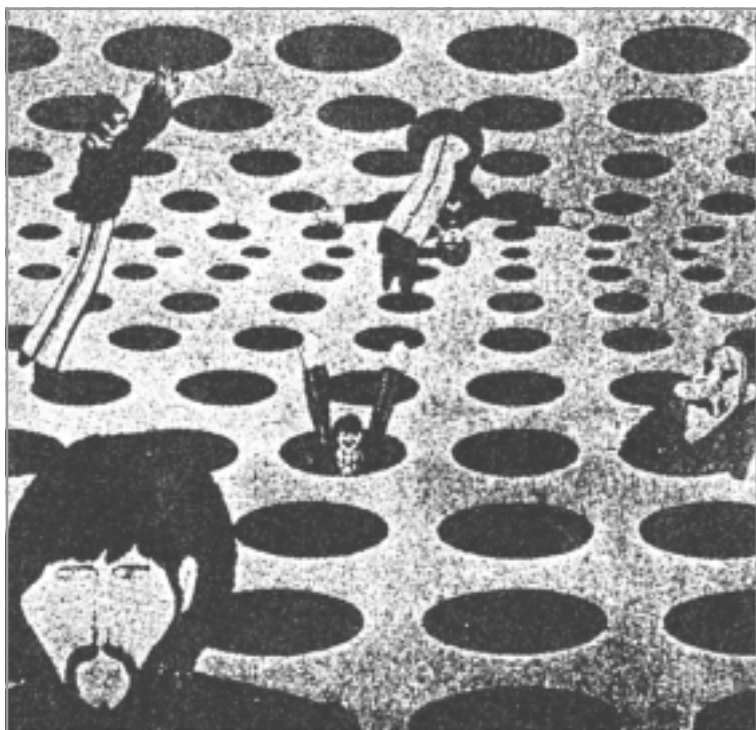

وینہ (148)

به‌کارهیتانی به‌روازی روانگه له فلیمیتکی بزاف نامیزدا



وینه (149)
دهسکردی هوندرمه‌ند پیکاسو



وٲٲه (150)



وئته (151)
هونه رهنه ند پیکاسو



مردنی کاسرین
هونه رهنه ند هپتری ویلس.



گیروگرقتی بۆشایی و روو له قوتابخانه هونه ریه نوویه کاندایا

که له ریدا له بهر سینه مای ریشۆلی (*) "دا وهستای، ریبواره کان به خو و به هاش و هوشیانه وه له هه موو لایه که وه ده وره یان دای، داخۆ ده توانی به چاوه کانت وینه ی ئه و هیلانه بکیشی که په یوه ندی ماله کان به زه وییه وه دیاری ده که ن؟
چه ندی ته قه لالا بده ی سه رکه و توو نابی، چونکه ئه و ئۆتۆمبیلانه ی له هاتوچۆ دان و ئه وانه شی که راوه ستاون و به سه ر یه کدی که له که بوون و ریکا ناده ن، دیسان شه پۆلی خه لکیش چاوه چاویانه ریت لی بگرن.

به لام ئه گهر چاوت بۆ ئاسمان هه لپری، ئه واه ئاسانی رووبه ری شینی سه ر روخی مالان ده بیینی، تو له شینایی ئاسمان به ده ر که

* نووسه ر باسی یه کتیک له سینه ماکانی شاری قاهره ده کا. - وه رگێر"

به بانی رووی ماله له پالّ یه کدییه کان دهوره دراوه هیچ نابینی، وهک بلّیی لهو گوڤه پانه دا به تاقی ته نیی، ههست دهکهی حهزت لییه دهست و قاچت به سه رهستی بجوولینه وه، حهزت لییه پرۆی و هاوار بکهی و باسکان لی درێژیکهی و وهکوئه وه دهچیته بهر هه تاویش بهچیته بهر سیبه ر... سیبه ر و تاوی سه ر رووی مالان. بزاقی بی پسانه وهی ئۆتۆمبیل و دهنگه دهنگ و ئاپۆرهی خه لکی هه موو تیکه لاوی یه کتری ده بن و به قه واره یه ک ده و رده ت ده دن و تۆش لییان ناسله میسته وه. قه واره یه ک که پیکه اتووی چه ند روویه کی یه کدیگره و ئاسمان به رز ده که نه وه، ئه ویش به شینایی خۆی سیبه رت لیده کا.

روانینه کان به م چه شنه جیاواز ده بن ئه گه ر چاو بو ئاسمان هه لبریی، له وهی چاو به ده و روپشتی خۆتدا بگیڤری، له باری دووه مدا بیر له هه موو شتیکی ده و روپشتی خۆت ده که یه وه، له وه ده ترسی له گه لّ خه لکی به یه کدا بچی یا خود بهر ئۆتۆمبیلێک بکه وی، تۆ له په له رووناکییه ک یا په له سیبه ریک یا هیلێک که رووکاری جوولانه وه ده نوینی، یا خود بارسته یه کی کپ که له سه ر ستوونێکی رووناکییدا ده وه ستی زیتر نیت. تۆ له نیوان به یه کدا چوونی روو و ژاوه ژاوی ژیاندا ون ده بیت، به و ونبوونه شت خۆت له گه لّ هه رچی ده و رو به رته وه یه ده بینی دوو چاری مملانی بووی بو ئه وهی بوونی خۆت بسه پینی، هه ر له خودی خۆته وه هه ست به یه کبوون و یه کدیگری ئه ته مه که ده که ی و له نیو ئه و مملانییه ی زاله به سه ر بو شاییدا هه ست ناکه ی قه واره یه کی به ته نیای چه ندی له باری یه که مه وه یه، ژیان و ماله کانیش له

چەند كۆلەگە يەك زياتر نىن كە رووبەرىكى شىن رادەگرن، ئەو شىنايىەش لەناوەخۆيت دەگرى، توش بەناويدا دىيى و دەچى، لە باوەشت دەگرى و لە باوەشى دەگرى.

ليرەشدا مەبەست لە بۆشايى، ئەو رووبەرە بۆشە نىيە دامەنى كاغەزەكە يا ئەو قوماشەى نىگارى لەسەر دەكىشەرى دەستنىشەنى دەكا، دىسان مەبەستىش بۆشايى نىيە لە خودى خۆيدا كە بەهۆى مەوداى سىيەمەو دەردەپرى و كە نىيە!

بەلام ليرەدا حەز دەكەين لە تواناى دانانى سنوورىك بۆ "بى پايانى بۆشايى" دابنىين، چونكە هەموو شتىك پىبوستە سنوورىكى كيشراو و چەسپاوى بۆ دابنرى، ئىنجا بە پىكەو بەبەستنى كيشەى بۆشايىەكى ديارىكراو و ئەو هيل و رووانەى قەبارەى نىو چوارچىوہەكى ديارىكراو دەنوئىن، دەگەينە ئەوہى لەو پەيوەندىيە هاوسەنگانە بگەين كە كارى هونەرى پىك دىين. پيشان رىگاي رەمەكى بۆ دەست خستنى مەوداى سىيەم - مەبەست لە قوولايى نىو وىنەيە - يان بەهۆى چەند هيلكى وىك هاتووہو كە لە پنتىكى لىچوونەوہى سەر هيلى ئاسۆ پىك دەگەيشتن، لەم لىچوونەوہى شەدا دژوارى مەملانىيى نىوان سىبەر و رووناكى و دەنگ و پلەكانىەوہ كەم دەبووہوہ.

روانىنى رەمەكى و ئەكادىمى ئەمەيە، بەلام ئەگەر هاوچەرخانە پروانىنە ئىستاتىكا و هونەر، ئەوا بەو لەكاربردن و تىگەيشتنە، كە زۆر جارەن وىنەى پىتوہ بەند دەبى قايل نابىن، ئەمەرى بايەخ بەو دەدرى چۆن يەكەيەكى يەكگرتووى كارى هونەرى دەست

دهخه‌ین، له‌گه‌لّ ئەوه‌ی هونه‌رمه‌ند شیوه‌کانی بۆ چه‌ند روو و رووبه‌ریکی دیاریکراو دابه‌ش ده‌کات. دیسان روانینی نوێ په‌یوه‌ندی ناوه‌خۆی ئەو رووبه‌رانه‌ش به‌هه‌ند هه‌لده‌گری تا ده‌گاته ئەوه‌ی ئاهه‌نگیکی ده‌بی. به‌گوێره‌ی پیکهاتنی شیوه‌کاریشه‌وه روانینی هاوچه‌رخانه، بایه‌خدانی له‌ دۆزینه‌وه‌ی هاوسه‌نگییه‌کی گشتی سنووردار و ته‌واو یه‌ک‌گرتوو و سفت و زال به‌سه‌ر تابلۆکه‌دا گیر بووه.

ئهم جوّره‌ یه‌ک‌گرتنه‌ په‌یدا نابێ ئە‌گه‌ر بی‌ت و، به‌شیکی وینه‌که سه‌نگ و هه‌یزی له‌ به‌شه‌کانی تر زیاتر بی‌ت و له‌ به‌شه‌کانی دیش روونتر بێ. ئەم خه‌وشه‌یش به‌ ئاشکرا له‌ رپه‌وه‌ی لاسایی کردنه‌وه‌دا له‌ هونه‌ری وینه‌کیشه‌کاندا ده‌بیریته‌وه‌ که سه‌ده‌ی شازده‌هه‌م له‌سه‌ری رویشتوون. ده‌بینین بۆ ده‌رپینی قوولایی نیو وینه‌ پتوبسته‌ شیوه‌ی پیشه‌وه‌ی هه‌یز و سه‌نگی تیا بێ و روونیش بێ.

پشت به‌ روانگه‌یه‌کی هه‌یل ئامه‌یز به‌ستنی‌ش بۆ دۆزینه‌وه‌ی هاوسه‌نگی و چه‌سپاوی تابلۆ، پشت پێ به‌ستنیکی چرووکه، چونکه له‌ راستیدا ئەو هاوسه‌نگییه‌ نه‌بیراوه، سه‌باره‌ت به‌وه‌ی په‌یوه‌ندی به‌وه‌ هه‌لخه‌له‌ تاندنه‌وه‌یه‌ که یاسا‌کانی بینایی له‌ بینینی شتاندا پتیه‌وه‌ به‌نده.

بۆ نمونه‌ ئە‌گه‌ر دوو هه‌یل‌مان هه‌بوو رتیه‌کیان ده‌نواند و له‌ ئاسۆوه‌ پیک ده‌گه‌یشتن، له‌و باره‌دا ئەم دوو هه‌یله‌ سی‌گۆشه‌یه‌ک پیک دیتن، جا چونکه‌ بنکه‌ی سی‌گۆشه‌که له‌ خواره‌وه‌یه و لوتکه‌که‌یشی له‌سه‌ره‌وه، ئەوه‌ گومانی تیا نییه‌ که هه‌ستی

هاوسه‌نگ بوونمان ده‌داتی. خو که وینه‌که‌مان وەرگیتر، ئەوا هیچ
هاوسه‌نگییه‌ک نامینتی، که‌واته‌ هاوسه‌نگ بوونه‌که، هاوسه‌نگ
بوونتیکی نه‌بینراوه و هه‌ل‌خه‌له‌تانی بینایی و توانای فسیؤلۆژی
بینین ده‌ستنیسانی ده‌کا.

نموونه‌یه‌ک دینینه‌وه‌ ئەو روانینه‌نو‌تیه‌ بچه‌سپینتی، با ئەو نموونه‌یه
سرووشتیکی بی‌گیان بی، پروانه‌ وینه (151)، که
نیگارکیشیکی کۆبیزم کیشاویه‌تی، وینه‌ی رووکاریکی ساده و
ساکار، روو و رووبه‌ره‌کانی به‌چه‌شنیکی دیاریکراو و روون تیدا
به‌ش ده‌بن.

وینه‌که‌ له‌یه‌که‌م روانیندا وا‌ده‌رده‌که‌ه‌وی پانه و هیچ
شو‌تیه‌وارتیکی مه‌ودای سیتیهم یا قوولاییه‌کی نیو‌تابلۆکه‌ی تیدا
نییه، له‌گه‌ل‌ ئەوه‌شدا سه‌یر ده‌که‌ی هاوسه‌نگی
نه‌خشه‌کیشانه‌که‌مان به‌ دل‌ ده‌بیت، ئەو هاوسه‌نگییه‌ی به‌ره‌نجامی
په‌یوه‌ندی هیل و رووبه‌ر و ره‌نگه‌کانه‌ به‌یه‌کتربه‌وه، چونکه
هیل‌ه‌کانی نیو‌تابلۆ به‌دوایی لی‌ناچنه‌وه. به‌گو‌یره‌ی روو و
پله‌ی ره‌نگه‌کانیشه‌وه هیچ نابینایی و هه‌ل‌خه‌له‌تانیک له‌ئارادا
نییه‌ باوه‌کو‌پله‌و ره‌نگه‌کانیش چهند جاره‌بینه‌وه، بو‌ئه‌وه‌یه‌که
جاریکی تر و له‌هیتزیکی دیکه‌وه‌ بگه‌رینه‌وه‌ سه‌ر‌هاوار و
دژواربانه‌وه، ته‌واو‌وه‌ک‌ئه‌وه‌ی له‌مۆسیقادا رووددا.

ئهم سه‌رده‌مه‌ی ئیمه‌ به‌وه‌ ده‌ناسرتنه‌وه، خیرا به‌ره‌و ساده‌یی و
روونییه‌وه‌ ده‌چی بو‌ئه‌وه‌ی بگاته‌ئه‌وه‌ی یه‌کدیگری و توندییه‌ک
به‌رووی تابلۆ‌بدا، جا‌ئه‌گه‌ر‌ه‌ه‌ول‌ی به‌رایتی کۆبیزمه‌کان له‌گه‌ل‌

ئەو قۇنخانەى بەدوایاندا هاتن بەراورد کرد.

دەبىنن کارى ئىستای كۆپىزمەكان لە دەربىنى بۆشایى و روودا، لەو ھەولانە پتر كارمان تىدەكەن. نىگارەكانى ئىستایان لە پەيوەندىدا ساكارن و ھەروەھا لە چەند رووبەرىكى فراوانتر و روونترەو وىنەكىشراون و دوورن لە روو و فۆرمى بچووك و وردىلە. دىسان رەنگىش واى لىھاتتووە، پەيوەندى زىاترى بەرەنگى سادە و ناسراوى وا ھەيە كە كارىكى سايكۆلۆژى بەھىزبان ھەيە، چونكە ئەو فۆرمانەى بەو رەنگە لەبەرچاوانە كىشراون پىش ئەوھى سەرەدەريان لى دەربكەين كارمان تىدەكەن.

لەمەشدا نابى بۆ ئەو بەچىن كە قەبارە و رووبەرى نىو نىگارە ھاوچەرەكان بە چەشنىكى سادە و دژوار تەمومشراوى پان بوونەتەو.

جا بۆ ئەوھى خوتنەر لە بۆچوونەكانمان بگا: واى دادەنئىن سندوقىكى شەش پالووى دار لە ئاستى چاو دانراو، لەوبارەدا نىگاركىش لە چوارگۆشەيەكى بە رەنگىك بۆيە كراووە بەدەر ناتوانى دەربىرى، پاشان بۆ ئەوھى بۆشایى دەروھى سندوقەكەشى پى دەربىرى. دى رەنگىكى دى لە دەورو پشت دادەنى. كەواتە كارامەيى و شارەزايى ھونەرمەند لە ھەلبىژاردنى جۆر و پلەى رەنگى سندوقەكە و پەيوەندى ئەو رەنگە بە ھەموو رەنگەكانى دەورووبەريەوھى، ھەروەھا لە پىكھىنانى ساوى ھەردوو رەنگەكە و كارىگەريان لەسەر بىنەردا. جا ساوھكە لووس و لىك بى يا زىر و گرنى گرنى، يەكسان دەبن.

چونکه له ههر دوو باراندا هونه رمه ند خوئی بو ئه وه ماندوو ده کا به وه هسته بگات که گه ره کیه تی، له بهر ئه وه ی به وه هسته ده گاته ئه وه ی ئه وه رووخانه دیاری بکا که رووی سندوقه که بهرجه سته ده کهن و ئه بو شاییه ش دیاری ده کهن که له پشت و ههر دوو ته نیستی سندوقه که دایه .

چه مکی نوئی هونه ریش له وه دا خوئی دهنوینی، که رووی بینراو دینه سه رباری چهند روویه کی بارسته توند، جا له تیگه یشتنی رووبه ری سپی پیش نیگار کی شاندا، به وه ی رووبه ره که بو شاییه کی سنوورداره هونه رمه ند بوئی نییه وای لیبتکات به ره و دوایی نه هاتن لی بچیتته وه، چونکه بو شایی تابلوکه دیاریکراوه و چاوی پیدا ده گه ری و به م سه رو به وسه ر له جوولانه وه دا ده بی بو دۆزینه وه ی په یوه ندی شیوه و روو و هیل و رهنه گه کان به یه کتربیه وه و دۆزینه وه ی ته وه ری راگیربوون که ئاهه نگ پیک دینی، به مه ش تیگه یشتنمان به وه به ند ده بی که هه رچه ندی وینه بو شایی ده رپریت و هه وای له به ردا بی چار نییه ده بی توندی و یه کگرتووی ئه و رووانه ی هه بی که دوو روویان هه یه .

خو ئه گه ر لیچوونه وه و دیماهی نه هاتنیش له قوولایی تابلو دا دیترایه وه، وای هه ست له گه لدا ده که ین که هه ر له خویدا مه به سستیکه، نه ک هوئی ده ربړینی مه ودا ی سییه م به چه مکیکی ساده .

ئه م چه شنه خه ربیک بوونه ش به شیوه و روو، له و مامه لانه ی هونه رمه ند به هیزتره که روژگارانی پیشوو ده فی پیوه گرتبوو .

که هونهرمه ندیش بهم جوړه وینه بکیشی، پتوبسته به ته و او ی له گیانی نه و سه رده مه بگا که تیددا دهژی و له باره ی پیکهاته ی فسیولژیبیه وهش به هه موو بنه ماکانی هونهری نوپوه بزانی.

ئیمه دوویات و سی پاتیشی ده که یینه وه، نه م جوړه مامه له کرده له نه نجامی هه ستیکی پیکه بیوه وه دئ و مه حاله ته نیا به هو ی حیسابیکی ریژه بییه وه به نه نجامیکی دلخوشکهر و هوشیاربیه کی بی خه وش بگه ین.

ده بی هونهرمه ند له گه ل بو شایی و روه کیشراوه کانیدا بژی و ریژی ته و او ی رووبه ره کانی، بی جیا وازی وه کویه ک بگری. جا با نه و رووبه ره له پیشه وه یا له دواوه ی وینه دا بی. هیچ جیا وازی به کیش له نیوان بو شایی پاشقه بر-سلبی - و نه و نیگاره پیشه بر- ایجابی-یه ی له سه ر ده کیشری دا نییه.

کاری هونهری له سه ر کیشه ی نیوان، پیشقه بر و پاشقه بر، کال و توخ و نیوان نه و رهنگانه ی یه کبوون و ئاهه نگی کاره هونهر بیه که پیک دین، بنیات دهنری.

بو شایی پاشقه بر و نه و شیوه پیشقه برانه ی رووبه پرووی بوونیان ده وه ستن، جیا واز نین، چونکه گشتیان وه کویه ک سوورن له سه ر نه وه ی که هه ولئ دوزینه وه ی پیشقه بریکی خرگروه ی کاری هونهری ده دن. هیچ جیا وازی به کیش له نیوان رووبه ریکی به بزاف و زیندو و یه کیکی دیکه ی هیمن و وه ستاودا نییه. هه ر خو ته نگا و کردن و هه لچوونیکیش بو دوزینه وه ی ئاهه نگیکی ئاوازدار له وینه دا، ده بی به هو ی ویکه اته وه و ساردو سړی

ته‌واوی کاره‌که، بۆبه ده‌بی زیندووویی روو خوکار بیت، تاکو که سه‌یری کارتیکی هونه‌ریمان کرد سه‌ربه‌ست چاوی پیدای بگه‌یرین و له پنتیکی راگیربونه‌وه بۆ پنتیکی تر، چاومان به‌نیو رووبه‌ره‌که‌دا ده‌گه‌رێ و وینه‌که ئابلووقه‌ دهدا و یاسا ئاهه‌نگیه ئالۆزه‌کانی دیاری ده‌کا. زۆرجاریش کارتیکی هونه‌ری ره‌سه‌ن و ته‌واو، له ئه‌نجامی ده‌مارگیری و ته‌کاندان و ئازادی ده‌ستی هونه‌رمه‌نده‌وه دی به‌پیتی هه‌لچوون و تاوگیری هونه‌رمه‌ند له‌سه‌ر روودا. ئینجا ئه‌گه‌ر له کارتیکی هونه‌ری نویدا رامه‌ینین، ئه‌و رووبه‌ره به‌تاله به ئاسانی دیاری ده‌که‌ین که بۆشایی ده‌رده‌برێ. دیسان له گه‌ربنگیشدا له‌و رووبه‌ره که‌متر نییه که نیگاریتی کیشراو دیاری ده‌کا. ئه‌وه لێک ده‌که‌ینه‌وه که ئاهه‌نگی گشتی وینه به ته‌نیا له گه‌رمۆکه‌یی رووبه‌ری پیشقه‌پرو زیندووویی ئه‌و رووبه‌ره وه‌به‌ر نایی، به‌لکو له ئه‌نجامی کیشه‌و ملامانیی گشت ره‌گه‌زه‌کانه‌وه‌یه، یه‌ک به‌وه‌که‌ی دی، جا چ پاشقه‌بر یا پیشقه‌برێ. تیگه‌یشتنی تازه‌ی شیوه‌و په‌یوه‌ندیی به‌ بۆشایی تابلۆه له چه‌مکی ئه‌بستراکت (تجریده‌وه abstract نزیکمان ده‌کاته‌وه، وشه‌ی (ئه‌بستراکت) یش له ریبازه هونه‌ریه نوئییه‌کاندا پتر له مانایه‌ک به‌خۆیه‌وه هه‌لده‌گرێ. به‌لام ئیمه ئه‌م واژه‌یه ده‌توانین له دوو به‌کاربردنی لێک دووردا لێک به‌دینه‌وه.

یه‌که‌م:

ئه‌بستراکتی دیاری نه‌کراو -Non figurative- مه‌به‌ست له‌مه‌شدا ئه‌و رووتکارانه‌یه، که واقعی سرووشتی شتان وه‌ک خۆی پیشان ناده‌نه‌وه، به‌لکو ئه‌و په‌یوه‌ندییه ریژه‌دارانه‌ پیشان

دهدهن که دستنیشانی شیوه‌کان ده‌که‌ن، بی‌ئوه‌ی ده‌قی رووه‌تی ده‌روه‌ی شیوه‌ی بپاریزن.

به‌واتا ئەم‌جۆره‌کارانه‌هه‌موو‌یاسا‌ببیراوه‌کان‌ده‌نوێن‌که‌ده‌بن‌به‌هۆی‌هاوسه‌نگبوونی‌قه‌باره‌کان‌له‌په‌یوه‌ندیاندا‌به‌بو‌شایی،‌ئموونه،‌بو‌ئهم‌ش‌کاری‌هونه‌رمه‌نده‌کوئیسزمه‌نوئیه‌کان‌و‌هونه‌رمه‌ندان‌(فیۆن‌و‌خاتو‌فیرادی‌سیلفیا‌و‌ره‌مسیس‌یۆنان‌و‌مه‌حمود‌حلمی)ان.

به‌لام‌به‌کاره‌ینانی‌دووه‌م:

ئهبستراکتی‌نابابه‌تییه‌-Non objective-‌ئهم‌ش‌ئهو‌کارانه‌ده‌گرێته‌وه‌که‌ده‌رپرینی‌ره‌های‌جوولانه‌وه‌و‌سره‌وتن،‌له‌واقیعی‌ژیانه‌وه‌وه‌رده‌گری،‌به‌بی‌هیچ‌په‌یوه‌ندییه‌کی‌رێژه‌داری‌رووبه‌رو‌هیل‌ه‌کان،‌ئهو‌ره‌گه‌زانه‌ی‌له‌وان‌و‌ینانه‌دا‌کیشراون‌له‌چهند‌هیل‌یک‌و‌ره‌نگرێژی‌و‌چهند‌تیزمال‌یکی‌ره‌نگی‌پان‌ناچنه‌ده‌روه‌ه،‌له‌شیوه‌شدا‌چهند‌رووبه‌ریکی‌ساده‌و‌ساکارن،‌وه‌کو‌کاری‌هونه‌رمه‌ندان‌-‌مۆندریان‌و‌پۆل‌کلێ.

ئهم‌ته‌رزه‌دابه‌شکردن‌و‌پیناسانه‌ش‌بو‌پۆلینی‌کاره‌هونه‌رییه‌کان‌داده‌نری،‌تا‌بتوانین‌رێپه‌وه‌ی‌هونه‌ری‌نوی‌دیاری‌بکه‌ین‌و‌چاوه‌دیری‌په‌ره‌سه‌ندنی‌بین،‌له‌داکه‌لانی‌له‌ریالیزمه‌وه‌بو‌ئیکسپرێژینیزم⁽³⁰⁾.‌و...‌تاد...‌وه‌کو‌هه‌ول‌یک‌بو‌گه‌یشتن‌به‌هۆیه‌کی‌قوولتری‌ده‌رپرین،‌له‌خۆیه‌ستنه‌وه‌به‌وه‌سف‌یکی‌خه‌به‌ری‌تا‌سه‌ریه‌ستییه‌کی‌خرگه‌وه‌تر.‌ئهم‌سه‌ریه‌ستییه‌ش‌له‌گۆرانی‌ئهو‌په‌یوه‌ندییه‌شیوه‌کارییه‌رووتانه‌پیکهات،‌بی‌ئوه‌ی‌خۆی‌به‌هه‌یکه‌لی‌ببیراوی‌شیوه‌به‌ستیته‌وه.

به لام ئايا هونه رمه نديك ده تواني هه روا به و ئاسانييه له رباليزمه وه به لاي ئي كسپري تيزينيزم ئينجا ئه بستراكته وه دابكه لي، ئايا ده كرى به هه موو هه لچوون و لاسايي كردنه وه يه كي رووت بليين هونه ر؟

هونه رمه ند كه لاسايي بكاته وه يا هه لبيجي، راستييه كه ي له خو ي زياتر كه س هه لئاخه له تيني، مه سه له كه زور له وه ش ئالوزتره. پيويسته هونه رمه ند به حه قيقه تي ئه و كارهي بزاني كه ئه نجامي ده دا وه كو مافي ئه وه شي هه يه له زماني راسته قينه ي شيوه بگا و هه روه ها له گياني راسته قينه ي چه مكي ئه و سه رده مه ي تييدا ده ژي و راده ي په ره سه ندني ته كنه لوژي كه به سه ري دا زاله، ئه مه ش بي ئه وه ي برواي به مرؤقا يه تي و شاعيره تي سوژه كان، يا خود شته خاوه سرووشتييه كانه وه له ق بي.

به مه ش يه كه مين هه نگاوي ده خاته سه ر ربي مه به ست بو گوراني روانينه كاني، واته به تيگه يشتني كي شه ي روو و په يوه ندي به بو شاييه كي دياريكراو، دروستي ده كا. ئيتر له وه دا نه ماوه شيوه كاني هونه رمه ند روانينه كاني بو روو ديارى بكن، به وه ي چهنده روو به ريكن بو به رجه سته كردني ئه و بابه تانه ي له بو شاييدا



رهگزی ده‌ستخه‌له‌تدان و لیلی
له‌کاری هونه‌ریدا



“ILLUST RATION”

وینہ (152) قہلہ مکیشیکی ہونہ رمہندی سہنگتراش جیا کوزمیتی.



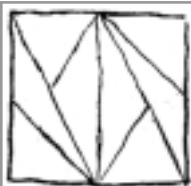



ویتنه (153) لہ کارہ گانی ہونہر مند کیسلنج

لج ده چنه وه به کاریان بیئنی.

ره گهزی ده سته له تدان و لیلی له کاری هونه ریدا

ههر که مرۆف کتیبیک یا گوڤاریک به ده سته وه ده گری، به کسه ر
ئه م دیو و ئه و دیوی پی ده کا، به دوا وینه یه ک که دپه
نوسراوه کانی دهنه خشینی، به وپه ری تاسه و ئاره زوو وه
ته ماشای ده کا. چونکه ئیستاش ئه م چه شنه وینانه خوینه ری
عاده تی به لای خو باندا راده کیشن، له گه له ئه وه ی له و وینانه ن
هه وال و مانایه کی وه سف ئامیز لیک ده دهنه وه و سه نگ و
قوولیه کی هونه ریان نییه.

له هه مان کاتیشدا زور جاران سه پیر ده که ی ههر ئه و که سه
عاده تیان له و کتیبانه ده گوشری که به تابلوی هونه رمه نده
مه زنه کانه وه نه خشینراون.

ئیسه ناتوانین ئه و ته رزه وینانه، وه ک چه شنیک له جو ره کانی
هونه ری شیوه کاری، له خانه ی هونه ر دابنیین.

جیاوازی نیوان ئه و وینانه و جو ره کانی هونه ری راسته قینه ش
ده گه رپته وه سه ر ئه وه ی، ئه م جو ره وینانه ره گهزی ریک خراویان

نیبه که په یوه نندی ره گز و به شه کانی کاره که پیکه وه ده ستنیشان ده کا. مه گهر ده سکردی هونه رمه ندیکی به ناوبانگ بی، چونکه وهک و تمان وینه ی که سئی یا هی شتی له و نیگارانه ی بو روونکردنه وه ده کی شرتین، له وه ی زیاتر وه سفی شتیک یا هه والیک راده گه یه نن، هیچ ناگه یه نن، واته به شیوه یه کی گشتی، ته بایه کیان له په یوه ندیبه شیوه کاریبه کاندایه نیبه. بو به نامانج و ئیشی نیگارکیشی که کتیب و گوڅاران دهنه خشینئی، نه وه یه، و ابکا نیگار که ی روون بیت و چندی پی پی بکری له سرووشت نریک بیته وه. بو وینه، پی او پیکي دانیش تووی سهر کورسیه که له وینه ی هه والیکدا له وه زیاتر مان پی نالی که پی او که دانیش تووه و هیچی تر. چندی له کاری هونه ریبه، به های پی او ی دانیش تووی سهر کورسی له په یوه ندیبه شیوه کاریبه کاندایه به گویره ی ته وای تابلوکه.

هونه رمه ندان له گه له نه و نه زمون و شاره زایه شیاندا، وینه کانیان ته و اویش ده که ن بی نه وه ی پلانیکی بو دابنن و به چه شنیکی دیار بکراو به شوینه جوانه کانی بزنان که دهری ده خن.

هه ندی جار که هونه رمه ند رهنگیکی نوی یا رووبه ریک ده خاته سهر وینه، ته ماشا ده که ی پیکه اته ی وینه که ده گوړی بو نه وه ی نه و ره گزه یا نه و رنگ و رووبه ره نویه بتوانی له گه له ره گزه کانی دی که کاره هونه ریبه که پیکدین یه ک بگرن و تیکه له بن جا هه رچه ندی نه و لی زیادکردن و گوړانه که م بی هه میسه ده بی به هوبه ک بو دووباره کردنه وه ی پیکه اته ی

سیسته می ئەو یاسایانە ی کاری هونەری دروست دەکەن، بۆیە تەواو لەگەڵ باری پیشووی وینەکەدا جیاواز دەبێ. چەند شتیکی ورد و کەمیش کاریکی هونەری مەزن دیاری دەکەن.

کەسایەتی هونەرمەندیش چەندی مەزنتربیی و بناسریتەوه، هەندە کارەکانی لێل و تەمومژاوی دەبن و بەشەکانی ئاشکرا نابن و سیفەتەکانیشی بە ئاسانی دەرناکەون، کە هەر ئەمەشە رەنج بە میتشکی کەسیکی عادیاتی دەدا و ماندووی دەکا، بەبێ ئەوهی پێی بزانی. بۆیە دەبینین بێ ئەوهی هەستی پێ بکا، خوو دەداتە نیگاری سەنعەتکارە شارەزا و شیۆینەرە ساختەچیبەکان، چونکە ئەوان کەمترن لەوهی بیخەنە بەردەم دۆش دامانیک، کابرای عادیاتی دلێ بە کاریکی شیۆینەر دەکریتەوه کە شیۆازی هونەرمەندیکی بە توانای بۆ دەکیشیتەوه، هەرۆهەا بریقە ی رەنگ و ساوی سەر رووی، بێ گرفت و دەمارگرژی و ژان بۆ دەکیشیتەوه.. واتە تەنیا لایەنە شیرینەکە ی بۆ دەکیشی و لایەنە تالەکە ی وه لا دەنی.

لەو چەند دێرە ی پیشوودا باسی چۆنیەتی جیاوازی کاری هونەری و ئەو وینانە ی گوڤار و کتیبان دەرازیینەوه-مان کرد. زۆر جاریش نیگارکیشە گرگن و بەکرێگیراوه شارەزاکان دەیکیشن، یا هەندی هونەرمەند بۆ کاسبی... کە لە کاری راستەقینە ی هونەریانەوه بەدووورە. ئەم وینانەش پێیان دەلێن

.illustration

ئىستا دەبىننن كە كارى ھونەرى چۆن لەگەل ئەو جوۆرە نىگارانى
بەمەبەستى روونكردنه وه دهكيشرئىن جىايە، كە پىشى دەلئىن
Diagram.

دايەگرامىش ئەو نىگارانهن بو روونكردنه وهى ئىشىك دهكيشرئىن و
لەگەل كارى ھونەرىشدا دئنه وه و پىچە وانەى ئەو نىگارانهشن كە
چاپكر او ان، دەرازئىنه وه. ئىشى ئە وه يە، پنتە كانى راگىر بوون
لەكارى ھونەرى و رووكارەكانى جوولانە وه و پلەى سىبەر و
رووناھى و جىاوازبان و.. تاد لئىك دەداتە وه.

ھەر لەمەشدا دەبىننن كارى ھونەرى چۆن دەبئى بە نىگارئىك و ئەو
بنەمايانە دەچەسپئىننى كە لە رەگەزە جىا جىايە كانى شئودا ئەم
كارەى لەسەر بنىات نراو، تا ھەر رەگەزئىك لە رەگەزەكانى
فۆرمە كەدا بە روونى و چەسپاوى دەردەكە وئى.

ئەم چەشنە نىگارانه پئىيان دەگوترى Diagram تەنيا ئەو
بنەمايانە دەردەخا كە لەو دىوى ئەتەمى تابلوو شاردراونەتە وه و
چوونەتە بالئىيە وه، ياخود بە فۆرم و قەبارە و كەسەكانە وه
داپۆشراو.

ئايا دەكرئى بەو وئىنە بلئىن كارى ھونەرى؟ ئەم جوۆرە وئىنە
ھەموو بنەماكانى كارى ھونەرى بەخوئىان دئلنە وه و بگرە لئىشى
تئىدەپەرن، ئەمەش ديارترىن ئادگارى جوانى و تەواوئىن تئىدا.
ئەو كارەى لەوانە يە رەگەزەكانى تئى نەگەين، يا لە يەكەمىن
ساتدا روون نەبئتە وه.

ئا ئەمەيە كاری ئەو نیگارانهی پیتی دەلێن Diagram، لە گەڵ ئەو هاشدا بە هیچ شیوهیەك ناتوانین بەو نیگارانه بلێین کاری هونەری، یا وهكو به روونكاریش له كاری هونەری جیا دهكرینهوه، بهلام رهگهزی روونكاری كۆلهگهیهكی ئەوهنده قایم نییه له دروستكردنی كاریكدا، چونكه لێكدانهوه و رینمایی كردن ئیشتی كاری هونەری نییه.

دیسان روونكردنهوهی شتیك جیایه له گەڵ ئەوهی مه به ستمان له زهین روونی بیت، چونكه زۆر جار ان له گەڵ روون بینینیشدا له نهیشتی كاری هونەری ناگهین، هونەر مه ندیش وینهكهی له سه ره ئەو رهگهزانه بنیات دهنتی كه گرنگییان له وهدايه دهسته له تته ددهن و لیل و نادیارن. ئەوهی راستیش بی ئەوهیه ملمانیتی دوور و بهردریشی هونەر مه ند له گەڵ تابلۆدا، دهیگه یه نیتته ئەوهی كارهكهی به وینهی خودی ژیان، له یهك كاتدا ساكار و لیل بیت. هونەر مه ند چۆن ئەمه دهكا و بۆچی دهیكا و چی دهكا تا ئەوهی دهست بكهوی؟

با ههول بدەین نهختیك بیركەینهوه، با له كاریك رابمێن، گریمان كاریكی هونەری (جاكسون پۆلۆكمان) له پیتشه، سهیر دهكەین كیلگهیهكی ئالۆزی لهو داوداوانهی شیوهی نادیار دههۆننهوه بۆ دروست كردووین و چین چین، به چری كهوتوونهته سهریهك، وهك ئەوهی ئەو پنتانه دهیانهوی له سه ره نجامیكی لیل و نادیاره ئەوتۆمان باوین، كه نه دهتوانین لێكی بدهینهوه و نه دهشتوانین لێی ببینهوه!.

چەند هیللیکن دەست خەلەت دەدەن و لیت دەسەنگرینەو و ناتوانی بە چاوەکانت بەدوویماندا بچی .

جا ئەگەر ئەوێ لە پیشمانە کە دەم و چاویکی (رامبران) (31) ی هونەرمنەندە، دەبینین ئەوێ کە شیوەکە دیاری دەکەن ئاگاداریی تەواوی هونەرمنەندە لە نواندنی هیللی دەرهو دەا. کەچی لەگەڵ ئەو ئاگاداریەشدا هیللی دەرهو (ئاوت لاین - out line) بە تەواوی روون و دیار نییە، چونکە چەند بەشیکی لەگەڵ بۆشایی دەور و پشستی وینەکەدا چوونەتە بال یەک، ئەو بەشە لە بال یەکانەش ون ناکەین و وەکو کەموکۆرییەکی بنیات نانی هونەریش هەستی پێ ناکەین، بە پێچەوانەو کە پیمان زانی وا هەست دەکەین پێوستییەکی بنیاتنەری کارەکە یە.

گەلی جار بەشیک لەو هیللە ون دەکەین کە دەم و چاویکی دیاری دەکا، بۆیە دەبینین لایەکی دەم و چاوی لەتاریکیدا نقوم دەبێ، بەبێ ئەوێ دیماییەکی دەستنیشان بکەین، یاخود لە نیو رووناکیدا ون دەبێ، هەمدیس بێ ئەوێ دیمایی دەم و چاوەکە لە سەرەتای بۆشاییدا دیاری بکری. جاری واهەیه شانی پیاوێکە یا شەپقەکە ی پۆپیتەکە ی، بە ونبوونی بەشیکی ئەوانە کابرای وینەکی شراو بە بۆشایی دەور و پشستی دەبەستیتەو. بینەری تامەزرۆش سەعاتەها لە پیش وینەدا دەووستی بێ ئەوێ بەهیچ جوۆریک ئەو بەشە نادیار و ون بووانە بناسی و دەرکیان پێ بکا.

خۆ ئەگەر لە نیگارکیشان و یەکا لاکردنەوێش بزانی ئەوا یەکسەر فیلەکە دەدۆزیتەو، دەگاتە ئەوێ مەحاله لای دەم و چاوی یاخود

که لله ته و او بکری، چونکه ده بی به هوئی نه وهی که موکور بیه ک له پیکه اتنی سه ره که دهرده خا و دهیشیوینئی. به لام (رامبران ت) به فلچه وه شان دنیکی زیره کانه نه و به شهی له گه ل نه وهی ته نیشتی خستوته بال یه ک و شیوه که ی بو به بو شایی به ستووینه ته وه و به سه ر گشت ناته و او بیه کدا زال بو وه. جیهان نیکی له سی به ر و رووناهی پی داوین، جیهان نیکی که سه رسامان ده کا و وامان لیده کا چه ندین سه عات له به رده میدا بمینینه وه.

له هر کاریکی مه زن رامینئی، چه شنه فیلیکی مه زن ده دوزیه وه، پروام پی ناکه ی و ده لینی نه م قسه یه م زیاده رو بیه. نه مه ش ناکری بی به راستییه کی چه سپا و یا ده ستووریک ده قه به ری هه موو هونه ر و هونه ر مه ندیکی بکه یین.

ده شی کاره کانی نه م دواییه ی هونه ر مه ندی هو له ندی (موندربان) م بو بینه وه، نه و کارانه ی له چه ند روو به ریکی لاکیشه یی به دهر نین که هونه ر مه ند به هوئی چه ند هیلیک، به پانی و به درتیری دابه شی کردوونه ته سه ر چه ند چوارگوشه و لاکیشه یه ک، پیتم ده لینی نه م وینه ی وه کو نیگاریکی نه ندازه بیه. نه مه ش هه رگیز وانیه، چونکه ته نانه ت نه ستوورایی تاقه هیلیکیش له م وینه دا، به شه کانی یه کسان نین، هیچیشیان به وه که ی تر ناچی، لای هه ر چوارگوشه یه ک یا لاکیشه یه ک له م وینه دا بیوی، له فیلیکی نه بینرا و هه لده نگوی، چونکه هیچ لایه ک له گه ل لایه کانی تر نایینه وه.

تایا (جوڑیف ٹالبریس) ی ہونہرمہند کہ کارہکانی لہ چوار
 گوشہی نیو چوارگوشہیہ کی دی یا لاکیشہیہک بہدہر نییہ، داخو
 بومان ہہیہ، یا دہکری بلین ٹہم وینانہ نیگاری ٹہندازہیین
 یاخود بو روونکردنہوہ دروست کراون؟
 سہیری روخی چوارگوشہ سادہکانی و گوشہکانی بکہ، ہیچیان
 نابینی (90 پلہ) بیت- ئیدی بہرہست بوون و نہینی و فیلی
 بہہوی ٹہم جوڑہ لادانہ سادانہوہیہ، کہ بہ ئاستہمیش لہ (لا)ی
 چوارگوشہکانیدا نابینری.

لہکارہکانی (روُنکو)شدا زہین دہدہینی ہیلکی پچر پچر و
 خوراو، روو و شیوہکانی دیاری دہکا، ٹہم سنوورہ پچرپچر و
 خورانہش خو حہشار دہدہن و بہ دزییہوہ دہست خہلہتت دہدہن،
 تا ٹہوہی چاوت لہ گرتن و پیگہیشتنیاندا ماندوو دہبن، توانای
 ٹہوہت نابی رووبہرہکانی لہ یہکتری جیابکہیہوہ. چونکہ -
 روو-ہکان بو ٹہوہ لہ بہرچاوی بینہردا دہردہکہون کہ لی
 رابوہستن، پاشان زوری پی ناچی ون دہبن و لی دہچنہوہ و وات
 لیدہکہن نہتوانی دیاریان بکہی و بیانگری.

بہم جوڑہ دہبینین کہ بہرہستیی و نہینی ہونہرمہند و ہیزی
 دہرہوہی، بہ زوری لہسہر توانای خوہوہ دہوہستی کہ تارادہیہک
 لیل بی و دہست خہلہتت بدا و ہلٹبخہلہتینی.
 ٹہوہی لیڑہشدا پی دہلین نہینی ہونہرمہند و بہرہستیی..
 راستییہکہی لہ ٹہنجامی ژان و کوششی دلسوزانہیہتی لہ بہرہر
 نادیاربی واقعی ژباندا.

هه ر به و جوۆره ده بینه به های ژیان هیشتا نادیار و
سه رسورهینه ره و ، سنووردار و روونیش نییه .

ئه م دهستخه له تدانهش له ره نگدانه وهی چه په سانی هونه رمه ند و
ناته وانایی و دوودلییی نیو ناخییه وه پتر نییه . ئه و دوودلییه ی



په یوه نډی هونه رماند





وینہ (154)
بہدک گہیشتنی چہند دەستیک - فوتوگراف

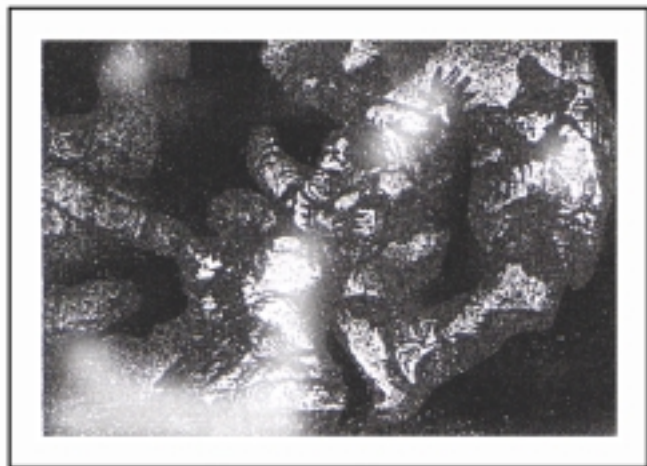

وینته (155)

بهیدک گه‌یشتی چند دستیک له‌شهردا، دسکردی هونه‌مندی چیکی (شزیتیک)



وینته (156)

هونه‌مندی - فرنان لیچن



وینہ (157)
چہند چہ تریک

له خویدا بنه مایه کی سووتانیه تی.

په یوه نډی هونه رمانه

سپیده یه، تو له سهر ریدا چاوه پروانی، له سهر شوسته دا وه ستاوی، ده ست له شووره ی ئاسنینی سارد گرتووه، ئوتومبیله کان به ره و نه و سهری شه قامی (سلیمان پاشا) (*)

وهک نه وه ی نه ژدیهایه کی شیتی تیدا بی، ته کان ده خون و ماندوو نابن. چاویان تیده بری به دریزیی شه قامه که، که به رووناهی بی تینی سپیده شو در اوته وه، کوته لی - ته لعته حه رب - قیت بووه ته وه، ده لیی ها ئیستا بنکه که ی به تیشکی به تاوو زیرین ده تویتته وه. پشتیشی ساختمانی - التحریر - ه به سهر کوته له که دا لار بووه ته وه وه هه ناسه ی له بهر برپوه.

تو نه وه ده زانی که شه قامی (سلیمان پاشا) له راست کوته لی ته لعته حه ربدا دواپی نایه و ده پروا لپی رت ده بی، ساختمانی - التحریر - یش به هو ی مهیدانی - التحریر - وه له وسهری شه قام دابراوه. که واته چی وای لیکردی ساختمانه که به په نجه ره

* شه قامی که له شه قامه کانی شاری - قاهره - ی پایته ختی میسر - وه رگتیر

ریزکراوه کانییه وه بیینی نزیک بووه ته وه و بهسهر کوته له که دا لار بووه ته وه و بیینی تهنگ کردووه؟ ئایا یاساکانی بینین و مه و دای سییهم ئەمە ی لا دروست کردووی؟ چونکه هەر ماوه یهک به پیتی که مېبونه وه ی قه باره کان و یک دینه وه و لیک ده کیشرتنه وه تا له ئاسۆدا لی ده چنه وه.

ئەویان له میشتکت دوور ده خه یه وه، چونکه رهنگدانه وه ی رووناکی و په یژه یی شته کان له لیلا ییدا چه ندی دوور بیته وه له گه ل دهر نه که وتنی - شته ورده کان - بهسه بو ئە وه ی وات لی بکه ن درپژی ماوه کان و شوینی ئە و شتانه ی تیا یه تی به ته وای بیینی. که واته چی وای لی کردی دیمه نه که ی پشتت به و چه شنه بیینی؟ بیگومان شتییک هه بووه وای لیکردی شه قامه که به م وینه یه بهر چه سته بکه ی.

ئایا له تهنگ و چه له مه یه کی دهر وونیدا دهژی؟ هه ول دده ی به بیر خو تی بهینییه وه داخو پیشتر ئە مه ت له کو ی دیوه. کوته لیکی رو شنکراوه. عاردی راکشاو و ساختمانیکی زه به للاحیش به په نجه ره ی ریزکراوه وه بهسهر کوته له که دا لار بووه ته وه.

بیرکردنه وه ماندووت دهکا، تا له دواییدا به بیرت دیته وه که هه وه لئین وینه کانی (دی کیرو) ⁽³²⁾ یه ئە وانە ی روانینی میتافیزیکی دهنوین، ئە و وینانه ی کوته لی رو شنکراوی تیا ده بینین، ساختمانی زلی وینه ی زیندانانی بهسهردا لار ده بیته وه. هه ر به مجوره، هه میشه که هونه رمه ند سهیری شتیکی

پیش خوئی ده‌کا، خوئی وا دیتته به‌رچاو که له هه‌مان کاتیشدا پابه‌ندی شتیکی تریشه. یاخود کاریکی هونه‌ری که به‌هۆی یادکردنه‌وه هه‌ستی پیده‌کا، ئەوه‌ی که هه‌ستیشی پی ده‌کا به‌هۆی باری ده‌روونییه‌وه‌یه‌تی. له ئەنجامدا داهینانی هونه‌ری له‌سه‌ر تیکه‌لاوکردنی ئەو شته‌ی ده‌یبینی و ئەوه‌ی که په‌یوه‌ندی پتوه هه‌یه‌ ده‌وه‌ستی، چونکه هونه‌رمه‌ند مامه‌له له‌گه‌ل شتیکی ده‌کا، که له‌میشکیدا پابه‌ندی شتیکی دیکه‌یه، ئیتر تیکه‌لیان ده‌کا ئەو ده‌مه‌ه‌لسه‌نگاندنی ئیمه‌ش بو‌ئەو کاره هونه‌رییه له‌سه‌ر راده و جووری، به‌ره‌ه‌ستییه‌تی هونه‌رمه‌ند له تیکه‌لاوکردنیان ده‌وه‌ستی که چی لی‌ره و له‌وئ وەرگرتوو. به‌لام هیچ زه‌ره‌ریکی تیدا نییه ئە‌گه‌ر بگه‌رپینه‌وه و له په‌یوه‌ندی هونه‌رمه‌ند به واقیع و به‌شتانه‌وه بدوین.

گو‌قاره بیانیه‌کان ئەوه‌مان پی راده‌گه‌بین، هونه‌رمه‌ندیکی ئەبستراکتی - به‌ناوبانگ پاشگه‌ز ده‌بیتته‌وه و ده‌گه‌رپته‌وه سه‌ر کیشانی وینه‌ی بابه‌تی دیاریکراو به واقیعی بینراوه وه به‌ستراو. ئەمه بی‌جگه له‌وانه‌ی هه‌ر له‌بنه‌رته‌دا مه‌سه‌له‌ی په‌یوه‌ندیان به‌ریبازی - ئەبستراکتیش - ه‌وه له‌خو‌بان دوورخستوته‌وه. ئەمانه مه‌سه‌له‌ی دوورکه‌وتنه‌وه‌ی هونه‌رمه‌ندیان له‌جیهانی بینراودا ره‌ت کردوته‌وه. ئەمه له‌به‌رچی وا ده‌بی؟

یه‌کی‌کمان وه‌لام ده‌داته‌وه: چونکه هه‌ندی هونه‌رمه‌ند گرنگی له‌وه‌دا ده‌بین که شتان چۆن ده‌بین وای به‌رجه‌سته بکه‌ن، له‌گه‌ل ئەوه‌ی وه‌کو خو‌شی نایکیشنه‌وه هه‌ست ده‌که‌ن پیوستیان به‌دابونه‌ریت و واقیعه‌وه هه‌یه. . یا ده‌لیت: ئەوانی دی خو‌بان

ئاوہا دۆزبوتەو، لە ریتی ئەوێ هونەر مەندیکی پیش خۆبان چوو تە دلەو بە قەوارەییەکی هونەری گەشتوون. ئێمە چەند هونەر مەندان دیو و وینەیی گولە بەرۆژەیی کیشاوە، دواي ئەوێ وینەیی ئەو گولە بەرۆژانەیی بە دەست کردی (قان کۆخ) (33) چوو تە دلەو.

با ئەم جوۆرە وەلامانە تارا دەییە کیش راست بن، بەلام راستیش نییە کە بەو ئاسانییە لەم مەسەلەییە بدوین. چونکە گزنگی بابەت لە هونەردا، لە بوچوونی ئێمە فراوانترە، ئێمە لە ژیا ماندا پابەندین و بە زۆر شت کار لیکراوین، وەکو خۆر و شەو و درەخت و گول و بەروبووم و خاک و رووبار.. هەموو ئەمانە کارمان لیدەکەن و بو ئەو دەست دەدەن بن بە بابەتی هونەر مەند، بینە ریش بە دەوری خۆی لە گەل ئەم شتانە دا دەژی، بو بە ئەمە ماددەییە کە هونەر مەند دەتوانن هەست و بییری خۆی پێ رابگەییەن، لە بەر ئەوێ ئاسانییە نییە خەلکی هەموویان لە سەر تاقە شیکردنە وەییە ک بو شتە وینە کیشراوە کە بگەنە وە یەک، یا بەو مەبەستە بگەن کە هونەر مەند گەرەکی بوو. بو بە ئەوێ چێژی لێ وەر دەگری، هەمیشە بەو لایە دا دیتە وە کە بابەتە بینراوە کە لە بەینی هەردوو لادا قبول بکا، چونکە دەتوانن خۆی پێ قایل بکا بەوێ لە هونەر مەندە کە گەشتووە، ئای کە ئەو نیوەر راست وەرگرتنە ش چەندی شەرمە زار دەکا.

دەگونجی شتە کە هیما یەک بێ، لەوانە یە وەکو چەمکیک بێ بو کارەکی و هەروەها بو پەییو نیدیسی بە ئێمە وە.

لهوانه شه وانه بئ و به تهرزی جیاواز له خه یالماندا بژی که تاقیکردنه وه کانی ناوه وه مان و هه لومه رچی جیاواز و به هۆی بئ هاوتایی و بهرکه مایی به گویره ی ئیمه وه دیاری بکری. شته که به جوریک له بیرماندا دهژی که خۆزگه ی بو ده خوازین، ئەمه ش وینه یه که به هۆی خوشویستن و رق لیبوونه وه مان دهستنیشان ده کری.

ئیمه له گه ل ئەوه شدا به ده گمه ن سیویک ده بینین ته واو سووری، که چی ره سین و شیرینی سیو به رنگی سوور به ستراره ته وه، به م جوړه چه مکی رنگی سیو به گویره ی خه لک هه میشه سووره. به لام ئیمه (ماتیس) ³⁴ یشمان دی که به هۆی پله کانی رنگی شینه وه وینه ی سیویک ده کیشی، ماتیس وینه ی سیوی به رنگی شین کیشا، له گه ل ئەوه ی بینهر سووره له سه ر ئەوه ی که سیو سووره. به مه ش (ماتیس) به بئ هاوتاییه کی دیکه ی به سته وه ئەویش ئەوه یه که له توانا دایه په یوه ندییه ک هه بیت بیجگه له و په یوه ندییه . ئەو فیله ی (ماتیس) لیردها هینای له سه ر ئەوه وه سته وه، توانی به و په ری باوهر به خو بوون و هیز و گرنگییه وه وینه ی بکیشی و زوری نه میننی بمانگه یه نیته ئەوه ی پروا به وه بینین (سیوی شین) یش هه یه، یا هه رچی نه بی بلین تو خوا باشتر نه بوو، یا چی تیدایه ئەگه ر سیو شین بئ؟ که واته (ماتیس) بینهری به وه قایل کرد سیو شینه، یا وای لیکرد له بیری بچیتته وه که ره نگه که ی ره نگیکی ئاسایی نییه.

ئهم گوړانه ش که وا دهرده که وی ساده و ساکاره، به لام هونه ریکی

مه زنی دروست کردووه، هه ر ئه وه شه هه موو بنه ما
شيوه کاربیه کانی له سه ر بنیات نراوه و وای لی کردووین سیو به
رهنگی شینیش قبول بکه یین.

یاسای شیوه کاری دیکه ش هه ن که له وینه که دا هیناویه تی و
بوونی سیوی شین ده چه سپین. ماتیس ئه مه ی بویه پیکرا،
چونکه دهستی به سه ر پیشه ی نیگارکی شان و رهنگ کردندا
دهشکی، تا ئه وه ی زوری نه ما چه مکی بینه ر له باره ی سیوه وه
بگوری و به رهنگی شینی په یوه ند بکا که خوشی ژبانی تیدایه .
به لام داخو چی وای لی کرد وینه ی سیوه که به رهنگی شین
بکیشی، داخو ئه و روانینه ناخراره ی نیو هوشی ناوه وه ی چی بی
بتوانی ئه و سه ر که وتنه به دهست بیینی؟ رهنگه شینه که ی له کوئی
هینا؟ کئی ده زانی؟ له وانیه که مندال بووه دایکی یا پووری
کراسیکی گول گویی شینیان هه بووبی، ئیتر له ناکاو په رش و
بلاوی سیوی سه ر میزه که کراسه که ی بیر خستبیتته وه، ئه ویش له
ریگای رهنگی شینه وه.

ده توانی کاره هونه ربیه که ی بنیات بنی، ئه و ره گه زانه ش که فورم
پیک دین، هه ر یه کیکی بایه خی خوی هه یه، به لام نیگارکیش
به تیکه لاو کردنیان و به وه ش که به ههستی ناسکی دهیخاته
سه ر، هیژیکی کاریگه ری ده بی تا کو گیان به بهر ئه و کاره
هونه ربیه دا دینی، نمونه ی ئه مه ش وینه ی رووبه ری زه وییه که
هونه رمه ند (پول ناش) کیشاویه تی و وه ک شکارته گه نمی دروینه
کراو و دره ختی ریزکراو ده یانبینین و به ئاسانیش ئه وه لیکی

دهكهينهوه كه هونهرمه‌ند به جه‌مسره تيزه‌كانيانهوه سنووری بۆ داناون و چه‌مكيكي وای پي داون كه له‌مانا و چه‌مكي ساكاری كیلگه و رووكه‌وه رته ده‌كهن و وینه‌كه‌ی وای لیکرد، به‌جۆریك ئیمه‌ی خسته قاوخیکی میتافیزیکی هیما ئامیزه‌وه كه ئه‌مه‌ش له‌وه‌وه زیاتر نه‌بوو به‌دوای په‌یوه‌ندییه ستاتیکییه‌كان، ئه‌وه‌ی هونهرمه‌ند له‌ کیلگه‌دا هه‌لی ئینجا‌بوون و به‌وه‌ره‌گه‌زانه‌ش فۆرم پیک دین، كه له‌ هیل و سیبه‌ر و روونا‌هییه‌وه به‌دی هینان.

ئه‌وه‌ی چیژ له‌ کاری هونه‌ری وهرده‌گری، كه‌راسته‌وخۆ له‌به‌رامبه‌ر کاریکی هونه‌ریدا ده‌وستی، نه‌بیر له‌ ورده‌کارییه‌كاني ده‌کاته‌وه و نه‌به‌وه‌گه‌رمییه‌ش به‌پیرییه‌وه ده‌چی. ئه‌وه‌هیزه‌ی قایلی ده‌کا ته‌نیا کاره هونه‌رییه‌كه‌ی به‌راه‌ری و راده‌ی کارتیکردنیه‌تی. ئه‌گه‌ر بچینه‌سه‌ر هونه‌ریکی دی، وه‌كو هونه‌ری وشه، له‌وانه‌یه‌بتوانین روانینه‌كه‌روون بکه‌ینه‌وه، كه‌وا له‌ راده‌ و چۆنیه‌تی په‌یوه‌ندی هونه‌رمه‌ند به‌بابه‌تیکه‌وه ده‌دوی كه له‌هۆشی ناوه‌ه‌یدا دای کردووه و گرنگی ئه‌مه‌ش بۆ هونه‌رمه‌ند له‌ داهیتانی کاره هونه‌رییه‌كه‌یدا مه‌سه‌له‌كه‌یه‌كسان ده‌بی ئه‌گه‌ر بابه‌ته‌كه‌شتیکی هه‌ست پیکراومان له‌ سرووشته‌دا بۆ به‌رجه‌سته‌بکا، یا رووداویك بووه و هونه‌رمه‌ندی وروژاندووه و جۆشی داوه، یا کاری هونه‌رمه‌ندیکی دیکه‌ی به‌دل بووه، ئه‌مانه‌به‌ئاشکرا له‌هه‌موو کاریکی هونه‌ری مه‌زندا ده‌بینین.

پیش ئه‌وه‌ی به‌لگه‌ی ئه‌وه‌مه‌به‌سته‌ش به‌چه‌ند دپره‌شیعریکی

(T.S Eliot) ی شاعیر له قه سیده که ی (پیاوه بو شه کان) دا
 بیینه وه، ئیمه ناتوانین تیوری شاعیر وه لابنیتین که پپی گوتوه
 Objective correlative په یوه ندی بابه تی ئالوگؤراکراو-
 مه به ستیشی له په یوه ندی هونه رمنه ند به شتیکی تره وه یه که
 له کاتی داهیتاندا له گه لی دابووه و لیی جیانه بوو ته وه.
 دیره شیعه کانی ئیلیتی شاعیریش نه مانه ن:

Here we go round the prickly pear.
 Prickly pear, prickly pear.
 Here we go round the prickly pear
 At five 'oclock in the morning.

له هندی چاپدا سهیر ده که یین نه و دیرانه به تیپی لار له چاپ
 دراون به وه ی له قه سیده که جیاوازن (*) "
 چونکه زوری نه ماوه بیی به و گؤرانیه میلییه ئینگلیسیه ی
 مندالی ئینگلیس نییه و یردی سهر زمانی نه بی. گؤرانیه که ش
 ده لی:

Here we go round the mulberry bush.
 The mulberry bush, mulberry bush.
 Here we round the mulberry bush.
 So early in the morning.

نه مه دزی نییه، چونکه ههر ئینگلیسیک نه م گؤرانیه ده زانی.
 خواستنیس نییه، چونکه له گه ل نه وه شدا وشه کان زور لیک
 نریکن و یهک ئاهه نگیان هه یه، دیسان له نه غمه شدا پیک

* بؤ نمونه پروانه - selected poems چاپی نیویورک قه سیده ی
 The Hollow Men لاپره 79 "وهرگتیر"

دهچن.. به لām له مانادا ته واو جیاوازن. ت-س- ئیلیۆت،
 وینه یه کی میتافیزیکی به و ئاههنگه ساده و مانا ساکاره وه داوه
 که له ژان و ماندوو یه تی مرۆقه وه ده دوی چونکه prickly pear
 جوړه ههنجیریکی درکاوییه (*) له بیابانه وشک و
 چۆله واره کانیشتا نه بی نییه، به لām mulberry bush ده رختوکی
 ئینگلیسین و له باخچه ی هه موو مالتیکی ئینگلیسدا ده روین.

به م جوړه قالبی -کو- که له گۆرانییه میللیه کی مندالاندا
 ههستی پێ ده که یین ده باره ی دره ختوکه که بوو، به وه ی ئه و
 ههسته مان وه بهر بیینی که هه موو مرۆقایه تی له بیابانیکی
 وشکدا ده سوورپته وه، به ده وری دره ختیکی درکاوی- وشک
 ده خولیته وه که نه (به ری) هه یه، نه سوود.. هه موو مرۆقایه تی
 له سه عات پینجی به یانیدا به بی ئامانج ده خولیته وه! له کاتی کدا
 ده بی خه لکی له و وه خته دا نووستن. که واته ئیلییه ت، توانی
 شتیکی ساده بگری و به سه ره قه له میکی ساده شه وه، شتیکی
 قوول و کاریکی مه زن دابه یینی، ته نانه ت کاره که له موجیزه
 نزیک بووه ته وه! ئا ئه مه یه په یوه ندی بابه تی، ئه مه شه که ئیمه
 ده مانه وی.

هه موو کاریکی هونه ری نوی و مه زن سه رچاوه یه کی هه یه،
 ئه گه رنا هونه رمه ند له کویتی دینتی؟ هه ر ده بی شتیکی
 هه ستپیکراوی له ده ستدا بی ئینجا سه ره له نوی بی پیتیکی

* له کوردیدا پتی ده لئین (سه رکه ته شی) یان (شه کرۆکه) - وه رگتی

بېنیتته وه .

ئەو تانن پیکاسوۆ هونەر مەندی دیکەى وهک شان کوخ و دیتلا کروا⁽³⁵⁾ یشمان دی که کارى هونەر مەندەکانى پيش خوینان دیوه و جارێکى تر به پیتی شیوه و روانینی خوینان دايدەر پترنه وه ، ئەمەش نه له کاره کەى پيشوو و نه له کاره کە هونەر مەند دايرشتوو که متر نییه .

هه ميسه سه رم له و مه سه لانه سوڤ ده ميئنێ که تايه تن به و تاقيکردنه وانەى به سه ردا بينه ردا دين کاتن دەر وانیتته وینه يه ک . من خوّم به و سيفه ته ی نىگار کيشم ، ناکرێ هه ستى خوّم به رامبه ر کارێکى هونەرى له گه ل هى که سێ ده ست له هونەر نادا ، به لام که تيسه وه راده ميئنێ ، چيترى لى وه رده گرى ، به يه ک چا و ته ماشا بکه م .

جا ئە گەر ئەو کاره هونەریه ی بابە تىکى به خوۆه گرتوو ، هه روا ماوه يه کى زۆر له ريگای وه سفى ئەو بابە ته وه گفستوگۆى له سه رکرا ، باشه دەر باره ی ئەو وینانه چۆن که وا دەر ده که ون په یوه ندييان به هيج شتیک نییه ؟ باشه ئەدى ئە بستراک ت چۆن ؟ ئايا ئەو جوړه وینانه په یوه ندييان به واقيع و به ژيانه وه هه يه ؟ له وه لامدا ده ليين به لى : چونکه ياساکانى ئاهه نگ و هاوسه نگ بوون و مملانیتى نىوان ته بايى و ناکۆکه کان له ياساکانى ژيان و په یوه نديى نىوان مادده و بوونه وه ر وه رگيراوه و له سه رياندا بنيات نراوه .

ديسان وینه ی ئە بستراک هه رچه ندى نوقمى عه نتیکه یى و لى لى

بی، کسم تا زور په یوډندی به ژبان هر هه یه، یا به وینه یه کی دیکه ی ئه بسترکتی، یا خودی بابه ته که وه هه یه. مه حالیشه ئیمه سه یری وینه یه کی ئه بسترکتی بکه ین، بی ئه وه ی به شتیکی هاوشیوه ی ببه ستینه وه.

ئیتربینه ر بیره وه ره کانی ده خاته کارو هه موو په یوډندیه ویک چوو ه کانیشی له پیشدا کو ده کاته وه که له ژیاندا هه ستی پیکردووه یا له مه وپیش له وینه یه کدا بینویه تی بو ئه وه ی ئاسانتر تیی بگا. ئه و وه خته ره گه زه تا کانه که و شته نوپیه زیادکراوه که ده دوزیتته وه که وینه که وه به ری هیناوه، جا وه ک کاریکی هونه ری یا ئه وه یه قبولی ده کا، یا خود رته ی ده کاته وه.

جیاوازی بنچینه یی نیوان وینه یه کی ئه بسترکتی و وینه یه ک که بابه تیکی بینراوی به خووه گرتووه ئه وه یه، وینه ی بینراو ئه و تاقیکردنه وه بینراوانه ی بینه ر دیوبه تی له لایدا نوی ده کاته وه، ئه و تاقیکردنه وانه ی په یوډندیان به هونه ره وه نیبه. به لام وینه ی ئه بسترکتی ته نیا ئه و تاقیکردنه وه یه له لای بینه ر نوی ده کاته وه که له گه ل هه ستی هونه ری دایه به بی ئه وه ی لیکیشی بکاته وه، یا له به ره و روو بوونی ئه و تاقیکردنه وه هونه ربیه ی به رده می دووری بخاته وه، راگیری ده کا.

ئینجا یا ئه وه یه قبولی ده کا، یا خود رته ی ده کاته وه. ئه مه ش ری ئه وه ناگری بلین ئه و وینه یه ی بابه تیکی بینراوی تیدایه له پیاوکی بازارپی نزیکتره له وینه یه کی ئه بسترکتی، له گه ل ئه وه شدا هه ندی جار به چه ند تاقیکردنه وه یه کی به ره هه ستی وای

ده به ستیتته وه که پیدای رویشته وه، به چند مانایه کی ئه ده بی و
چند هیمایه ک. به شتی واکه په یوه ندیی نه به هونه ر و نه به کاره
هونه ریبه که ی به رده مییه وه هه یه، ترسناکیه تی وینه که ش لیتره دایه
که بابته تی کی بینراوی به خووه گرتووه. بی ئه وه ی به هایه کی
شیوه کاری ساغی هه بی. وه ک چون ترسناکیه تی وینه یه کی
ئه بستراکتیش له وه دایه که په یوه ندیی راسته و خوی هونه ر مه ندی



هونەر پيؤيستيه كي مروؤفايه تيه

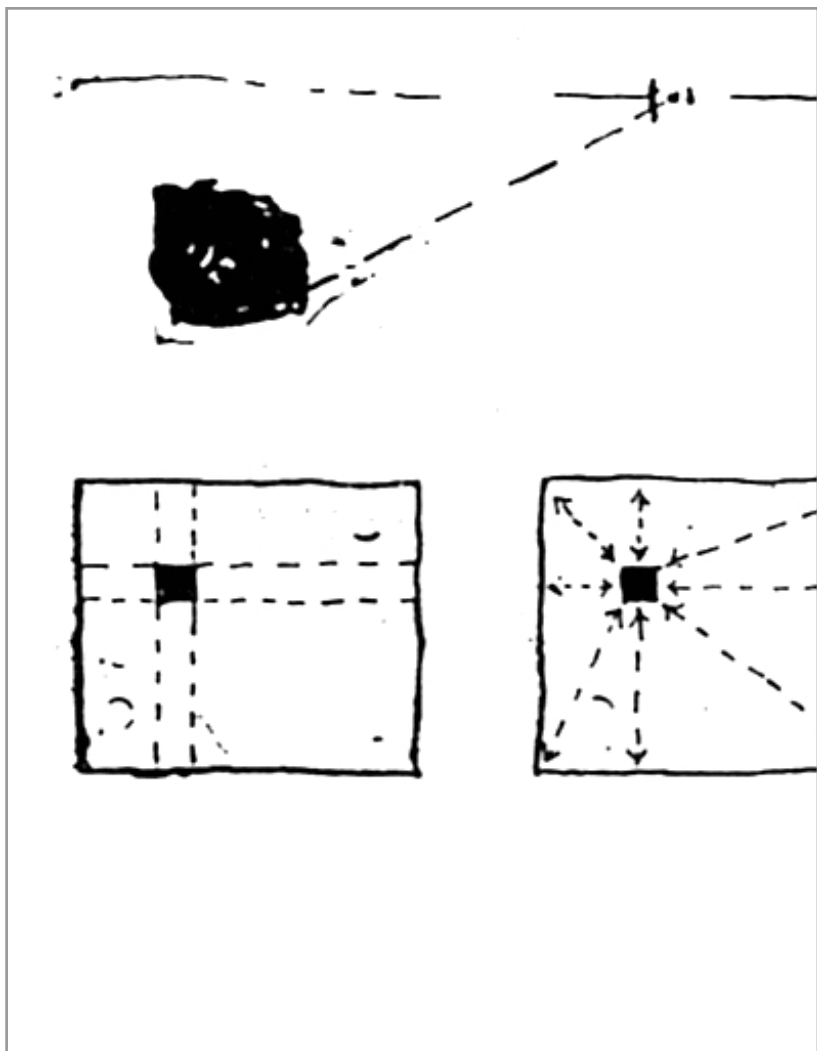

رئیس (158)



ریتہ (159)



دهسكردتيكي هونه رهنه نند ... ماتيس
ويتنه (160)



وتنه (161)
هپپیه کانش نارہ زایمان بهرامبر به شهری فیتتام دهری



ریتھ (162)



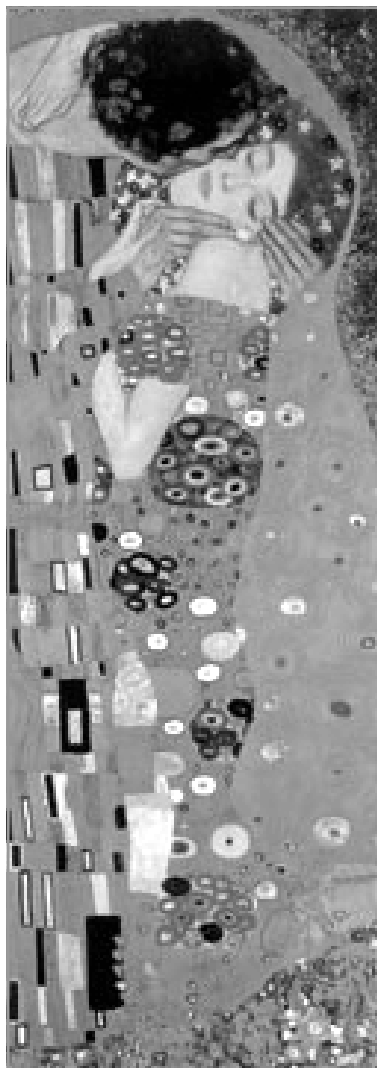

هوندرمه‌ند گۆستاف كلميت

به واقع و به ژيانی تيدا نه بئ.

هونهر پيويستيبه کی مروفايه تيبه

مايه وه سه ر ئه وهی له و شتانه بدويين که هه ميشه په يوه نديان به و پرسياره وه هه يه له پيشانگانگاندا به بهر گويمان ده که وی:
ئهم وینه يه مانای چيبه؟ سوودی چيبه؟ په يوه نديی به کومه له وه چيبه؟
مه سه له که به سووربوونی بينه ر و هونه رمه ند له سه ر (که ته لۆک) توند تر بوو.

سه ير ده که ين بينه ر له گه ل يه که مين هه نگا و له هۆلی پيشانگاندا، هه ولی ده ست خستنی که ته لۆک ده دا، وه ک ئه وهی که ته لۆک ميکرو سکوپيک بئ پييه وه ده توانئ نه يئنی و ته له سمه کانی کاره پيشاندر او هکان بکاته وه.

زۆر جار ئه و چاپکراوانه بئ سوود دهن و له لايه نی تو مار کردنه وه به ده ر هيج کار يکیان نابئ، به لام بينه ر سووره له سه ر که ته لۆک که له وینه يه که وه بو ئه وهی تر په نای بو ده با..

له راستیشدا که ته لۆک له کۆمه له ناویک زیاتر نییه که جیگای گالته جاریشه.. بۆ نمونه (قژ ره شه که) و (سرووشتیکی کپ له سه ر کراسیکی شیندا) و.. تاد.

به مهش روانینی خۆی دیاری کردوو و مانای وهسفی و نه ده بیهی به پیتی نه و ناوه بۆ دارپشتوو. وهک که سی گوی بۆ پارچه مۆسیقایه ک رابدیری و له وهدا سه ر نه که وی که و له ناوازه که بکا، بگاته ناخییه وه.

به بیری دیته وه که ناوی پارچه مۆسیقایه که شوړشی ژبان، ئیتر وای به خه یالدا دئ مۆسیقا که مستی به رووی ژبان و به رووی (با) وه کردوو ته وه، ئیدی مۆسیقا که به پیتی خه یاله کانی به ناخی دا شوړ ده بیته وه و زۆر نابا پارچه مۆسیقا که پر ده بی له مانا نه مهش هه له یه. چونکه به دل بونی کاریکی هونه ری پتوبسته به بی هیچ کارتی که ریک بی، چوون هه ر وهک نه و زمانه ی مۆسیقا زان مامه له ی له گه ل ده کا. زمانه ی ده نگ و چۆنیه تی جیاوازی و ویکچوونی پله کانیه تی، هه ر وایش نه و زمانه ی نیگار کیش مامه له ی له گه ل دایه. زمانه ی شیوه که یه. که به ره نجامی جیاوازی و ویکچوونی هیل و رهنگ و رووبه ره کانه.

به لام له باره ی سوودی کاره که و په یوه ندیی به کۆمه له وه:
ئه م پرسیاره له م سالانه ی دواییدا مه ترسییه کی زۆری هینا وه ته گوړی، چونکه زۆر له هونه رمه ندان وهک ته رزه پروپاگه نده یه ک بۆ خۆیان یا بۆ نزیک بوونه وه یان له ده سه لاتدارانه وه به ره مه هه یه هونه ریه کانیان به دروشمی سیاسی بۆش ده به ستنه وه که هیچ

په یوه نډیبه کې به کارې هونه ریبه وه نییه، جا له گه ل ټه و کاره دروست کراوه شدا، بومان نییه بایه خې ټه وهش وه لا بنیین. هونه ری ره سڼ به شیوه یه کی گشتی یارمه تی مروف ډدا له به ره و پیش چوونی بو دابینکردنی ټه وهی پیی ده گوتری عه داله تی کومه لایه تی.

لی مگرې هه ولی ټه وه بده م، ټه وهی لیک بده مه وه، ټه وهی که ده توانم ناوی لی بنیم به هه له داچوون له تیگه یشتنی پرسپاری، "وینه چ په یوه نډیبه کې به کومه له وه هه یه "دا. واته باسی ټه و روانینه به هه له داچووانه ی ټه م کیشه یه بکه م.

ټه من که بو پیشانگایه ک ده چم، ټه وهی چاو لیناکه م، ده چم له کوونونه وه یه کی سیاسی، یا له کوړیکې ده رباره ی گرو گرفته کانی کومه ل ټاماده ده م، له و باوره ش دانیم که سی هه بی پیش ټه وهی بچیت وینه کان بپینی ټه م جوړه پیشبینیانه بکا. که واته ټه م پیک به ستنه وه راسته وخوږه بوچی؟ به تایبه تیش که سی نییه بتوانی بلتی، به درپژایې ټه و چند سه ده یه وینه یه ک یا په یکه ریک هو ی راسته وخو و له باربوون و ده سه لاتدارانی ناچار کردووه بو ټه می ریکردنی زه وی، یا پیشکه شکر دنی خزمه تگوزاری کومه لایه تی پتر بو تاقه که سی ناو کومه ل.

ټه وهی له باره ی گرنګی هونه ره وه به گویره ی کومه ل مه به ستمان بی، به م ریگا راسته وخوږه نایه ته دی، به لکو دوا ی تیگه یشتنی کی قوولی زمانی شیوه وه دی که کاره هونه ریبه که ی

لهسه ر داده مه زری.

ئینجا پاش ئه وهی کاره که قبول ده که یین و تییه وه راده میتین وازی لئی دینین، له کاتی کدا زور شتی تیگه یشتین که له وه وه بهر نه مانده زانی. واته بینینی ئه وه کاره شتیکی خسته سه ر ده سته که وته کاغان دهر باره ی به ها راست و جوانه کان.

ئه وه رهنگ و بو شایانه ی دل مان پیمان ده کریته وه، کاتی هونه رمه ند دی بو مانی له سه ر رووبه ریکی به تال داده نی، تیگه یشتنمان بو ته و او کاری و یه کیتی به زری و نزمیه کانی ژبان زیتر ده بی، به واتایه کی دی و به ئاستیکی قوولتری بیر کردنه وه، مه به ستم له وه یه که ئیمه دوای به جیه یشتنی وینه که ری بازی هونه رمه ند خویمان بو بینینی جیهان له بیری خو مان هه لگرتو وه که به شیوازی خوئی (بو نمونه له کیشانی وینه ی دره ختی کدا ده ری بریوه)، چونکه شیوه و هیل و بو شایی و رووبه ره پرکرا وه کان و روونا هییی و سیبه ر، ئه مانه هه مووی هوئی ئه وه ن هونه رمه ند به ریگای تایبه تی خوئی، دهر باره ی روانینی بو جیهان و تیگه یشتنی ژبان دهریان ده بری.

ئیسنا ده گه یه پرسیاریکی دی، ئه ویش ئه وه یه ئیمه بوچی بایه خ به ری باز و روانینی تایبه تی هونه رمه ند ده ده یین له سه یرکردنی شته کاند؟

جا ئه گه ر ئه وه روانینه به گویره ی ئیمه، ئیمه ی نیگار کیش بایه خ هه بی، باشه ئه دی بوچی مایه ی شادی هه مووانیشه؟ ئایا له بهر ئه وه یه ترسی نه زوکیمان له لا که م ده کاته وه که له ناخماندا

ههستی پێدهکهین، یان چلۆنایهتی روانینه کافمان به ریگایهکی تایبهتی پتر به ژیاغان ده به ستیته وه؟
سهنگتراشی رۆمانی ههستی بئ هاتایی و جوانی و وبقاری لهشی مرۆفی لا پتر کردین که ئیمه له ژیانی ئاسایی رۆژانه ماندا ههستی پیناکهین. (رامبرانت) یش له ملامانیی درامی سیبهر و رووناھی نیو وینه کانی ههستی ئازایهتی ئەده بیمان وه بهر دینی. (ماتیس) یش به رهنگ و هیلی دیارییه وه په ره به بایه خه ههستییه کافمان ده دا.

هه موو ئەو نمونانه بوچوونی تاقه که سن و له وه ته سکت ره حه قیقه تی ته و او ی هونه ری تیدابی، دیسان تاقه کاریک - تاراده یه ک ده توانی ههستی جیا جیای چه ند که سیک په ره پی بدا.

ئوه ی لی ره دا گرنگ بئ ئه وه یه، هه ر کاریکی راستگۆ و سه رکه و توو، کاتی سه یری ده که یین روانینی نویمان تیا نوئ ده کاته وه. ئاره زووی ژیاغان لا نوئ ده کاته وه، ئینجا مه رجیش نییه ئەو کاره شاباش بو گه شبینی لی بدا، چونکه هونه ری ره سن به شیوه یه کی گشتی ئەو ئاره زووه مان له لادا نوئ ده کاته وه به کاری پر کاره ساتی که سیکی تراژیدیشه وه.

بابه ته کهش ئەو ئاره زووه مان ناداتی، به لام چۆنییه تی چاره سه رکردنه که خوئ، ئە ته می کاره هونه رییه که، ری بازی هونه رمه ند له بینینی بابه ته که یدا.
بو نمونه روانینی (گۆیا) ده رباره ی قه سابخانه ئاده مییه کان

ئەو ھەمان پەي دەلتى كە پىتوبستە ژيانى چاكتەر و لەبارتەر و شەرىفتەر بژىن كە ئەم قەسەبىخانەنى تىدا نەبى.

لەگەل ئەو ھەشدا ئەو كۆمەلە تابلۆيەى قەسەبىخانەى ئادەمى دەردەبەر، بەھىچ جۆرىك ھەستى نائومىدى و خۆبەدەستە و دەئامان بۆ ھىچ زۆردارى ناداتى، بەلام داخۆ ھەموو كارتىكى ھونەرى گورى ژيانمان پەي دەدا؟

بەشىۋەھىەكى گشتىش دەتوانىن كارى ھونەرى لە دوو جۆرە بىر كەردنە و دەا بىنىن، لەگەل ئەو ھى (و ەك و تىشمان) ھونەر بە گشتى و امان لىدەكا ھەست بە ژيان بكەين، كارى و ھەھىە ھەستى زالبوونمان بەسەر واقىع دەداتى لەگەل ئەو ھى ھەرچىيەكى دىكەشمان پەي دەدا، و ەكو كارەكانى (بىرۆدى فرانشىسكا) "36" و (مۆنتانىا) "37" و (پۆسان) "38" و (دىگا) "39".

كارى ئەو ھونەرمەندانە بە چەشنىكى تەواو و امان لىدەكەن ھەست بە چەمكى مرۆف و پەيوەندىي بە جوولانەو بەكەين.

بە ھەمى دىكەش ھەھىە رىگايەكى دىارىكرائى بىنىنمان بۆ بەرچەستە دەكەن، و ەكو كارە تەعبىرىيەكانى گۆيا كە چەمكى ھونەرى تىا دەبى بە دەربىنى ياخبوونى مرۆقايەتى بەسەر ھەلومەرجى دەوروبەرىو ە. بە ھەمەكە لە چوارچىۋەھىەكى تەعبىرى بى خلتدا دەردەكەوى و وا لە سەنەتسازىيەكە دەكا لە پلەى دوو دەدا بى. لەوانەھىە بەدريژايى رۆژگار ھونەرمەندى تىرش بەشدارى لەمەدا بكەن، و ەكو (ئالگرىكو) "40" و (رامبرانت) و ھى تر. كە ھەرىەكىكىش كەسايەتى و شىۋازى خۆيان ھەھىە.

ئىمە دەتوانىن زۆر لەو ھونەرمەندانە دەستنيشان بکەين که بەرھەمەکانيان سووربوونی مرۆقی لەسەر ئەو تىدايە که لە ھەلومەرجى دەروپشتى بەھيترە، بەلکو لەخودى رووداوەکانيش بەھيترە، لەوانەش ھونەرمەندان (تيتيان) و (دپلاکروا) و (فان کوخ).

ئەم دابەشکردنە لەوانەيە لە پیناسە باوەکە نزیک بێتەوہ کہ کارەکان دابەش دەکاتە سەر کلاسیک و رۆمانتیک، بەلام خرگروہ و فراوانترە، چونکہ پابەندی قوناخیکى میژوویی دیاریکراو نییە، ئىمە نابى بە وینەى رۆمانتیکيەکی وەک دپلاکروا شوپان پروانینە ئالگریکوۆ.

دەشتى يەکتى بلتى لە لیکدانەوہى روانینی خۆتدا دەبارەى ئەوہى ھونەر ھەستى ژيان و ھيوامان لا دەخولقینى. . زیاد رۆيشتى ئەمەش لە بیرو ئیستاتیکادا شتیکی تازه نییە.

بەلام ئایا ھەستى ئىمەش لە بەرابەر نیگارێکی (بیللینی) "41" دا ھەمان ئەو ھەستەيە کہ دۆکی فەرمانرەوای ئینیسیا کاتى بو یەکہەمین جار ئەو نیگارەى بینی وھەستى پیکرد؟ نەخپەر. . سادەترین نمونەش ئەمە بە ریگایەکی ھەستپیکراوہوہ دەچەسپینى ئەوہیە. لیدانى پارچە مۆسیقایەک لە چەرخیکەوہ بو چەرخیکى تر دەگۆرئ، بو نمونە چۆنیەتى لیدانى کۆنشورتۆی کہمانى بتھۆفن لەلایەن (ھۆرمان) ھوہ جیایە لەگەل لیدانى (داقید ئۆستراخ) دا.

دۆكيش كه سه يري وئنه كه ي بيلليني كرد پابه ندى نه ريت و باوه رى سه رده م و چينه كه ي خوى بوو و پشتى به بيرو باوه ر و ئايدى ليزم و شارستانى يه تى سه ده ي شازده م دابوو. به لام ئيمه به هه موو ده مارگرژى و مملانى ئى ژيانمان له م سه ده يه دا ده روانينه وئنه ي دۆك، به ريگايه كى دى اليكتىكى ديكه، روانى ئيمه بو وئنه كه جياوازه و له سه ر چه شنى ئه و مملانى ئى ده وه ستى كه به رده نگارى بووينه ته وه. هه روه ها له سه ر چىنى كوومه لايه تيشمانه وه. چونكه هه ميشه له گه ل هه ر هونه ريكي ره سه ندا شتى هه يه روانى و برومان به ژيان نوى ده كاته وه و پئويستى يه ده روونى يه كانمان دابىن ده كا.

هه موو هونه ريكي گىانى ئه و سه رده مه و پئويستى يه كانى به خووه ده گرى تىيدا له داىك ده بى، ئه مه ش راستى يه كه و حه فت و هه شتى له سه ر ناكرى. به لام هه رچه ندى هونه ر په ره بسىنى به هاى پىكه اتنى چه سپاوه و ناگو رى، ئه وه ي ده گو رى ته نىا دىوى ده ره وه يه تى، تاكو له گه ل كات و زروفدا هاوكوف بى چونكه پئويستى يه ماددى و ده روونى يه كانى مرؤف و ئه نگىزه كانى چه سپاون.

هيشتا ئاهه نكى گشتى گه ردوون و ژيان وه ك هه زاران سال له مه و به ره، ئىستاش نيگارى پياوه كه ي پيشىن كه به سه ر دىوارى ئه شكه و تانه وه يه ده مانجولىنى، له گه ل ئه وه ي له روا له تدا به ره مه هه ر هه رى يه كانمان جياوازيه كى ته واويان له نىواندا هه يه، ئايا (پؤسان) كه وئنه كانى له سه ده ي حه قده مدا كو شكى

نه جیبزاده کانی فهره نسای رازاندووه ته وه، ده یزانی وینه کانی هیوای ژبان به نیگار کیشیکی فهره نسایی دیکه ددهن له سه دهی بیسته مدا، که (فیرنان لیچی) ⁽⁴²⁾ ی مه زنه؟

لیچی نه وهی ئاشکرا کرد و وتی: که پیکه پینراوه کانی پوسان پروای به چینی چه وساوه پته وترکرد به هوی نه وهی (فیرنان لیچی) به ره مه کانی پوسانی له ریتی پروای نه وه وه به چینی چه وساوهدا دی، نه مهش نه وه ده چه سپینتی که هونه ری پاشقه بر- سلبی - و پیشقه بر- ایجابی - نییه."

هه روه ها هونه ری نییه هیزی نزم بچه سپینتی و هی تریش هیزی هه لچوو. مه سه له ی هونه ر مه سه له ی مرؤقایه تییه و په ره سه ندنیشی په ره سه ندنی کومه له.

ئا نه م چه رخه ی ئیمه که به ململانیی ملیونه ها وه ده ناسریتته وه، ئیمه له م چه رخه دا ته نیا ده توانین نهینیه زور و زه به نده کانی هونه ری تیا بدوزینه وه، به مجوره ئیتر شی ده کهینه وه و ده پیا لیبین و به روانینیکی زانستیانه ی نوی و ساغه وه لیکی ده دهینه وه.

نه مهش نه وه ناگه یه نی ئیمه مه به ستمان له وه یه سرووشتی هونه ر ده گوری، یا خود ره گه زه کانی فورم Form به به ریانه وه یه نوی بینه وه.

دیماهی

له تاریکترین ساتدا مروّث ههست به هونه ر دهکا..
وهک ئه وهی خوْشه ویستیک دهستی بگوشی..
وینهی شاباش بوْژیان لیدان دژ به هیتزه له ناوبه رهکان..
بوْبه هه رچه ندی هونه رمه ند وا پیشان بدا له رووداوه کانی
دهوروبه ربه وه به دووره، ئه مهی هه رگیز وهک هه لویتست
وه رگرتنیکه بی لایه ن لی وه رناگیری..
چونکه هونه رمه ند که رووداوه کان رت ده کاته وه له و ئاژه له دهکا
ژیانی بوْ خوْراکیتکی ژاراوی دهوی..
هونه رمه ند له ره تکرده وه شیدا دهیه وی مانا فراوان و
جاویدانه که ی مروّقایه تی بچه سپینی..
ئهمه ش هه لویتستیکه له پیناوی ژیان خوْیدا..

پهراویز

(1) کلی - klee -

پۆل کلی - هونهرمه نديكي ئەلمانىيه، به لّام له سويسرا له داىك بووه. يه كيكه له پيشه ننگه كانى ريبازى ئەبستراكت، هونهرى كلي هونهرىكي نوپيه و دهشى بلتين چاوى پى رانهاتووه. سه بارهت به وهيشه وه له يه كه م نىگادا حيسابىكي بو ناكهين، ته نانهت له وانه به به قه له مكيشى منالتيكى بزانهين، به لّام كه به وردى له كاره كانى خورد دهبينه وه دونيا به كى شاراهى له پالدا دهبينين. كلي دوژمنىكى سه سه ختى نازى به كان بوو، ههر له بهر ئەوهش ئەلمانىاي به جيه پشت.

(2) كاندنسكى - kandinsky

فاسىلى كاندنسكى، پيشه وای ريبازى ئەبستراكت، له مۆسكۆ له داىك بووه، ته مهنى مندالىي له رۆما و فلۆرهنساي ولاتى ئىتالىادا به سه ر بردووه، پاشان گه راوه ته وه مۆسكۆ و چووه ته بهر خويندنى ياساو ئابوورى سياسى. كاندنسكى دهيوست هونهرى خۆى له مۆسسىقاوه نزيك بكاته وه به وهى له لاسايى كردنه وهى سروشت و حقيقه ته مادى به كان دووركه و ته وه، به مەش پىي و ابو له ده برپىنى حقيقه ته كانى ده روون و ناخه وه نزيك ده بينه وه.

(3) هاربرت رید

ره‌خنه‌گریکی هونه‌ری به‌ناوبانگی ئینگلیسیه، له 1893دا له شاری یۆرکشایری ئینگلستان هاتووته دونه‌یوه، مندالییه‌کی گۆشه‌گیر و دوورپه‌ریزی به‌سه‌ر بردوو. رید هه‌وه‌ل جار به‌شیر ده‌ستی پیکرد، ته‌نانه‌ت کۆمه‌له‌ شیریکیشی له‌ وه‌ختی سه‌ربازیدا بلاوکرده‌وه، پاشان له‌ شاری لیدز سه‌ودای هونه‌ری که‌وته‌ سه‌ر، له‌وئ گۆقاری (هونه‌ر و په‌یام)ی ده‌رده‌کرد و سه‌ره‌تای نووسینه‌کانیشی هه‌ر له‌ رتی ئه‌و گۆقاره‌دا بلاو بوونه‌وه. سالی 1971 کۆچی دوایی کردوو. ئه‌و ده‌مه‌ سه‌رنووسه‌ری گۆقاری (ئیس‌تاتیکا و ره‌خنه‌ی هونه‌ری) بو.

(4) مۆندریان mondrian

پیت مۆندریان mondrian یه‌کیکه‌ له‌و سنج هونه‌رمه‌نده‌ به‌ناووده‌نگه‌ی هۆله‌ندا- رامیرانت و قان کوخ و مۆندریان- سالی 1872 له‌ شاری ئامرسفورت له‌ دایک بووه: مۆندریان-یش به‌پیشه‌نگیکه‌ دیکه‌ی -رێبازی ئه‌بستراکت- ده‌ژمێردری و پیشه‌نگی (ئه‌بستراکتی ئه‌ندازه‌یی) شه‌. ئه‌م رێبازه‌ش زیاتر بایه‌خ به‌ ده‌رپرینی ئه‌ندازه‌یی ده‌دات و له‌ هیتلی چه‌ماوه‌ دوور ده‌که‌وتیه‌وه. به‌رای ئه‌و تابلۆی هونه‌ری بۆشاییه‌کی پان و لووسه‌ و ئه‌و هیتل و فۆرم و ره‌نگانه‌ی به‌سه‌ربیدا ده‌رۆن پیکهاته‌یه‌کن له‌گه‌ل هۆشدا تیکه‌ل ده‌بن.

(5) بارۆک

شیوازیکی هونه‌ری بووه له‌ ئه‌روپا له‌ نیوان سالانی (1600-1750) زاراوه‌که‌ش- بارۆک- له‌لاتینییه‌وه هاتوو که (دژ به‌ چه‌شه، یا غه‌ریب) ده‌گه‌یه‌نێ و ته‌نیا شیر و فه‌لسه‌فه و مۆسیقای نه‌گرتبووه‌وه، به‌لکو له‌ هه‌موو کاریکی ئه‌و چه‌رخه‌دا خۆی نواندبوو و بۆیه ئه‌و چه‌رخه‌ به‌ -بارۆک- ناوئرابوو. دیارترین سیفه‌تی ئه‌و چه‌رخه‌ش ئه‌وه‌بوو که ئایین به‌ دونه‌یا به‌سترا بووه‌وه.

(6) رۆکۆکۆ rococo

شیوازیکی هونه‌ری بوو له‌ نیوان سالانی (1730-1780) به‌سه‌ر هونه‌ری ئه‌وروپادا سه‌پا بوو. وشه‌ی (رۆکۆکۆ)ش له‌ زمانی فه‌ره‌نسییه‌وه وه‌رگیراوه، وه‌کو شیوازیش به‌وه ده‌ناسریته‌وه که شیوازیکی زه‌خره‌فه ئامیز بوو له‌ هونه‌ردا.

(7) پلیخانوف plekhanov

جیورجی فالتینوویچ پلیخانوف - رووناکیبر و شورشگیتریکی رووسه، دامه زرتینه ری بزوتنه وهی دموکراتی سۆشیا لیستییه له رووسیا دا، به شداری زۆریشی له پهره پی سهندنی تیۆری زانستی کردوه.

دوا به دوا ی سالی 1903 بوو به لایه نگیری مهنشه فیه کان، به لام له گهل ئه وه شدا تا دوا ژبانی دلسۆزی چینی کریکار بوو و له مه سه له راسته کان لای نه دا.

(8) لافرۆڤ lavrorich

نهک (لۆ فافر) وهک له کتیبه که دا هاتوه که زیاتریش له وه دهچی هه له ی چاپ بی. ناوی تهواوی (پیتهر لافرۆڤیچ لافرۆڤ) سه و بنیانه نهری قوتا باخانه ی خود - زات - ی رووسییه له زانستی سۆسیۆلۆژیا دا.

لافرۆڤ ده باره ی فه لسه فه و سۆسیۆلۆژیا نووسیویه تی پرواشی به تیۆری سۆشیا لیزم هه بوو له ولاته سه رمایه داره کانی ئه وروپا و گومانی له وه هه بوو که له رووسیا دا سه ربگری.

(9) ئیزنیشتاین

ده رهینه رتیکی سینه مایی به تهوانای رووسه و له ده رهینه ره به ناوبانگه کانی دونیا به و زیاتریش به فلیمه که ی (زرتیپۆشی پۆتمکین) ناوبانگی ده رکردوه.

(10) جاکسۆن پۆلۆک

هونه رمه ندیکی ئه مه ربیکا ییه، سالی 1912 له دایک بووه. ئه وه ی پۆلۆک له هونه رمه ندانی دی جیا ده کاته وه ئه وه یه که پۆلۆک ره سمی به فلچه نه ده کرد، به لکو له دوورپا بۆیه ی ده رشته سه ر تابلۆ یان قوماش بی ئه وه ی ده ستی بداتی، یا فلچه ی بگه به نیتتی، له وانیه هه بن ئه م ریگه یان گرتیته به ر، به لام هه یجیان وه کو پۆلۆک تیدا سه ر نه که وتوون، ئه م هونه رمه نده له سالی 1956 به پرووداویکی ئۆتۆمبیل کۆچی دوا بی کرد.

(11) ئیمامی غه زالی

مه به ست له ئه بو حامیدی کوری محمه ده دی کوری محمه ده دی کوری ئه حمه ده ی غه زالییه که فه یله سووفیتیکی ناسراوی موسلمانه.

(12) ئینیشتاين Einthoven

زانای به‌ناوبانگ ئه‌لبیرت ئینیشتاين - فیزیک زانیتکی ئه‌مه‌ریکاییه - سالی 1860 له ئه‌لمانیا له‌دایک بووه.
له سالی 1916 دا - تیۆری نیسیبی - تاییه‌تی و گشتی داناوه.
له سالی 1921 پاداشتی نۆبلی وه‌رگرتوووه.

(13) هیراکلیتس (Heraclitus)

فهیله‌سوفیتکی ماتریالییه و له‌دیالاکتیک خوازه‌کانی گریکه، له ده‌وروبه‌ری سالی 544 پ. ز له دایک بووه، تا ده‌وروبه‌ری 483 پ. ز ژیاوه.
هیراکلیتس له‌و باوه‌رهدا بوو که ئاگر یه‌که‌مین ماده‌ی سرووشته، چونکه له هه‌موو ماده‌دان زیاتر توانای گۆرپ و جوولانه‌وه‌ی هه‌یه. پیتی وابوو هه‌موو دنیا له ئاگر په‌یدا بووه.

(14) ئاندريّ جید

رۆمانووس و رۆشنبیریتکی فه‌ره‌نسییه، له رۆمانه به‌ناوبانگه‌کانی - ئه‌شکه‌وته‌کانی قاتیکان.

(15) چارلس رۆبیرت داروین

زینده‌وه‌رزانیتکی به‌ناوبانگی ئینگلیسه، سالی 1809 له‌دایک بووه.
داروین بنیاته‌ری تیۆری په‌ره‌سه‌ندنی میژووپی دنیای نۆرگانه، نووسراوه‌که‌ی (نه‌ژادی چه‌شنه‌کان) به‌ناوبانگترین لیکۆلینه‌وه‌یه‌تی.

(16) ژان باتیست لامارک

ژانا و سرووشتناسیتکی فه‌ره‌نسییه، له سالی (1774) دا له‌دایک بووه.
لامارک یه‌که‌مین تیۆری خرگه‌وه‌ی په‌ره‌سه‌ندنی رووه‌و بالای دنیای زینده‌وه‌رانی دانا، که داروین له تیۆره‌که‌ی خۆیدا سوودی لی وه‌رگرت.

(17) بێرگسون - bergson

فهیله‌سوفیتکی ئایدیالیزی فه‌ره‌نسییه، نوینه‌ری ریتیازی - زه‌ین روونیه، له 1859 دا هاتووته دنیاوه.

بێرگسون باوه‌کو هه‌یچ کتیبیتکی تاییه‌تی ده‌رباره‌ی جوانی یا هونه‌ر نه‌نووسیوه، به‌لام

کاریکی دیاری کردۆته سهر هونهر و ئیستاتیکا، تهنانهت (هاریرت رید) یش شوین پیی ئەوی هه لگرتووہ.
بیرگسۆن لای وایه که دوو بۆچوونی جیاواز بۆ شتان ههیه، بۆچوونیک ئەوهیه که پیویسته به دەوری شتهکاندا بخولیتینهوه و بۆچوونیکیش وا پیویست دهکا بجینه ناو ناخیانهوه.

(18) چارلز ساندرز پیترس
فیلهسووفیکی ئەمهريکاییه و دامهزێنهري ریبازی (براگماتییه).

(19) ئەبستراکت
ئەبستراکت که وهک ریبازیکی هونهري سهري هه لداوه، ریبازیکی نییه لهم دوادواییانه هاتیبیته گۆرێ به لکو دهگه پرتیهوه سالی 1910 ئەو ده مهی هونهرمه ندى روسی - کاندنسی که مین کاری خۆی پیشاندا، به داوی ئەویش هونهرمه ندان مالفیچ و مۆندریان. کاندنسی به داوی جوولانه وهیه کی سهر به سۆز و دراما نامیزدا ده گه را... ئەوهی راستیییه باله چه پره وه که کی کیویزم و سربالییه کان به شداریبیان له ده کره و تنی ئەم ریبازه دا کرد، له وانەش هه لئى هونهرمه ندان پیکاسۆ و مارک و پۆل کلی.

(20) ئاینده خوازی Futurism
ریبازیکی هونه ریبیه و له نیوان سالانی 1909 و 1911 دا له ئیتالیادا سه ری هه لدا. دامه زێنه ر و ئاگرخۆشکه ری ئەم ریبازه شاعیری ئیتالی فلیپ تۆماس مارتینتی بوو.
ئاینده خوازه کان به بۆچوونه کانبان که له بهیاننامه که شیاندا به چاکی ده رده که وئ، ویستیان نه مریهک به دینامیکایه تی پیشه سازی بدن و داوی ئەوهیان ده کرد که ده بی کاری هونه ری و ئەده بی گیانی سه رده م ده ربهری.
ئەم ریبازه ش زیتەر له نیو لاهه کاندا په ره ی سه ند و له بره و دابوو، به وهی لاهه کان به بزاف و له گور و به جۆشترن.
له وانە ی بانگی ئەم ریبازه شیان له روسیادا دا، مایکۆفسکی شاعیر بوو.

(21) کۆبیزم Cobism
قوتابخانه یه کی هونه ریبیه، له فه ره نسادا له سه رده ستهی هونهرمه ندان جوړج براک (1881-1972) و پاپلۆ پیکاسۆ (1881-1973) دا دامه زرا.
ئەم قوتابخانه یه به چه ند قوناخیکدا تپه پهری، له و قوناخانه ش ده توانین دوو قوناخی

سهره کی دهستنیشان بکه یین:

یه که میان: قوناخى شیکردنه وه که بریتى بوو له گه راندنه وهی شیوه بۆقه باره
بنه ره تیبیه کانی، دووه میشیان: قوناخى ناوخته کردن یان پیکه پینان، له م قوناخه دا به
پیتجه وانه ی قوناخى یه که م جار پیکى تر گه رانه وه سهر واقیعی شته کان، نه وهی له م
رتبازهدا دهرکه وتوو نه وه یه که کۆبیزمه کان نه وهنده ی بایه خیان به بیناکارى نه اندازه یی
دهدا، نه وهنده یان بایه خ به رهنگ و جوانکاری دیکه نه دهدا.

(22) ژان ئارپ - Jean arp (1887-1966)

شاعیر و سهرنگتراش و نیگارکیشیتکی فه رهنسییه و یه کیتکه له دامه زرتنه رانی رتیبازی
دادیزم.

(23) هیترى مۆر Moore

سه نگر تراشیتکی - نحات - هاوچه رخی ئینگلیسه . مۆر توانی به شیوازی خوئی
له سه نگر تراشیدا ته نگ و چه له مه و کیتشه کانی نه م چه رچه هونه رمه ندانه دهر بپرئ.
له گه ل نه وه مۆرکه کاره ساتاویانه ی هونه ره که شی ههر له به رچا و خوش دیت.

(24) جیوتۆ Giotto (1266-1337)

هونه رمه ندیتکی ئیتالییه ، به رله وهی خوئی بۆ هونه ر ته رخان بکا شوان بوو، به لام دوای
نه وه چیمابۆی هونه رمه ند ده بیینی، ده بیاته لای خوئی.. تا له پاشان نه وه هونه رمه ندیه
لی دهرچوو که ای لی بی له باتی مامۆستاکه ی و له سه ر داوای نه ویشه وه وینه ی نیو
کلیسان بکیتش.

جیوتۆ بایه خیتکی زۆری به هونه ری کاشیکاری داوه، نه م هونه رمه ندیه زیاتر به
فریسکۆکانیه وه ناوبانگی دهرکردوه که به داخوه گه لپکیان له به ر به هه ند هه لنه گرتنی
بۆ به یان به سه ره وه نه ماوه و یا کال بوونه ته وه.

(25) فرنانجیلکۆ FraAnjelico

جیدۆ جیوتۆنی داخیزۆل که به فرنانجیلکۆ FraAnjelico ناسراوه . هونه رمه ندیتکی
ئیتالی سه ده ی پارده مه . سه ره تا پیاو پیکى نایینی بوو، ته نانه ت ده بیوست وه کو
مه سیح برئ. فرنانجیلکۆ له کیشانی وینه ی دارو ده وه ن و گولاندا تا کو بلتی وه ستا
بوو.

(26) جیۆفانی چیمۆوا Cimabue (1240 - 1302)

یەکیکە لە هونەرمەندە ناودارەکانی سەدەی پازدەم، ئەوەی راستیشە زۆر کەس گومانی لە بوونی ئەم هونەرمەندە هەبوو، تا ئەوەی مێژوونووس و رەخنەگر - جۆرج فاساری - کتیبەکی (ژیانی نیگارکێشە بەناوبانگەکان) ی بلاوکردووە.

(27) فرانچیسکو گۆیا

هونەرمەندیکی ئیسپانییە، سالی 1746 لە هەرتیمی (ساراگوزا) هاتووەتە دنیاوە، لەسەردەستی -جۆرتی لۆزان- دا خویندوووبەتی که لۆزانیس خۆی نیگارکێشیتکی ئەکادیمی بوو.

لەنیوەی دووهمی سەدەی نۆزدەم وەکو هونەرمەندیکی لیتهاتوو و بە توانا ناسرا، یەکەمین کەسێش بایەخی بە گۆیا داو دەری خست (بۆدلێری) شاعیری بەناوبانگی فەرەنسی بوو. تابلۆی شەهیدەکانی مایس یەکیکە لە کارە بەناوبانگەکانی.

(28) رۆسکین (1819-1900):

سیسیۆلۆژیست و رەخنەگریکی هونەری ئینگلیسە، بەو دەناسرێ که داکۆکیەکی زۆری لەو جوولانەوێه کرد که پیتی دەگوتری پیتش رۆفائیل Pre Raphaelisme.

(29) ئاندری مالرۆ

جۆرج ئاندری مالرۆ، شاعیر و رۆمانووس و رۆشنیبری فەرەنسی، سالی 1901 لە گەرەکی موغارتەری پاریس لەدایک بوو. لە رۆمانە بەناوبانگەکانی (داگیرکەران)، شایانی باسە ماوێهەک وەزیری رۆشنیبری بوو.

(30) ئیکسپریشنیزم Expressionnisme

رێباز و قوتابخانەیهکی هونەرییە لە ئەلمانیا و لەدەوروبەری سالی 1910 دا سەری هەڵدا و ئیکسپریشنیزم (دەرپین خوازی) یش رێگایەکه خروشانیتکی لە رادەبەدەری هونەرمەندی پیتوویه، دیسان ئەوەی ئەم رێبازە لە رێبازە هونەرییەکانی دی جیا دەکاتەوه، ئەوێه که ئیکسپریشنیزم زیاتر پشت بەخود - زات-هوه دەبەستی، هەربۆیهش شیوازیتکی یەکگرتوی نییە، بەلکو ئەو هونەرمەندانە سەرەو رێبازەن هەر یەکەو رێپەوی خۆی هەیه که لەگەل سۆز و خروشان و بێرکردنەوهی خۆیدا دەگوێجی.

(31) رامبرانت Rembrandt

هونەرمەندیکی بلیمەتی هۆلەندییە - سالی 1606 لەشاری لایدن هاتووتە دنیاوە،

رامبرانت له سه ره تادا کاره کانی له ژئیر کاریگه ری کارا فاجیوژدا بوو، به لآم له پاشاندا په ری به شیوازی خوژی دا.
 ئەم هونه رهنه نده بایه ختیکی زووری به تا که کهس ددها، پالنه وانی تابلو کانیسی هه میسه له نیو کۆمه لانی خه لکی ساده وه هه لده بژاردن، به ره مه کانیسی چه ندی روون و ناشکران نه و ندهش قوولن.

(32) جۆرجیو دی کیرکو

نیگار کیشیکی ئیتالیه و له یونان له دایک بووه، باوکی خه لکی سکلیا بووه، بو خوتیندی نه ندازه نیردراو ته شاری نه سینا، به لآم کیرکو له سه ری و شوینی باوکی ناروا و خوو ددهاته نیگار کیشان.
 بهم جوړه ده چینه نه لمانیا و فه ره نساش، له و کاته دا که مشتومر تیکی گهرم دهر باره ری تیاره هونه ریبه کان له گوژی بووه.
 (ئاپولینیر) ی شاعیری فه ره نسایی یه کیک بووه له وانه ی کاره کانی نه م هونه رهنه نده یان په سه ند کردووه و به هونه رهنه ندیکی داهینه ریان له قه له م داوه.

(33) فانست فان کوخ - Vangogh

بلیسه تیکی دیکه ی هولنه دایه، سالی 1843 له شاری کروت زاندرت هاتووه ته دونیاوه، ماوه یه ک بازارگانی تابلو، ماوه یه کیش واعیزی ئایینی بووه، به لآم له مانه له هیچیاندا سه رنه کهوت به تاییه تیش له هی دووه میان.
 فان کوخ له ریگای هونه ره وه، ئیش و ژان و ژایانی تالی مرؤقی دهر ده خست، تا سالی (1890) یش نه و سالی خوژی تیدا کوشت هر دلسوژی نه و به ها و نرخه ئینسانییانه بوو که خوژی بروای پیتی بوو.

(34) هینری ماتیس matisse

هونه رهنه ندیکی فه ره نساییه، سالی 1869 له دایک بووه.
 ماتیس له ژئیر کاریگه ری (سیزان) دا بوو، گه لیک شیوازیسی له نیگار کیشاندا تاقی کرده وه، تا نه وه ی له دواییدا له سه ری تیاره ی (فؤقیزم Fauvism) سه قامی گرت.

(35) ئوجین دیکروا Delacroix

هونه رهنه ندیکی ناسراوی فه ره نساییه و به ره مز ی رۆمانتیسیزم له قه له م دهر دی. ئەم هونه رهنه نده له ژایانیدا دوو چاری گه لیک نه خوژی و سه رتیشان بوو و که بوو به هو ی نه وه ی گو شه گیر بی، له کاره به ناوبانگه کانی - سردنانبال - و ئازادی پیتشه وای گه ل

(36) بیرۆدیلای فرانچسکا (1416-1492).

نیگارکیتیشیکی ئیتالییه - له‌کاره به‌ناوبانگه‌کانی فریسه‌کۆی زه‌خره‌فه‌یی کلتیسی (سان فرانسوا)یه .

(37) ئاندریا مانتینیا

نیگارکیتیشیکی سه‌ره‌تای سه‌رده‌می رینیسانسه . له شاری پادۆقشای باکوری ئیتالیادا گه‌وره بووه ، زۆربه‌ی کاره‌کانیشی سرووشتی باکور رهنگ ده‌ده‌نه‌وه . هونه‌ری مانتینیا له قاوخیکی میژوویی و ئەفسانه‌ییدا خۆی ده‌نوینتی .

(38) پۆسان Poussin

فه‌ره‌نسیاییه ، به‌لام نزیکه‌ی هه‌موو ته‌مه‌نی له ئیتالیادا به‌سه‌ر بردووه . هونه‌ری پۆسان به‌سۆزیکه‌ی له‌را‌ده‌به‌ده‌ر و شیوازیکه‌ی ورد ده‌ناسریتته‌وه ، ته‌نانه‌ت هه‌ندێ له‌کاره‌کانی وینه‌ی کۆلراوتیک دینه به‌رچاو .

(39) دیگا (1834-1917)

هیلیر جیرمان ئیدگار دیگا ، هونه‌رمه‌ندیکه‌ی فه‌ره‌نسیاییه و له شاری پاریس له‌دابک بووه .

سه‌یر له‌وه‌دایه ئەم هونه‌رمه‌نده چیژی له ژبانی پرژان و ده‌رده‌سه‌ری خۆی وه‌رده‌گرت . هه‌ر له مندالیییه‌وه‌ش پیشبینه‌ی ئه‌وه‌ی کرد که زۆر ناژی ، به‌لام به‌پێچه‌وانه‌وه پیشبینه‌که‌ی راست ده‌رنه‌چوو ته‌مه‌نی له (80 ساڵ) تیپه‌ری . نووسه‌ری به‌ناوبانگ گی دو مویاسان ده‌لیت: دیگا وینه‌ی ژبانی به‌چه‌شنیک کیشا که من ده‌مویست وینه‌ی بکیشم .

(40) ئیلگریکو - Elgrco

تیمتۆ کۆبۆلی که به ئیلگریکو ناوبانگی ده‌رکردووه خه‌لکی (دورگه‌ی کریت) ی ولاتی گریکه . چووه‌ته ئیسپانیا ، له‌کاتیکدا که بووزانه‌وه‌ی مه‌سیحیایه‌تی کاریکه‌ی زۆری کرده سه‌ر سه‌ره‌له‌دانی هونه‌ری ئیسپانی ، هه‌ر له‌و کاته‌شدا ئیلگریکو تابلۆ به‌ناوبانگه‌که‌ی (مه‌سیح جامبازه‌کان له‌په‌رستگادا ده‌رده‌کا) ی دروست کرد .

(41) جیۆفانی بیللینی (1435-1516).

هونه رمه ندیکى ئیتالی مه زنى (چه رخی رینیسانس)ه، مامۆستایه کى مه زن بووه، گه لیک هونه رمه ندی پیگه باندوون.

(42) فیرنان لیچی

جووتیاریکى نۆرماندی بوو، له سالی 1881 دا له دایک بووه. لیچی بی ته وهی تویشویه کى روشنبیری وای پی بی هاته سه ر ریکای سه ختی هونه ر، به لام به زهین روونی وعیشقیکی له راده به ده وه روه ریکای گرت به ر. ئه م هونه رمه نده له پیشه وهی ئه و هونه رمه ندانه یه که ئامیر و دروستکراوه پیشه سازیه کانی هینایه نیو هونه روه.

- وه رگیتر -

1984

تیبینی: له نووسینی ئه م په راویزانه ی سه ره وه دا، سه یری ئه م سه رچاوانه ش کراوه

وه رگیتر

- * الفن عبر التاريخ- عفيف بهنسي- چاپخانه ی الجمهوریه- دمشق.
- * الموسوعة الفلسفية- م. روزنتال و- یودین- دار الطلیعة- بیروت.
- * حاضر الفن - هاربرت رید- دار الحریه- بغداد.
- * قصة الفن الحديث- سارة نیومایر- تعریب رمسیس یونان.



حسن سلیمان

بدره تائیک بو تینگه یشتنی هونهری ته شکلی



بدره تائیک بو
تینگه یشتنی هونهری ته شکلی
بدره تائیک بو
تینگه یشتنی هونهری ته شکلی
بدره تائیک بو

رووپه‌ری بهرگی یه‌که‌م چاپی یه‌که‌م 1986

حسن سلیمان

مدره تائیک بو تینگه یشتنی هونهری ته شکلی



نه ژانده ژانده
کریویه نه کورده
پیشه کور به راویزی
بو کورسوه

روپهری بهرگی یه کهمی چاپی یه کهم 1986



هونهرمند لیوناردو دافنیشی



هوندرمه‌ند مایکل نه‌نجیلو



هونه رهنه ند جیوتو



هونه رهنه ند جیوتو جیوتو دیکیریکو



هونه رمه‌ند پۆسان



هونه رهنه نء فرانه عجله كو



هوندرمه‌ند تیتیان



هونه رهنه نده ندری مانتینا



هنرمند رافائیل



هونەر مەند ساندرو بۆچیچیلی



هوندرمه‌ند بلاس نیوگین



هونرمه‌ند ئۆژین دیتلا کروا



هونرمه‌ند پیۆل کلین



هونهرمه‌ند پاپلوق پیکاسو



ھونەرماندى سەنگەتراش ھېترى مۆر



ھونەرماند پۆل ناش



هونه رمنند جۆن ویلیم



هونه رهنده موزی



هونەر مەند وێشوار



ھونەرمەند فریدریک لۆرد لیٹون



ھونەرمەند پۆل سیزان



هوندرمه‌ند فان کوخ



هوندرمه‌ند مارک شاگال



هونرمه‌ند فالنتین کامیرون



هونهرمه‌ند ئیتدوارد دیگا



هونهرمه‌ند سۆفی ئەندرسن



هونه رهنده ندر امپراتنت



هونه رهنه نند چژن ولیهم گژدوارد



هونه رمه‌ند جیم وارن



هونرمه‌ند ئیدوارد بۆرنی



هونرمه‌ند جۆن ولیهم وۆتەرھاوس



هونه‌رمه‌ند پوئل رۆڤس



هونه‌رمه‌ند کاندنسیکی



هونه‌رمه‌ند جوزج براک



هونه‌رمه‌ند خوان میرۆ



հոյներմենտ Տեֆազյանի Դալի



هونه رهنه ند جاک فیتریانو

ههوله چاپکراوهکان

1) له‌به‌اری لیکۆلینه‌وه‌ی رۆژنامه‌نووسیدا

- * رۆژنامه‌گه‌ریی کوردی و رۆژنامه‌نووسی کورد نامیله‌که-چاپی 1984، به‌ناوی خوازراوی (پاکزاد محمد کریم)، چاپکردن و بلاوکردنه‌وه‌ی یه‌کیته‌ی رۆژنامه‌نووسانی کوردستان (له‌شاخ) چاپی دووهم به‌ناوی سه‌ریح، هه‌ولیر چاپخانه‌ی زانکۆی سه‌لاحه‌ددین، 1991.
- * پرۆژه‌یه‌ک بۆ ده‌رکردنی رۆژنامه‌یه‌کی رۆژانه به‌کوردی لیکۆلینه‌وه-گۆفاری (رۆشنیبری نوی) به‌غدا، پایزی 1986.
- * هه‌له‌ی چاپ، ئەم‌رۆ ناسۆی دوا رۆژ لیکۆلینه‌وه-به‌دوو‌به‌ش، رۆژنامه‌ی (هاوکاری) به‌غدا-1988.
- * وینه‌و کاریکاتۆر تاییپۆگرافیاو به‌کاره‌یتانیان له رۆژنامه‌گه‌ریی کوردیدا لیکۆلینه‌وه-به‌سه‌ی به‌ش، گۆفاری (کاروان ژماره 85 و 86 و 87) ی 1990.
- * براهه‌تی: یه‌که‌م‌ین رۆژنامه‌ی رۆژانه له میژووی رۆژنامه‌گه‌ریی کوردیدا لیکۆلینه‌وه‌و بیبلۆگرافیا-چاپی یه‌که‌م گۆفاری (یه‌ک‌گرتن) که له هه‌نده‌ران ده‌رده‌چێ، چاپی دوهم چاپخانه‌ی خه‌بات 1991. چاپی سی‌یه‌م چاپخانه‌ی وه‌زاره‌تی په‌روه‌رده‌ی هه‌ولیر-1997.
- * نازانسی ده‌نگو‌باسی کوردستان (ناداک-ADAK) پرۆژه‌ی دامه‌زراندن و به‌ری‌توه‌بردن لیکۆلینه‌وه-رۆژنامه‌ی (براهه‌تی) به‌سه‌ی زده‌ ئه‌لقه، هه‌ولیر-1993، چاپی دووهم به‌کتیبه‌ چاپخانه‌ی خه‌بات ده‌ۆک 1997.
- * دره‌ختی بنکۆلکراو: په‌نجه‌نما‌ییکی رۆژنامه‌نووسی‌یا‌نه بۆ باری رووناک‌بیری و کلتووری کوردی چاپی یه‌که‌م کوردستان 1995، چاپی دووهم سوید 1996.
- * چه‌ند وتارو نووسینه‌ی تر هه‌ر له‌م بواره‌دا له شوێنی جیا جیا به‌ کوردی و عه‌ره‌بی.

2) شيعر

- * ئەو شەوانەى خەون نايى: چاپخانەى (النعمان) نەجەف-1977.
- * تاڭگەى مەند چاپخانەى (شفیق) بەغدا-1987
- * چەند كۆتەلتىكى جەنازەبى: چاپى ئىتالىا 1994
- چاپى كوردستان 1995

3) لەبوارى وەرگىراندا

- * بنووستوى بەر باران: شيعر- لە فارسيبەو، چاپخانەى (علاء) بەغدا-1980
- * ريتگاوبان، پيئنج چيرۆكى دريژو شانۆنامەبەك لە نيكۆلاى خايتۆفەرە چاپخانەى (الحوادث) بەغدا-1983
- * سەرتايبەك بۆ تىنگەيشتنى هونەرى تەشكىلى چاپخانەى (حسام) بەغدا 1986
- * چەند نامەبەك بۆ تارانتابابو: شيعرى نازم حىكمەت، وەرگىران لە عەرەبىبەو.
- چاپخانەى (الزمان) بەغدا-1990.
- * داىكى كورد-دانىيل مېتران وەرگىران لە عەرەبىبەو 1996.

(4)

- * پايزى چاوەکان کۆلاژ لە تاراوگەى شيعردا چاپخانەى وەزارەتى رۆشنىبىرى-هەولير 1998.
- * چاوەکان.. هەميشە چاوەکان...
- کلاو رۆژنەبەك لە شەختەدا، چاپخانەى وەزارەتى رۆشنىبىرى 1999
- * شرفە-بە زمانى عەرەبى، چاپخانەى خەبات دھۆك-1998
- * بيئجگە لە دەیان شيعرى وەرگىردراو و نووسىنى دىكە لەكات و شوئىنى جياجیادا بەكوردى و عەرەبى.

